



DEXTER
LAUNDRY

OPERATOR'S MANUAL
INSTALLATION & OPERATION INSTRUCTIONS
FOR INDUSTRIAL STACK GAS DRYERS

Original Instructions

Please read this information and retain for reference.

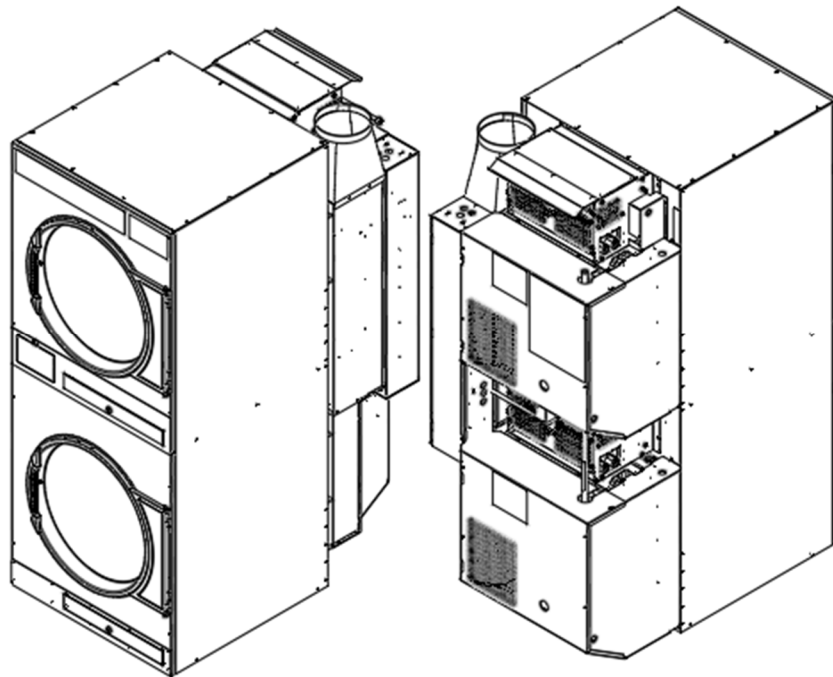



Dexter Laundry, Inc.
2211 West Grimes Avenue
Fairfield, Iowa 52556 - USA

1 Safety Information

	WARNING
<p>FAILURE TO FOLLOW SAFETY WARNINGS EXACTLY COULD RESULT IN SERIOUS INJURY, DEATH OR PROPERTY DAMAGE.</p>	

	WARNING
<p>THE DRYER MUST BE DISCONNECTED FROM THE GAS SUPPLY PIPING SYSTEM DURING ANY PRESSURE TESTING OF THAT SYSTEM. DO NOT EXPOSE THE DRYER'S GAS CONTROL VALVE TO TESTING PRESSURE.</p>	

	WARNING
	<p>Fire Hazard! Do not stop dryer before end of cycle time unless all items are quickly removed and spread out to dissipate heat.</p>

	WARNING
<p>It is ABSOLUTELY ESSENTIAL that the dryer be grounded to a known earth (zero) ground in accordance with local codes or, in the absence of local codes, with the latest editions of the National Codes. This is not only for personal safety but is necessary for proper operation of the controller. Failure to do so will void the warranty of the controller.</p>	

Post the following **"For Your Safety"** caution in a prominent location:

	WARNING
<p>FOR YOUR SAFETY THIS MACHINE IS FOR DRYING ONLY FABRICS CLEANED IN WATER</p>	
<p>To avoid possibility of fire, including spontaneous combustion, do not dry oiled floor mops, items containing foam rubber or similarly textured rubberlike materials or any material on which you have used a cleaning solvent, or which contains flammable liquids or solids (such as petrol, kerosene, waxes, etc.) Fabric softeners, or similar products, should be used per the fabric softener instructions. Remove all objects from pockets such as lighters and matches.</p>	

Post the following **"For Your Safety"** caution in a prominent location:

	WARNING
<p>FOR YOUR SAFETY</p>	
<p>DO NOT STORE OR USE GASOLINE OR OTHER FLAMMABLE VAPORS OR LIQUIDS IN THE VICINITY OF THIS OR ANY OTHER APPLIANCE.</p>	

	WARNING
<p>INSTALLATION AND SERVICING INSTRUCTIONS ARE FOR USE BY QUALIFIED PERSONNEL ONLY. TO AVOID INJURY AND ELECTRICAL SHOCK DO NOT PERFORM ANY SERVICING OTHER THAN THAT CONTAINED IN THE OPERATING INSTRUCTIONS, UNLESS QUALIFIED.</p>	

	WARNING
DO NOT SPRAY AEROSOLS IN THE VICINITY OF THIS APPLIANCE while in operation.	

	WARNING
DO NOT USE THIS EQUIPMENT FOR ANY PURPOSE NOT DESCRIBED IN THIS MANUAL.	

	WARNING
THE DRYER IS NOT TO BE USED IF INDUSTRIAL CHEMICALS HAVE BEEN USED FOR CLEANING.	

	WARNING
DO NOT PLACE ARTICLES ON OR AGAINST THIS APPLIANCE.	

	WARNING
THIS APPLIANCE SHALL NOT BE USED TO DRY OFF SOLVENTS OR DRY-CLEANING FLUIDS.	



	WARNING
DO NOT DRY UNWASHED ITEMS IN THE DRYER.	



	WARNING
ADEQUATE VENTILATION SHALL BE PROVIDED TO AVOID THE BACK FLOW OF GASES INTO THE ROOM FROM ANY FUEL BURNING APPLIANCES, INCLUDING OPEN FIRES.	



	WARNING
Servicing must be performed by authorized personnel. Serious injury or death can result from not heeding this instruction.	



	WARNING
Label all wires prior to disconnection when servicing controls. Wiring errors can cause improper and dangerous operation. Verify proper operation after servicing.	

	WARNING
A CLOTHES DRYER PRODUCES COMBUSTIBLE LINT AND MUST BE EXHAUSTED OUTDOORS. THE AREA AROUND THE CLOTHES DRYER SHOULD BE KEPT FREE OF LINT.	



	WARNING
	DO NOT MODIFY THIS APPLIANCE. KEEP SHIELDS, GUARDS, AND COVERS IN PLACE. THESE SAFETY DEVICES ARE PROVIDED TO PROTECT EVERYONE FROM INJURY.



	WARNING
	Replace all panels that were removed to perform monthly, quarterly, semi-annually, and annually steps.



	WARNING
	DO NOT PLAY IN OR AROUND THIS EQUIPMENT. DEATH OR SERIOUS INJURY CAN RESULT FROM THIS!



	WARNING
	DO NOT STEP, STAND, OR SIT ON THE DRYER OR INTERNAL COMPONENTS. IT IS NOT DESIGNED TO SUPPORT YOUR WEIGHT.



	WARNING
	<p>FIRE AND EXPLOSION HAZARD!</p> <p>– DO NOT STORE OR USE GASOLINE OR OTHER FLAMMABLE VAPORS AND LIQUIDS IN THE VICINITY OF THIS OR ANY OTHER APPLIANCE.</p> <p>– WHAT TO DO IF YOU SMELL GAS</p> <ul style="list-style-type: none"> • DO NOT TRY TO LIGHT ANY APPLIANCE. • DO NOT TOUCH ANY ELECTRICAL SWITCH; DO NOT USE ANY PHONE IN YOUR BUILDING. • CLEAR THE ROOM, BUILDING OR AREA OF ALL OCCUPANTS. • IMMEDIATELY CALL YOUR GAS SUPPLIER FROM A NEIGHBOR'S PHONE. FOLLOW THE GAS SUPPLIER'S INSTRUCTIONS. • IF YOU CANNOT REACH YOUR GAS SUPPLIER, CALL THE FIRE DEPARTMENT. <p>– INSTALLATION AND SERVICE MUST BE PERFORMED BY A QUALIFIED INSTALLER, SERVICE AGENCY OR THE GAS SUPPLIER.</p>
	



	WARNING
	EXPLOSION HAZARD! DO NOT DRY LOADS WHICH MAY CREATE AN EXPLOSIVE ATMOSPHERE IN THE DRYER.



	WARNING
	<p>FIRE HAZARD! OIL-AFFECTED ITEMS CAN IGNITE SPONTANEOUSLY, ESPECIALLY WHEN EXPOSED TO HEAT SOURCES SUCH AS IN A DRYER. THE ITEMS BECOME WARM, CAUSING AN OXIDATION REACTION IN THE OIL. OXIDATION CREATES HEAT. IF THE HEAT CANNOT ESCAPE, THE ITEMS CAN BECOME HOT ENOUGH TO CATCH FIRE. PILING, STACKING OR STORING OIL-AFFECTED ITEMS CAN PREVENT HEAT FROM ESCAPING AND SO CREATE A FIRE HAZARD.</p>



	WARNING
	<p>DO NOT OPERATE IF DOOR GLASS IS DAMAGED IN ANY WAY.</p>



	WARNING
	<p>DO NOT OPERATE IN ANY HAZARDOUS CLASSIFIED (ATEX) ENVIRONMENT.</p>



	WARNING
	<p>IF IT IS UNAVOIDABLE THAT FABRICS THAT CONTAIN VEGETABLE OR COOKING OIL OR HAVE BEEN CONTAMINATED BY HAIR CARE PRODUCTS BE PLACED IN A TUMBLE DRYER, THEY SHOULD FIRST BE WASHED IN HOT WATER WITH EXTRA DETERGENT - THIS WILL REDUCE, BUT NOT ELIMINATE, THE HAZARD.</p>

	WARNING
	<p>FIRE HAZARD! TO AVOID POTENTIAL RISKS OF SPONTANEOUS COMBUSTION OF A LOAD, REMOVE THE LOAD QUICKLY AFTER THE COMPLETION OF THE CYCLE OR IN CASE OF FAILURE OF POWER SUPPLY.</p>

	WARNING
	<p>BURN HAZARD! DO NOT TOUCH DOOR GLASS ALLOW GLASS TO COOL BEFORE SERVICING.</p>

	WARNING
 	<p>CUT HAZARD! THERE ARE SHARP EDGES ON VARIOUS SHEET METAL PARTS INTERNAL TO THE ENCLOSURE. USE SAFETY CONSCIOUSNESS WHEN PLACING OR MOVING YOUR HANDS WHILE WORKING IN THE INTERIOR OF THIS EQUIPMENT.</p>

	WARNING
 	<p>SHOCK HAZARD! THERE IS HIGH VOLTAGE AND MOVING PARTS BEHIND THE GUARDS. USE THE SUPPLY DISCONNECTING DEVICE FOR EACH SUPPLY TO THE DRYER TO LOCK OUT AND TAG OUT THE UNIT BEFORE SERVICING. FAILURE TO DO SO CAN CAUSE SERIOUS INJURY OR EVEN DEATH.</p>

	WARNING
	<p>REPLACE FUSES WITH SAME TYPE AND RATING</p>

	INFORMATION
<p>The A-weighted emission sound pressure level does not exceed 70dB(A). The operator does not need hearing protection.</p>	

	INFORMATION
<p>The dryer will operate correctly in ambient temperatures of +5°C to +40°C, in relative humidity up to 50% at +40°C and above 50% when below +40°C, and at altitudes up to 1000m above sea level, must be transported and stored from -25°C to +55°C and up to +70°C for short periods of time, and has been packaged to prevent damage from humidity, vibration, and shock. Take measures to avoid harmful effects of occasional condensation.</p>	

	INFORMATION
<p>It is important that the earthing screw next to the power terminal block TB-1 be connected to a good external earth.</p>	

	INFORMATION
<p>The dryer does not emit hazardous radiation.</p>	

	INFORMATION
<p>The installer must test the dryer for operation and instruct the user before leaving the installation.</p>	

	INFORMATION
<p>A small diameter duct will restrict airflow; a large diameter duct will reduce air velocity - both contributing to lint build up. An inspection door should be provided for periodic clean out of the main duct.</p>	

	INFORMATION
<p>STATIC BACK PRESSURE should be a maximum of 7.6 mm w.c. (0.3-inch w.c.) at the rear exhaust outlet of the dryer. If multiple dryers are connected to the common duct, ensure the back draft damper is installed properly.</p>	

	INFORMATION
<p>THIS DRYER IS EQUIPPED WITH AN OVER-TEMPERATURE THERMOSTAT located to the right of the motor on the rear of the cabinet. If the dryer ceases to operate, refer to your "Service Procedure and Parts Data" book for instructions.</p>	

	INFORMATION
<p>An individual gas shutoff valve is required for each dryer and must comply with EN 331</p>	

	INFORMATION
<p>LEAVE THE ELECTRICAL POWER TO THE DRYER ON AT ALL TIMES except when necessary for service or other similar activities. The hour meter function adds only full hours to its reading. If the power is shut off every night, any fraction of an hour of time that is on the machine at that time will be lost. Turning the power off every night could also have some effect on the long-term life of the memory after a number of years. Turning power off occasionally won't affect the unit.</p>	

	INFORMATION
<p>A DRYER SHOULD BE CONNECTED TO POWER FOR THREE (3) MINUTES before it is operated or before a program change is made. Operation or program changes, which occur during this "power up" period, are subject to loss in case of power interruption. After the initial three minutes, all programmed data is protected from power interruptions of any length and the customer's individual cycle is protected up to 3 seconds. This is done without batteries.</p>	

	INFORMATION
<p>Before installation, check that the local distribution conditions, nature of gas and pressure, and the adjustment of the appliance are compatible.</p>	

	INFORMATION
<p>CHECK HI-LIMIT THERMOSTAT WHEN INSTALLING DRYER to assure it is not tripped. Impacts such as rough handling in shipment, may trip the thermostat. It may be reset by inserting a wooden pencil or dowel through the bushing in the cover.</p>	

	INFORMATION
<p>Items that have been soiled with substances such as cooking oil, acetone, alcohol, petrol, kerosene, spot removers, turpentine, waxes and wax removers should be washed in hot water with an extra amount of detergent before being dried in the tumble dryer.</p>	

	INFORMATION
<p>You, the purchaser, must post, in a prominent location, instructions to be followed in the event the user smells gas. Consult your local gas supplier for procedure to be followed if the odor of gas is present.</p>	

	INFORMATION
<p>This appliance can be used by children aged from 8 years and above and persons with reduced physical, sensory or mental capabilities or lack of experience and knowledge if they have been given supervision or instruction concerning use of the appliance in a safe way and understand the hazards involved.</p>	

	INFORMATION
<p>Product designed to be used by untrained personnel.</p>	

	INFORMATION
<p>All dryers must be installed in accordance with all local, state and national building, electrical, and other codes in effect in the area. Electrical safety of these dryers has been evaluated to the requirements of European standard EN 60204-1.</p>	



	INFORMATION
<p>A forklift, or a hand pallet truck or jack, must lift the dryer and only from the front or rear of the dryer with the dryer bolted to the pallet and supported the full length of the dryer.</p>	



	INFORMATION
<p>Leave all panels in place while performing daily maintenance.</p>	



	INFORMATION
<p>All daily maintenance performed on Dexter units must be done by trained and qualified personnel.</p>	



	INFORMATION
<p>All monthly, quarterly, semi-annually, and annually maintenance steps performed on Dexter units must be done by trained, technically sound and qualified personnel.</p>	



	INFORMATION
<p>SCCR for all dryers is 10kA.</p>	



	INFORMATION
	<p>Lock-out and tag-out the power supply before servicing.</p>



	INFORMATION
	<p>Apply proper lock out tag out procedures before performing monthly, quarterly, semi-annually, and annually steps.</p>

	INFORMATION
	<p>Sheet metal parts, such as guards and covers, can cause cuts and lacerations when handling. Cut gloves or similarly rated PPE should be used when handling these parts.</p>

	INFORMATION
	<p>Wear hand protection when handling and caring for Dexter units.</p>

	INFORMATION
	<p>Children shall not play with the appliance.</p>

	INFORMATION
	<p>Children of less than 3 years should be kept away unless continuously supervised.</p>

	INFORMATION
	<p>Children must always be supervised when near the machine.</p>

2 Safety Symbol Meaning

"DO NOT" WARNING SYMBOLS			
	Meaning: Do Not Play In Or Around This Equipment		Meaning: Do Not Step, Stand, or Sit on This Equipment or Its Components.
	Meaning: Do Not Operate with Guards or Covers Removed. Used When Covering Moving Hazards.		Meaning: Do Not Touch Output Wires on Controls Transformer
	Meaning: Do Not Operate with Guards or Covers Removed. Used When Covering Non-Moving Hazards.		Meaning: Gas Pipe Is Not To Be Used As A Handle.

Table 2-1 DO NOT Warning Symbols









WARNING AND DANGER SYMBOLS			
	Meaning: General caution and special attention is needed.		Meaning: Cut Hazard! There are sharp edges on various sheet metal parts internal to the enclosure. Use safety consciousness when placing or moving your hands while working in the interior of this equipment.
	Meaning: Shock Hazard! High Voltage Present. Disconnect power before servicing.		Meaning: Fire Hazard! Do Not Dry Items Containing Flammable Material.
	Meaning: Burn Hazard! Do Not Touch Door Glass or Heating Compartments. Allow these parts to cool before servicing.		Meaning: Explosion Hazard! Do Not Dry Items Containing Explosive Material.
	Meaning: Do Not Operate in Any Hazardous Classified (ATEX) Environment.		Meaning: Do Not Operate if Door Glass is Damaged in Any Way.
	Meaning: Replace fuses with the same type and rating.		

Table 2-2 Warning and Danger Symbols











INFORMATIVE AND REMINDER SYMBOLS			
	Meaning: Left Point for Forklift or Hand Pallet Truck or Jack.		Meaning: Right Point for Forklift or Hand Pallet Truck or Jack.
	Meaning: To indicate the center of gravity of the machine being transported.		Meaning: Disconnect Water Supply Before Servicing Equipment.
	Meaning: Disconnect Power Before Servicing Equipment.		Meaning: Read Operators Manual.
	Meaning: Lock Out and Tag Out before servicing.		Meaning: Wear hand protection
	Meaning: General information that should be known.		Meaning: Supervise Children to ensure They Do Not Operate Equipment.

Table 2-3 Informative and Reminder Symbols

3 Table of Contents

1	SAFETY INFORMATION	2
2	SAFETY SYMBOL MEANING	10
4	TABLE OF TABLES AND FIGURES	14
4.1	TABLE OF TABLES	14
4.2	TABLE OF FIGURES	14
5	INTRODUCTION	15
5.1	MODEL IDENTIFICATION	15
5.2	DRYER CHARACTERISTICS	15
5.3	DEFINITIONS	15
6	UNIT SPECIFICATIONS.....	16
6.1	T-30X2 DRYER DIMENSIONS.....	17
6.2	T-50X2 DRYER DIMENSIONS.....	20
7	INSTRUCTIONS.....	23
7.1	DRYER INSTALLATION	23
7.1.1	<i>Uncrating and Placing Dryer</i>	24
7.1.2	<i>Code Conformity</i>	24
7.1.3	<i>Installation Clearances</i>	25
7.1.4	<i>Make-Up Air</i>	26
7.1.5	<i>Electrical Requirements</i>	26
7.1.6	<i>Transient Voltage Surge Suppressors</i>	28
7.1.7	<i>Controls Transformer</i>	29
7.1.7.1	Control Transformer Connections	29
7.1.8	<i>Gas Requirements</i>	30
7.1.9	<i>Pressure Regulator Adjustments</i>	32
7.1.10	<i>Exhaust Installation</i>	34
7.1.11	<i>Dryer Ignition (Solid State Ignition)</i>	36
7.1.12	<i>Main Burner Adjustment</i>	36
7.1.13	<i>Dryer Shutdown</i>	37
7.2	USE, OPERATION, AND MISUSE.....	38
7.2.1	<i>Description of Dryer Control</i>	43
7.2.2	<i>Touch Pad Description</i>	44
7.2.2.1	Indicator Lights (L.E.D.s)	44
7.2.2.2	Switches (Pushbuttons).....	44
7.2.2.3	4-DIGIT NUMERICAL DISPLAY MESSAGES.....	45
7.2.3	<i>Starting The Dryer</i>	46
7.2.4	<i>Running The Dryer</i>	46
7.3	MAINTENANCE	49
7.3.1	<i>Daily</i>	50
7.3.2	<i>Monthly</i>	50
7.3.3	<i>Quarterly</i>	50
7.3.4	<i>Semi-Annually</i>	50
7.3.5	<i>Annually</i>	50
7.3.5.1	Molykote BR2-S Grease Information.....	51
7.4	PROGRAMMING.....	53
7.4.1	<i>Default Program Settings</i>	53

7.4.2	<i>Temporary Dryer Controller Programming</i>	53
7.4.3	<i>Temporary Dryer Controller Programming Procedure</i>	54
7.4.3.1	Temporary Dryer Controller Programming Procedure Example	55
7.4.4	<i>Permanent Dryer Controller Programming</i>	56
7.4.5	<i>Permanent Dryer Controller Programming Procedure</i>	57
7.4.5.1	Permanent Dryer Controller Programming Procedure Example	58
7.5	SERVICING AND TROUBLESHOOTING	60
7.6	DRYER FAULT CODES	62
7.7	ACCESSORIES	63
7.7.1	<i>Common Service Parts</i>	63
7.7.2	<i>Fuses</i>	64
8	DISPOSAL OF UNIT	65
9	DECLARATIONS OF CONFORMITY	66

4 Table of Tables and Figures

4.1 Table of Tables

TABLE 2-1 DO NOT WARNING SYMBOLS	10
TABLE 2-2 WARNING AND DANGER SYMBOLS	10
TABLE 2-3 INFORMATIVE AND REMINDER SYMBOLS	11
TABLE 5-1 MODEL IDENTIFICATION	15
TABLE 5-2 DEFINITION TABLE	15
TABLE 6-1 STACK DRYER UNIT SPECIFICATIONS	16
TABLE 7-1 GAS SPECIFICATIONS FOR T-30X2	30
TABLE 7-2 GAS SPECIFICATIONS FOR T-50X2	30
TABLE 7-3 GAS ADJUSTMENTS REQUIRED PER COUNTRY	31
TABLE 7-4 USER INTERFACE	43
TABLE 7-5 DEFAULT PROGRAM SETTINGS	53
TABLE 7-6 SERVICING AND TROUBLESHOOTING TABLE	61
TABLE 7-7 DRYER FAULT CODES	62
TABLE 7-8 COMMON SERVICE PARTS WITH PART NUMBERS	63
TABLE 7-9 REPLACEMENT FUSE TABLE	64

4.2 Table of Figures

FIGURE 6-1 T-30X2 FRONT VIEW	17
FIGURE 6-2 T-30X2 SIDE VIEW	18
FIGURE 6-3 T-30X2 REAR VIEW	19
FIGURE 6-4 T-50X2 FRONT VIEW	20
FIGURE 6-5 T-50X2 SIDE VIEW	21
FIGURE 6-6 T-50X2 REAR VIEW	22
FIGURE 7-1 VERTICAL CLEARANCE DIMENSIONS	25
FIGURE 7-2 CONTROL TRANSFORMER CONNECTIONS DETAILS	29
FIGURE 7-3 PRESSURE REGULATOR ADJUSTMENT	33
FIGURE 7-4 STACK DRYER EXHAUSTING USING A MAIN DISCHARGE DUCT	36
FIGURE 7-6 UP/INCREASE	44
FIGURE 7-7 DOWN/DECREASE	44
FIGURE 7-8 PROGRAM	44
FIGURE 7-9 SELECT/ENTER	44
FIGURE 7-10 CYCLE	45
FIGURE 7-11 STOP	45
FIGURE 7-12 START	45
FIGURE 8-1 WEEE SYMBOL	65

5 Introduction

5.1 Model Identification

Vended, C-Series Control, 50Hz, Industrial Dryers	
Model	Model #
T-30X2	DN30X2N*-59CB ¹ -*****-VRX
T-50X2	DN50X2N*-59CB ¹ -*****-VRX
- ¹ Can be a number 1-9	
- * Can be character X, C, S, W, B, K, G, A, D, E, F	

Table 5-1 Model Identification

5.2 Dryer Characteristics

Dexter Laundry industrial drying machines are designed to dry textile articles in an on-premise environment by trained or skilled users. Drying is accomplished through the circulation of heat to the articles in a rotating drum.

Dexter machines utilize high grade stainless-steel for the enclosure and drum. These surfaces limit the growth of microbes and provide a durable and high-quality look. Drum rotation is produced by an AC (Alternating Current) motor.

5.3 Definitions

AC	Alternating Current	CE	Conformity Europe
DC	Direct Current	EMC	Electromagnetic Compatibility
EU	European Union	IA	Iowa
IEC	International Electrotechnical Commission	IP	Internet Protocol OR Ingress Protection
LED	Light Emitting Diode	MAC	Media Access Control
OPL	On-Premise Laundry	PCB	Printed Circuit Board
RCD	Residual Current Device	RoHS	Restriction of Hazardous Substances
RPM	Revolutions Per Minute	RTC	Real Time Clocks
SWD	Stack Washer-Dryer	USA	United States of America
USB	Universal Serial Bus	VFD	Variable Frequency Drive
WEEE	Waste from Electrical and Electronic Equipment		

Table 5-2 Definition Table

6 Unit Specifications

		T-30x2		T-50x2	
Capacity	Dry Weight Capacity - lb (kg)	2 x 30	(2 x 13.6)	2 x 50	(2 x 22.7)
	Cylinder Volume Per Tumbler - cu ft (L)	11.3	320	15.8	447.4
Speed	Tumbler Speed - RPM	47	---	45	---
	Motor Size Per Tumbler - Standard - hp (kW)	0.5	(0.38)	0.75	(0.56)
Airflow	Per Tumbler - cfm (M3/min)	500	(14.2)	510	(14.4)
Dimensions	Cabinet Height - in (cm)	76 1/4	(193.7)	79 1/4	(201.3)
	Cabinet Width - in (cm)	31 1/2	(80)	34 1/2	(87.6)
	Cabinet Depth - in (cm)	49 1/2	(125.7)	54 3/4	(139.1)
	Door Opening - in (cm)	22 5/8	(57.5)	25 5/8	(65.1)
	Floor to Lower Door Bottom - in (cm)	7 5/8	(19.4)	7	(17.8)
	Floor to Upper Door Bottom - in (cm)	45 1/4	(114.9)	46	(116.8)
	Cylinder Diameter - in (cm)	30	(76.2)	32 1/2	(82.6)
	Cylinder Depth - in (cm)	27 1/2	(69.9)	33	(83.8)
	Lint Screen Area Per Tumbler - sq in (sq cm)	453	(2923)	544	(3510)
	Weight	Net Weight - lb (kg)	719	(326.1)	871
Shipping	Shipping Weight - lb (kg)	765	(347)	922	(418.2)
	Shipping Height - in (cm)	81 1/4	(206.4)	84 1/4	(214)
	Shipping Width - in (cm)	33	(83.8)	36	(91.4)
	Shipping Depth - in (cm)	57 3/4	(146.7)	61 1/2	(156.2)
Gas	Gas Supply Connection - in (mm)	1/2	(12.7 mm)	1/2	(12.7)
	G20 and G25 Supply (Water Column) - in (cm) [kPa]	5-8	(12.7 - 20.3) [1.25-1.99]	5-8	(12.7 - 20.3) [1.25-1.99]
	G20 and G25 Burner Manifold Pressure (Water column) in (cm) [kPa]	3.4	(8.64) [0.84]	3.5	(8.89) [0.87]
	G30 and G31 Gas Supply (Water Column) - in (cm) [kPa]	11 1/2 - 13 1/2	(29.2 - 34.3) [2.86-3.36]	11 1/2 - 13 1/2	(29.2 - 34.3) [2.86-3.36]
	G30 and G31 Gas Burner Manifold Pressure (Water column) in (cm) [kPa]	10	(25.4) [2.50]	9.6	(24.4) [2.40]
	Gas Usage Per Tumbler - BTU/hr (kW) [MJ/hr]	74,000	(21.7) [78]	96,500	(28.3) [102]
Electrical	Volts / Hz / Phase / Wiring / Distribution System	Circuit Breaker Amps / Running Amps / Wire Size / Reversing			
	230 / 50 / 1 / 2 wire + ground / TN-S	15 / 10 / 3.5 mm2 / NON-REV		20 / 10 / 3.5 mm2/NON-REV	
Installation	Min. Clearance Between Machines - in (cm)	0	(0)	0	(0)
	Min. Clearance Behind Machines - in (cm)	18	(45.7)	18	(45.7)
	Make-Up Air Required Per Stack Dryer - sq ft (sq cm)	1.5	(1394)	1.5	(1394)
	Exhaust Size - in (cm)	8	(20.3)	8	(20.3)
	Max. Exhaust Back Pressure (Water Column) - in (mm) [kPa]	0.3	(7.6) [0.075]	0.3	(7.6) [0.075]
	Recommended Exhaust Length - ft (m)	14 & 2 elbows	(4.3 & 2 elbows)	14 & 2 elbows	(4.3 & 2 elbows)

Table 6-1 Stack Dryer Unit Specifications

6.1 T-30X2 Dryer Dimensions

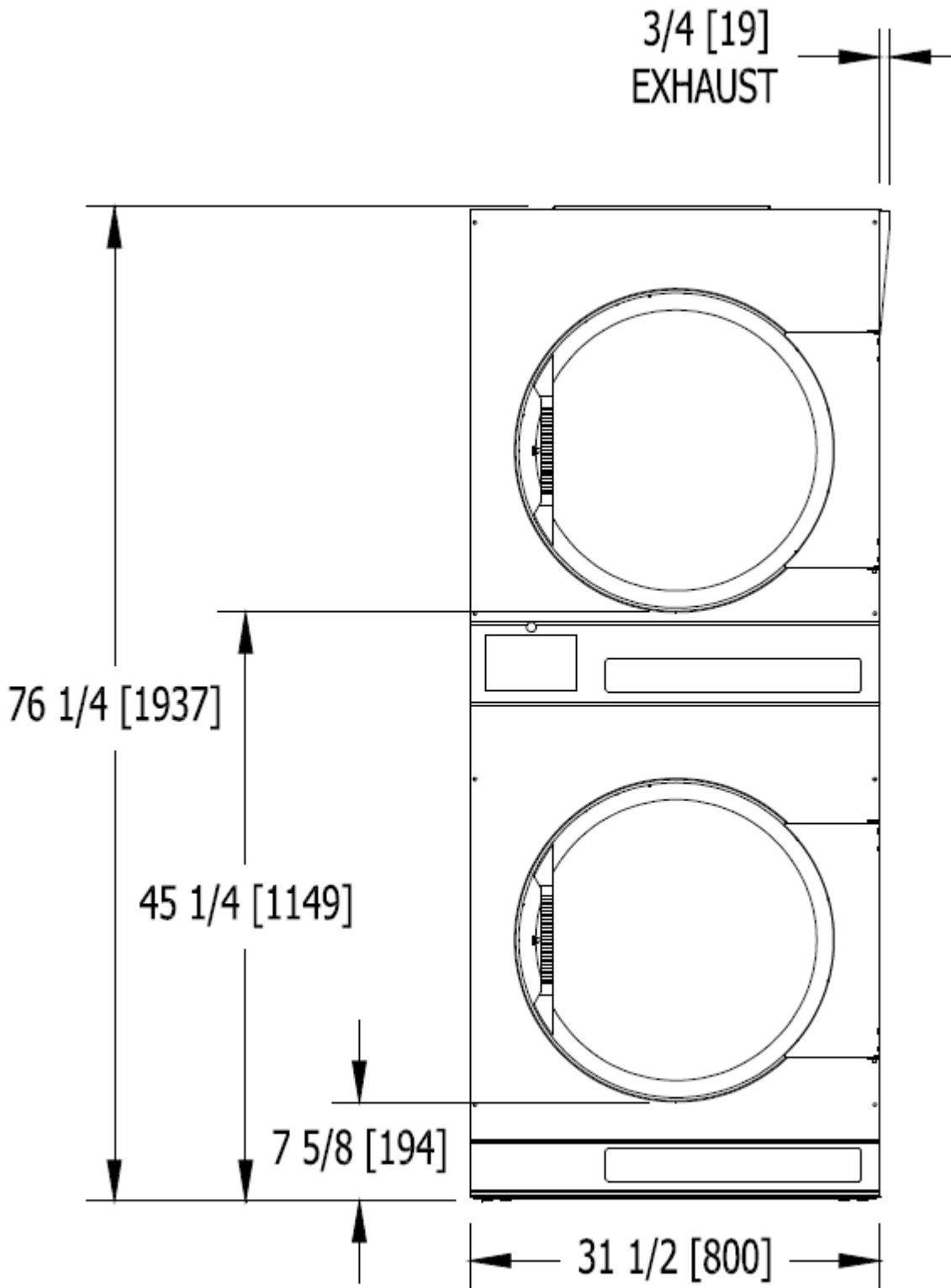

DIMENSIONS ARE IN INCHES [MILLIMETERS]

Figure 6-1 T-30X2 Front View

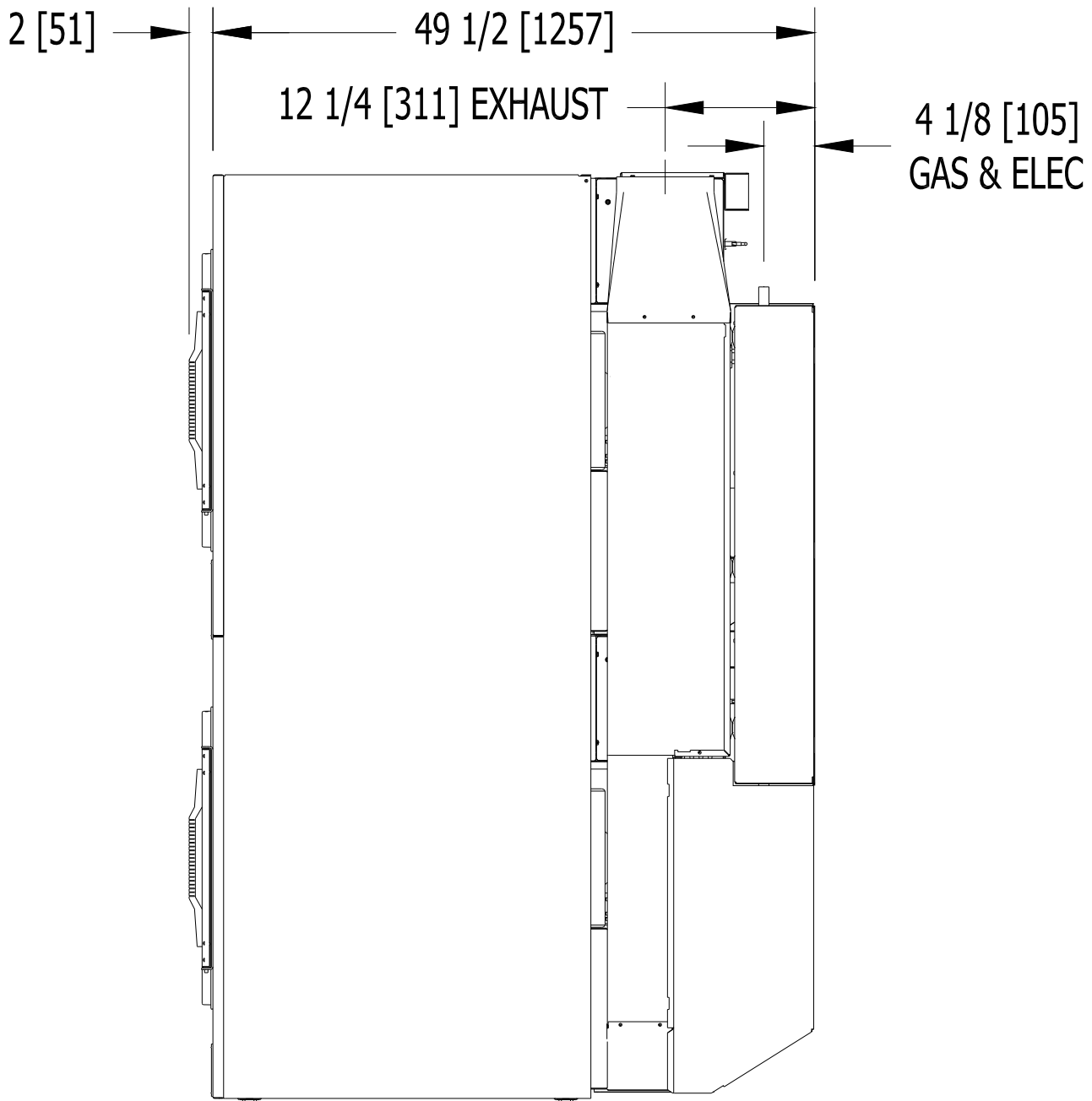

DIMENSIONS ARE IN INCHES [MILLIMETERS]

Figure 6-2 T-30X2 Side View

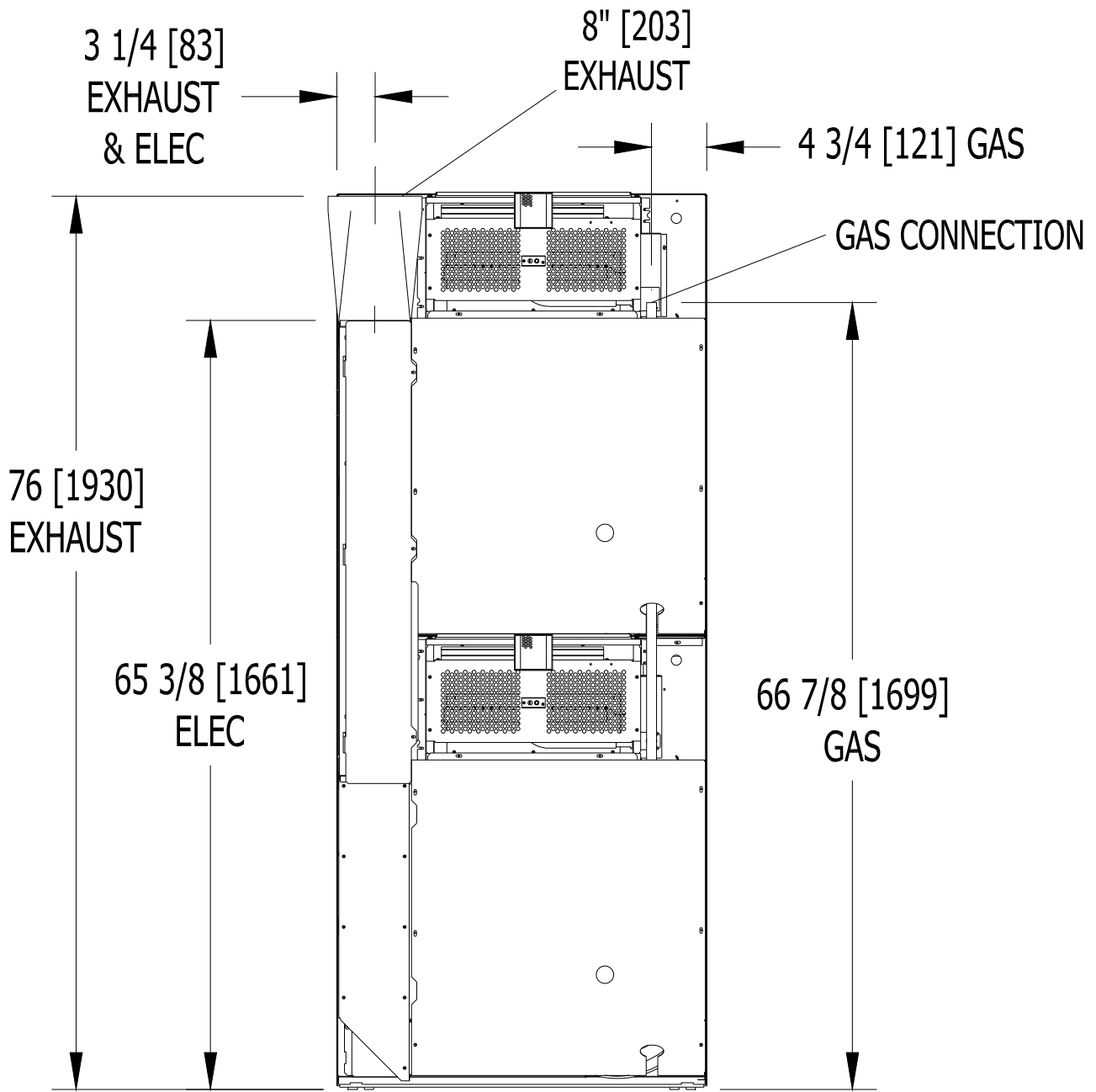

DIMENSIONS ARE IN INCHES [MILLIMETERS]

Figure 6-3 T-30X2 Rear View

6.2 T-50X2 Dryer Dimensions

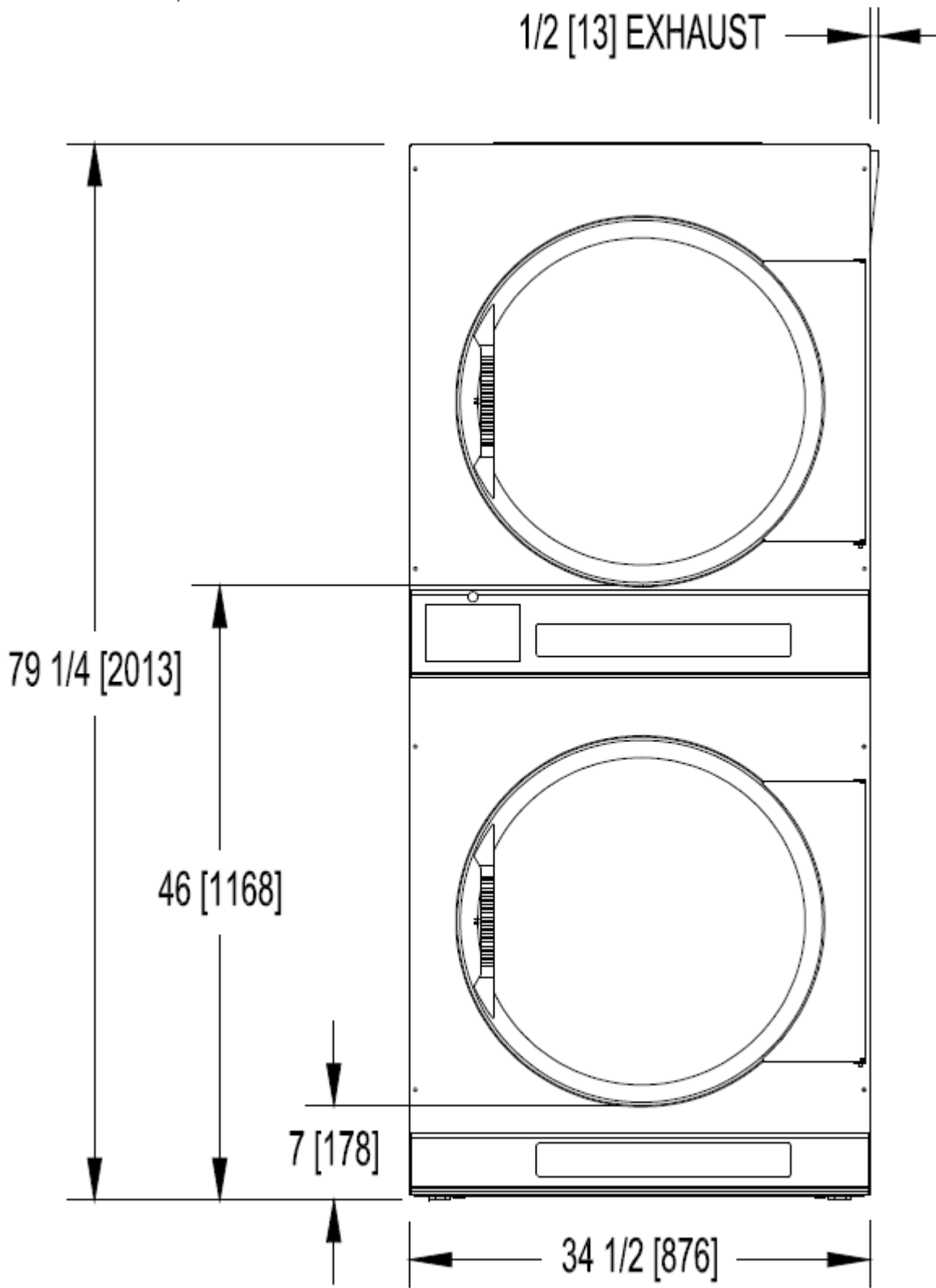

DIMENSIONS ARE IN INCHES [MILLIMETERS]

Figure 6-4 T-50X2 Front View

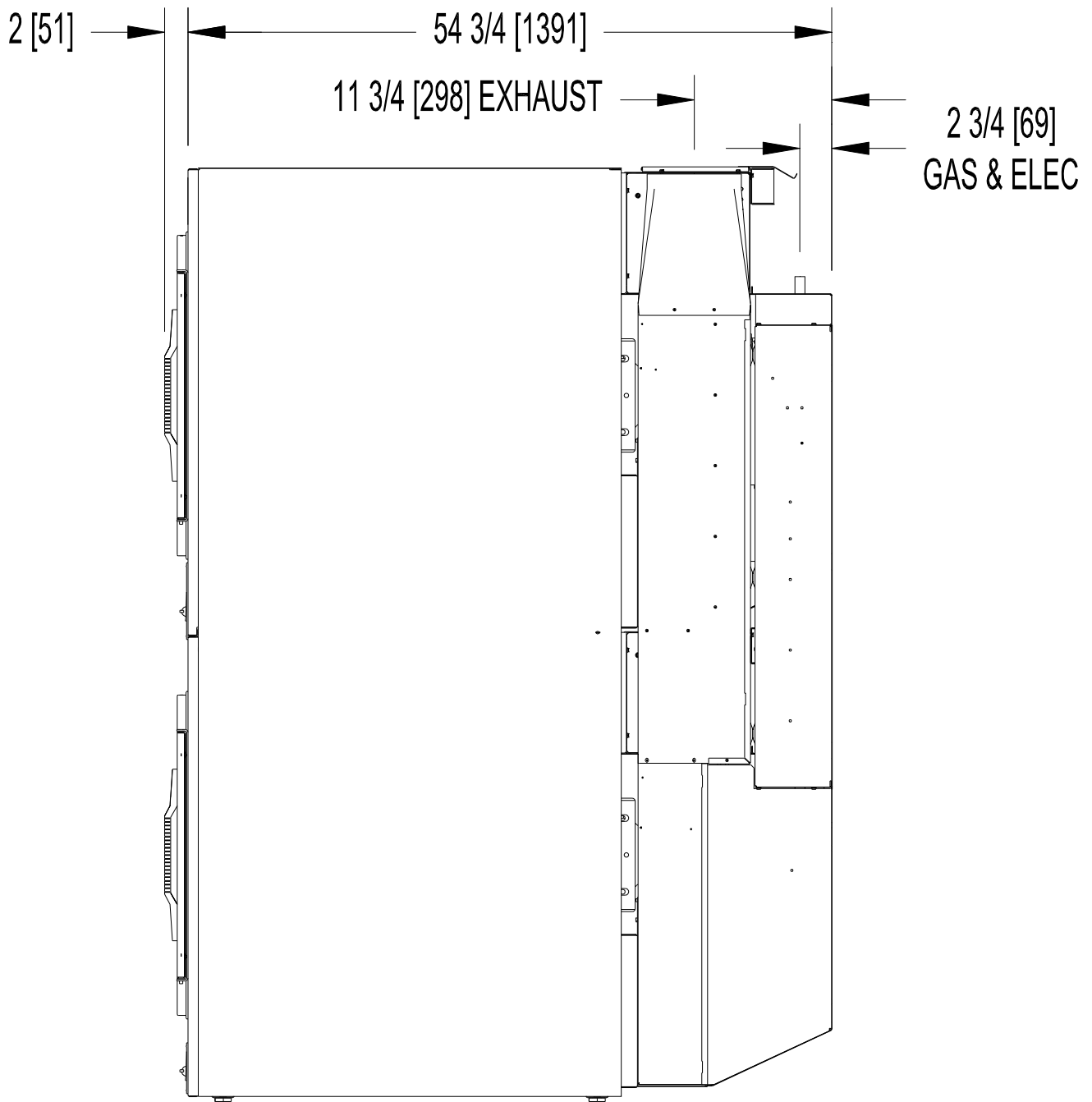

DIMENSIONS ARE IN INCHES [MILLIMETERS]

Figure 6-5 T-50X2 Side View

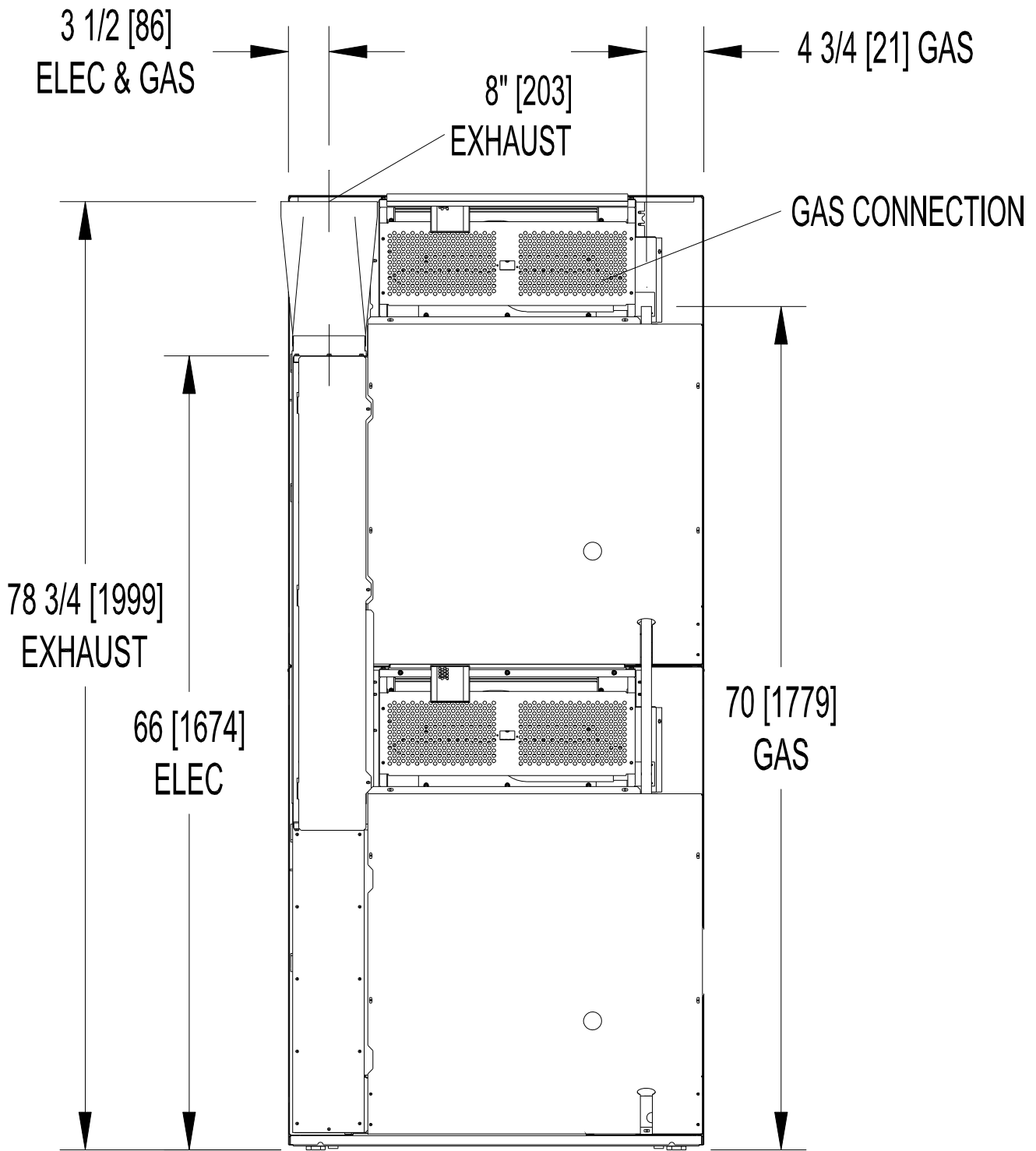

DIMENSIONS ARE IN INCHES [MILLIMETERS]

Figure 6-6 T-50X2 Rear View

7 Instructions

Post the following “**For Your Safety**” caution in a prominent location:

	WARNING
<p>FOR YOUR SAFETY DO NOT STORE OR USE GASOLINE OR OTHER FLAMMABLE VAPORS OR LIQUIDS IN THE VICINITY OF THIS OR ANY OTHER APPLIANCE.</p>	

	WARNING
<p>FOR YOUR SAFETY THIS MACHINE IS FOR DRYING ONLY FABRICS CLEANED IN WATER To avoid possibility of fire, including spontaneous combustion, do not dry oiled floor mops, items containing foam rubber or similarly textured rubberlike materials or any material on which you have used a cleaning solvent, or which contains flammable liquids or solids (such as petrol, kerosene, waxes, etc.) Fabric softeners, or similar products, should be used per the fabric softener instructions. Remove all objects from pockets such as lighters and matches.</p>	

7.1 Dryer Installation

	WARNING
<p>INSTALLATION AND SERVICING INSTRUCTIONS ARE FOR USE BY QUALIFIED PERSONNEL ONLY. TO AVOID INJURY AND ELECTRICAL SHOCK DO NOT PERFORM ANY SERVICING OTHER THAN THAT CONTAINED IN THE OPERATING INSTRUCTIONS, UNLESS QUALIFIED.</p>	

	INFORMATION
<p>All dryers must be installed in accordance with all local, state and national building, electrical, and other codes in effect in the area. Electrical safety of these dryers has been evaluated to the requirements of European standard EN 60204-1.</p>	

	INFORMATION
<p>Before installation, check that the local distribution conditions, nature of gas and pressure, and the adjustment of the appliance are compatible.</p>	

	INFORMATION
<p>A forklift, or a hand pallet truck or jack, must lift the dryer and only from the front or rear of the dryer with the dryer bolted to the pallet and supported the full length of the dryer.</p>	

7.1.1 Uncrating and Placing Dryer

Tools Required: 19 mm ($\frac{3}{4}$ inch) hex socket & ratchet driver, wood block 100 mm (4 inches) or 125 mm (5 inches) thick, a knife and a groove joint pliers, which will open to 35 mm (1 $\frac{3}{8}$ inches).

1. Remove and discard packaging.
2. The crate base is attached to the dryer by 4 cap screws driven upward from below the crate base. Remove crate base from dryer, by tipping dryer sidewise and place block under crate base rail in center of dryer. Using a ratchet and 19 mm ($\frac{3}{4}$ inch) hex socket, remove and discard 2 crating bolts from side, which is raised. Remove block from under crate base. Repeat for other side. Save the bolts for use if the dryer is ever moved again.
3. With a walking motion move dryer completely off crate base. Save the crate base for use if the dryer is ever moved again.
4. Slide unit into position where it will be installed. Adjust leveling legs, using the groove joint pliers, to level and align dryer with adjacent units.

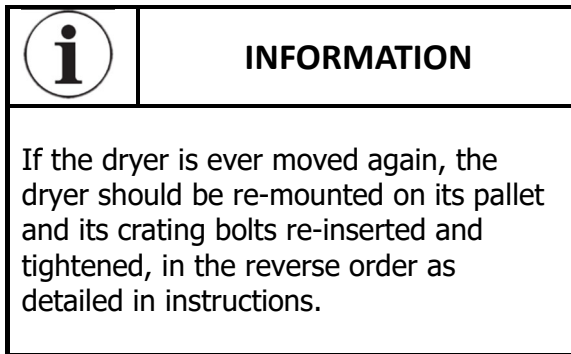

7.1.2 Code Conformity

This appliance must be installed in accordance with the rules in force and used only in a sufficiently ventilated space. Consult instructions before installation of this appliance.

All industrial dryer installations must conform with local and national codes for the location of installation and ventilation requirements.

The appliance must not be installed behind a lockable door, a sliding door or a door with a hinge on the opposite side to that of the tumble dryer, in such a way that a full opening of the tumble dryer door is restricted.

7.1.3 Installation Clearances

This unit may be installed at the following alcove clearances:

- Left Side 0 mm (0 inches)
- Right Side 0 mm (0 inches)
- Back 457 mm (18 inches) Certified for 25 mm (1 inch) clearance; however, 457 mm (18 inches) clearance is necessary behind the motors to allow servicing and maintenance.
- Front 1220 mm (48 inches) to allow use of dryer.
- Top Refer to the figure below labeled "Vertical Clearance Dimensions".
Dimensions A and B in Figure 7-1. Certification allows 0 mm (0 inches) clearance for wall framing at the top up to 457 mm (18 inches) back from the front.
Dimension C in Figure 7-1. However, a 6 mm (1/4 inches) clearance should be allowed so that the upper door can be opened.
- Floor This unit may be installed upon a combustible floor.

Do not obstruct the flow of combustion and ventilation air.

Maintain minimum of 25 mm (1 inch) clearance between duct and combustible material.

Refer to the label attached to the Belt Guard on the rear of the dryer for other installation information and start-up instructions.

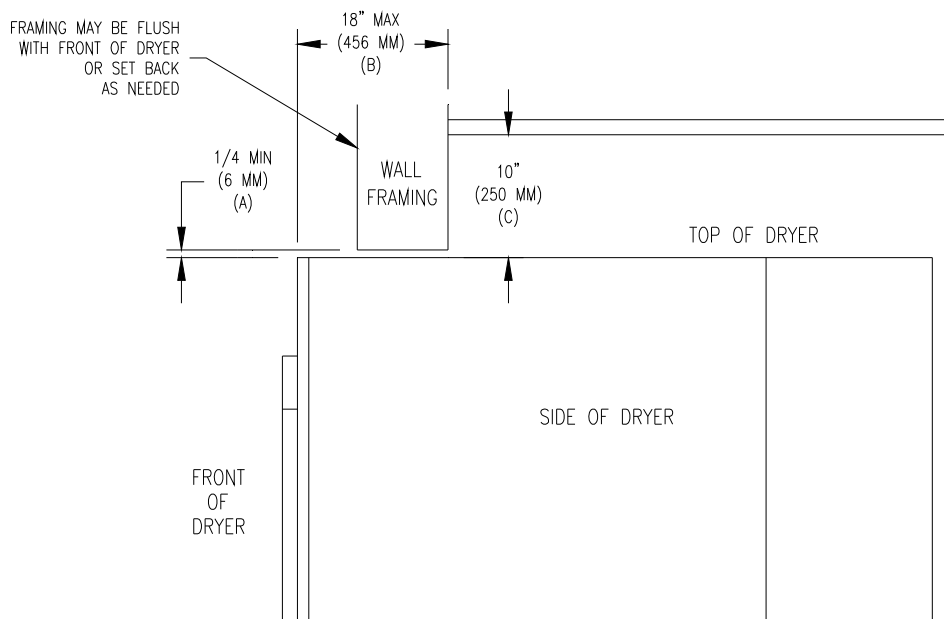

Vertical Clearance Dimensions

Figure 7-1 Vertical Clearance Dimensions

7.1.4 Make-Up Air

Adequate make-up air must be supplied to replace air exhausted by dryers on all types of installations. Refer to specifications for the minimum amount of make-up air opening to outside for each dryer. This is a net requirement of effective area. Screens, grills or louvers, which will restrict the flow of air, must be considered. Consult the supplier to determine the free area equivalent for the grill being used. The source of make-up air should be located sufficiently away from the dryers to allow an even airflow to the air intakes of all dryers. Multiple openings should be provided. Openings should be a minimum of 1.8 m (6 feet) away from exhaust outlets.

The sources of all make-up air and room ventilation air movement to all dryers must be located away from any dry cleaners. This is necessary so that solvent vapors will not be drawn into the dryer inlet ducts. Dry cleaner solvent vapors will decompose in contact with open flame such as the gas flame present in clothes dryers. The decomposition products are highly corrosive and will cause damage to the dryer(s) ducts and clothes loads.

The operation of this appliance may affect the operation of other types of gas appliances, which take their air for safe combustion from the same room. Adequate ventilation must be provided to avoid back flow of gasses from other appliances in the same room. All other gas appliances should be tested with the Dexter dryer in operation and all the windows and doors closed. If in doubt consult the appliance manufacturer(s).

7.1.5 Electrical Requirements

The electrical power requirements necessary to operate the unit satisfactorily are listed on the serial plate located on the back panel of each dryer and in the specifications section of this manual. The electrical connection should be made to the terminal board in the control box on the rear of the unit using copper conductors of minimum capacity of the running amps shown in unit specifications. A 22 mm (7/8 in.) hole (plugged with a plastic plug) is provided for the connection of conduit for the power supply conductors. Introduction of supply wiring must not reduce the Ingress Protection (IP) rating. It is absolutely necessary that the dryer be connected to a known earth connection. The earth connection resistance should be checked prior to operation.

The installation must meet the electrical requirements of the country, state, and locality of installation. Individual circuit breakers for each dryer are required, see unit specifications for circuit breaker size. The installer must provide a disconnect switch which will interrupt both lines. It may be a local or national requirement to provide an electrical interruption switch visible and accessible from the room in which the dryer is installed. The wiring diagram is located on the belt guard on back of the dryer.

For destination countries where CE requirements must be met, individual 230V supply disconnecting devices for each dryer are required and must be one of the following types:

- a. Switch-disconnector with fuses per IEC 60947-3 utilization category AC-23B;
- b. Disconnector with fuses per IEC 60947-3 having an auxiliary contact that in all cases causes switching devices to break the load circuit before the opening of the main contacts of the disconnector;
- c. A circuit-breaker suitable for isolation per IEC 60947-2;
- d. Any other switching device in accordance with an IEC product standard for that device and which meets the isolation requirements of IEC 60947-1 as well as a utilization category defined in the product standard as appropriate for on-load switching of motors or other inductive loads.

The supply disconnecting devices must:

- a. provide a direct opening means allowing the supply disconnecting devices to be locked in the OFF position;
- b. have an operating means w/ an OFF and ON position marked with an "O" and "I"
- c. be visible and mounted 0.7 m to 1.7 m above the floor, within 2 m from the dryer, and within 8 m from the operator position;
- d. have a red actuator with a yellow background to indicate that it serves a dual Emergency Stop function, and be approved to 60947-5-5 series and for use in the country where installed;
- e. be rated for branch circuit operation;
- f. have a break capacity equal to the sum of the largest stalled motor and all other normal operating loads

	INFORMATION
SCCR for all dryers is 10kA.	

	INFORMATION
It is important that the earthing screw next to the power terminal block TB-1 be connected to a good external earth.	

7.1.6 Transient Voltage Surge Suppressors

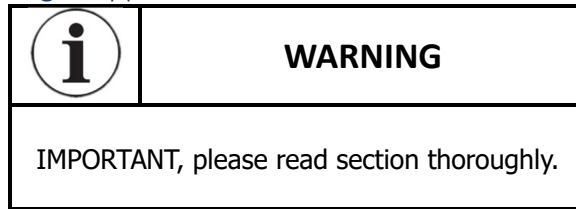

Like most electrical equipment your new machine can be damaged or have its life shortened by voltage surges due to lightning strikes which are not covered by factory warranty. Local power distribution problems also can be detrimental to the life of electrical components. We recommend the installation of transient voltage surge suppressors for your new equipment. These devices may be placed at the power supply panel for the complete installation and don't require an individual device for each machine.

These surge protectors help to protect equipment from large spikes and from small ongoing spikes in the power that occur on a day-to-day basis. These smaller surges can shorten overall life of electrical components of all types and cause their failure at a later date. Although they can't protect against all events, these protective devices have a good reputation for significantly lengthening the useful life of electronic components.

Electronic components are helped to have a longer useful life when they are supplied with the clean stable electrical power they like.

7.1.7 Controls Transformer

The controls transformer is located inside the control trough and steps a range of 150 to 240 volts down to 24 volts. There are two terminals on the controls transformer for the primary (incoming) power. Use the terminal marked "L1 200V" for power supplies between 150 and 210 volts. Use the terminal marked "L1 230V" for power supplies between 211 and 240 volts.

7.1.7.1 Control Transformer Connections

DC...Dryer Models

L1-L2 (200V) □← 170-210V ~

L1-L2 (230V) □← 211-240V ~

DN...Dryer Models

L1-L2 (200V) □← 150-210V ~

L1-L2 (230V) □← 211-240V ~

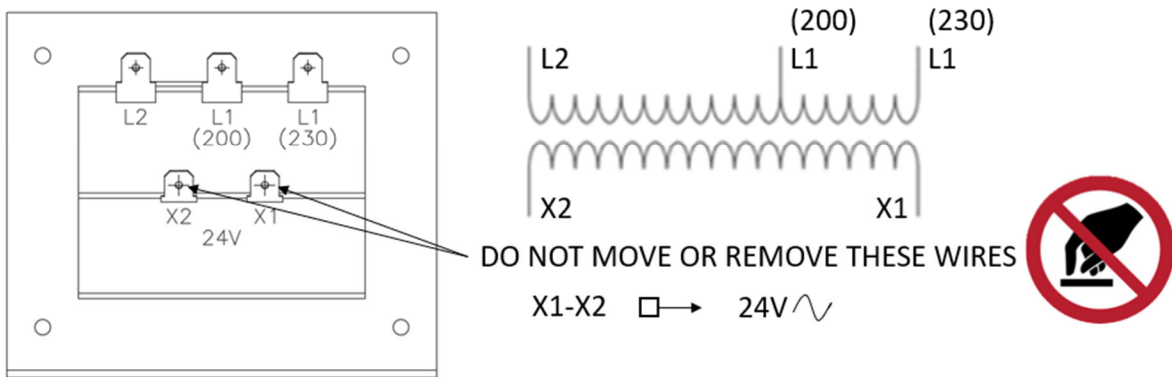

Figure 7-2 Control Transformer Connections Details

7.1.8 Gas Requirements

The complete gas requirements necessary to operate the dryer satisfactorily are listed on the serial plate located on the back panel of the dryer and in the specifications section of this manual.

This appliance is adjusted for a G20 gas and supply pressure 20 mbar; please refer to the table below for country and regulator setting.

GAS SPECIFICATIONS FOR DN30X2N_-59CB_X

NOMINAL HEAT INPUT Q_n	74000 BTU/HR (21.7 kW) NET PER DRUM MAX
BURNER PRESSURE	3.5 in. H ₂ O (8.7 mbar)(0.87 kPa)
GAS FLOW RATE FOR G20	1.7 m ³ PER HOUR
GAS FLOW RATE FOR G25	2.1 m ³ PER HOUR
GAS FLOW RATE FOR G30	0.97 m ³ PER HOUR
GAS FLOW RATE FOR G31	1.1 m ³ PER HOUR
INJECTOR SIZE (G20 and G25)	NO. 32 DRILL (2.95 mm)
INJECTOR SIZE (G30 and G31)	NO. 50 DRILL (1.78 mm)

Table 7-1 Gas Specifications for T-30X2

GAS SPECIFICATIONS FOR DN50X2N_-59CB_X

NOMINAL HEAT INPUT Q_n	96500 BTU/HR (28.3 kW) NET PER DRUM MAX
BURNER PRESSURE	3.5 in. H ₂ O (8.7 mbar)(0.87 kPa)
GAS FLOW RATE FOR G20	2.2 m ³ PER HOUR
GAS FLOW RATE FOR G25	2.7 m ³ PER HOUR
GAS FLOW RATE FOR G30	1.3 m ³ PER HOUR
GAS FLOW RATE FOR G31	1.4 m ³ PER HOUR
INJECTOR SIZE (G20 and G25)	NO. 30 DRILL (3.26 mm)
INJECTOR SIZE (G30 and G31)	NO. 48 DRILL (1.93 mm)

Table 7-2 Gas Specifications for T-50X2

ADJUSTMENT REQUIRED PER COUNTRY

Gas Category	Country of Destination	Supply Pressure mbar (kPa)	Regulator Setting Pressure mbar (kPa)	Designation
I2H(20)	BG, LV, IS	20 (2)	8.7 (0.87)	G20
I2H(25)	HU	25 (2.5)	8.7 (0.87)	G20
I2E	LU	20 (2)	8.7 (0.87)	G20
I3B/P(30)	IS, BE, FR, NL	30 (3)	22.4 (2.24)	G30
I3P(30)	NL	30 (3)	22.4 (2.24)	G31
I3P(37)	BE, FR, NL	37 (3.7)	22.4 (2.24)	G31
I3P(50)	NL	50 (5)	22.4 (2.24)	G31
I12H3B/P(30)	CY, DK, EE, FI, HR, IT, LT, NO, RO, SE, SI, SK, TR	20 (2) / 30 (3)	8.7 (0.87) / 22.4 (2.24)	G20 / G30
I12H3B/P(50)	AT, CH, SK	20 (2) / 50 (5)	8.7 (0.87) / 22.4 (2.24)	G20 / G30
I12H3P(37)	CH, CZ, ES, GB, GR, HR, IE, IT, LT, PT, SI, SK	20 (2) / 37 (3.7)	8.7 (0.87) / 22.4 (2.24)	G20 / G31
I12L(20)3B/P(30)	RO	20 (2) / 30 (3)	12.2 (1.22) / 22.4 (2.24)	G25 / G30
I12E3B/P(30)	RO	20 (2) / 30 (3)	8.7 (0.87) / 22.4 (2.24)	G20 / G30
I12E3B/P(37)	PL	20 (2) / 37 (3.7)	8.7 (0.87) / 22.4 (2.24)	G20 / G30
I12E3B/P(50)	DE	20 (2) / 50 (5)	8.7 (0.87) / 22.4 (2.24)	G20 / G30

Table 7-3 Gas Adjustments Required Per Country

The inlet gas connection to the unit is ISO 7-RC 3/4 thread. The connection to the appliance shall be made with a flexible hose suitable for the appliance category in accordance with national installation regulations. The size of the piping to supply the dryer should be determined by reference to the national installation practice and consultation with the local gas supplier.

	INFORMATION
<p>An individual gas shutoff valve is required for each dryer and must comply with EN 331</p>	

A joint compound resistant to the action of liquefied petroleum gases should be employed in making pipe connections.

All pipe connections should be checked for leakage with soap solution. Never check with an open flame.

A drip tee should be provided in the gas piping entering the unit to catch dirt and other foreign articles.

The recommended G20 and G25 supply pressure is 17.8 cm water column (7 inches) at each dryer.

For altitudes above 610 m (2,000 feet), it is necessary to derate the gas consumption input. Contact your local distributor for instructions.

G30 and G31 gas conversion kits are available for this dryer. Contact your local distributor.

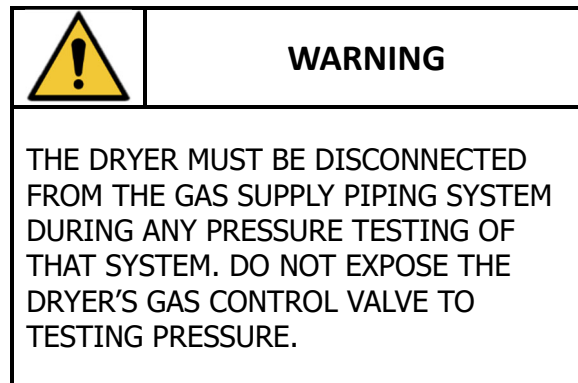

7.1.9 Pressure Regulator Adjustments

1. With the dryer off, unscrew the outlet pressure tap on the gas control valve a half turn and slip a pressure gauge tube over the nipple. Ensure that screw is retightened after the regulator is adjusted.
2. Remove the regulator cap screw to expose the regulator adjustment screw.
3. Start the dryer. Using a screwdriver, slowly turn the adjustment screw until the required burner pressure is indicated on the pressure gauge. Turn the adjustment the screw clockwise to increase and counter-clockwise to decrease the gas pressure to the burner. Turn dryer off.
4. Replace the pressure regulator cap screw.
5. Remove the pressure gauge and retighten the pressure tap screw.

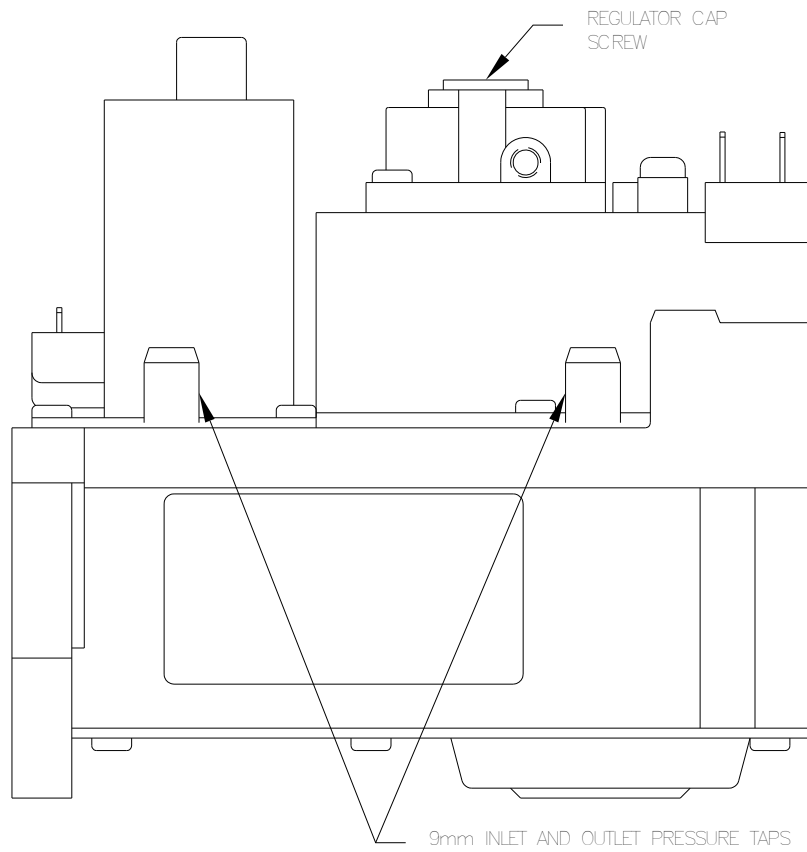





Figure 7-3 Pressure Regulator Adjustment

7.1.10 Exhaust Installation

	WARNING
A CLOTHES DRYER PRODUCES COMBUSTIBLE LINT AND MUST BE EXHAUSTED OUTDOORS. THE AREA AROUND THE CLOTHES DRYER SHOULD BE KEPT FREE OF LINT.	

	INFORMATION
A small diameter duct will restrict airflow; a large diameter duct will reduce air velocity - both contributing to lint build up. An inspection door should be provided for periodic clean out of the main duct.	

	INFORMATION
STATIC BACK PRESSURE should be a maximum of 7.6 mm w.c. (0.3-inch w.c.) at the rear exhaust outlet of the dryer. If multiple dryers are connected to the common duct, ensure the back draft damper is installed properly.	

Exhausting of the dryer(s) should be planned and constructed so that no air restrictions occur. Any restriction due to pipe size or type of installation can cause slow drying time, excessive heat, and lint in the room.

From an operational standpoint, incorrect or inadequate exhausting can cause a cycling of the high limit thermostat, which shuts off the main burners and results in inefficient drying.

The exhaust duct connection near the top of the dryer will accept a 203 mm (8 inches) round duct. Individual exhausting of the dryers is required. All heat, moisture, and lint should be exhausted outside by attaching a pipe of the proper diameter to the dryer adapter collar and extending it out through an outside wall. This pipe must be very smooth on the inside, as rough surfaces tend to collect lint, which will eventually clog the duct and prevent the dryer from exhausting properly. All elbows must be smooth on the inside. All joints must be made so the exhaust end of one pipe is inside the next one downstream. The addition of an exhaust pipe tends to reduce the amount of air the blower can exhaust. This does not affect the dryer operation if held within practical limits. For the most efficient operation, it is recommended that no more than 4.25 m (14 feet) of straight 203 mm (8 inches) diameter pipe with two right angle elbows be used for each cylinder. The design of the vent system shall be such that any condensate formed when operating the dryer from cold shall either be retained and re-evaporated or discharged.

Maintain a minimum of 25 mm (1 inch) clearance between duct and combustible material.

If the exhaust pipe passes through a wall, a metal sleeve of slightly larger diameter should be set in the wall and the exhaust pipe passed through this sleeve. This practice is required by some local codes and is recommended in all cases to protect the wall.

This type of installation should have a means provided to prevent rain and high winds from entering the exhaust when the dryer is not in use. A hood with a hinged damper can be used for this purpose. Another method would be to point the outlet end of the pipe downward to prevent entrance of wind and rain. In either case, the outlet should be kept clear, by at least 610 mm (24 inches) of any objects, which would cause air restriction.

Never install a protective screen over the exhaust outlet.

When exhausting a dryer straight up through a roof, the overall length of the duct has the same limits as exhausting through a wall. A rain cap must be placed on top of the exhaust and must be of such a type as to be free from clogging. The type using a cone shaped "roof" over the pipe is suitable for this application.

Do not use an unlined masonry chimney as the flue for this appliance. Exhausting the dryer into a chimney or under a building is not permitted. In either case there is a danger of lint buildup, which can be highly combustible.

Installation of several dryers, where a main discharge duct is necessary, will need the following considerations for installation, see figure below. Individual 200 mm (8 inch) exhaust ducts from each dryer should enter main discharge duct at a 45-degree angle in the direction of discharge airflow.

Never install the individual ducts at a right angle into the main discharge duct. The individual ducts from the dryers can enter at the sides or bottom of the main discharge duct. Figure below indicates the various round main duct diameters to use with the individual dryer ducts. The main duct can be rectangular or round, provided adequate airflow is maintained. The total exhausting, main discharge duct plus duct outlet from the dryer, should not exceed the equivalent of 4.25 m (14 feet) and two elbows. The diameter of the main discharge duct at the last dryer must be maintained to exhaust end.

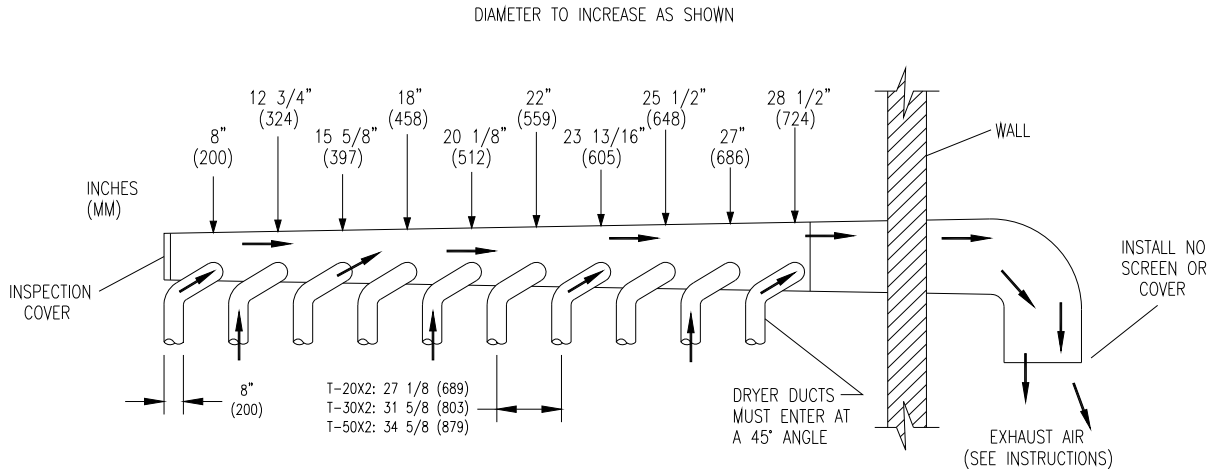

FIGURE 3- Dryer Exhausting Using A Main Discharge Duct

Figure 7-4 Stack Dryer Exhausting Using A Main Discharge Duct

7.1.11 Dryer Ignition (Solid State Ignition)

The solid-state ignition system lights the main burner gas by spark. The gas is ignited and burns only when the gas-relay, in the electronic controller, calls for heat. The procedure for first-time starting of a dryer is as follows.

1. First review and comply with the "Safety Information" found on the inside front cover of this manual. Be sure electrical power is connected correctly. The dryer must be properly grounded.
2. Make sure all gas supply lines are purged of air. Close the main gas shut-off valve and wait for five minutes before turning it back on.
3. Turn on the main electrical power switch. The dryer may be started by following the "Use, Operation, and Misuse" section found later in this manual.
4. G20, G25, G30, and G31 fired dryers operate in the same manner. When the gas valve relay contacts are closed (indicating a demand for heat), the solid-state ignition control will automatically supply energy to the redundant gas valve after a 15 second pre-purge. Sparking will continue until a flame is detected by the sensing probe, but not longer than 4 seconds. If the gas fails to ignite in 4 seconds, the gas valve closes and the gas system will "lock out". No further attempts will be performed automatically. To reset the ignition control, electrical power to the ignition control must be interrupted. This can be done by opening the dryer door (stopping the dryer) for 15 seconds. Closing the door and pushing the "Start" button will repeat the ignition trial cycle.

7.1.12 Main Burner Adjustment

The primary air shutter of each main burner must be properly adjusted for the correct air-gas ratio. Loosen the shutter locking screw. Adjust the shutter by closing it sufficiently to give a blue flame with a yellow tip. Next, open the shutter until the yellow tips are at a minimum. After adjustment, securely lock each shutter in position by tightening the shutter locking screws.

7.1.13 Dryer Shutdown

To render the dryer inoperative, turn off the main gas shut off valve and disconnect the electrical supply to the dryer.

	INFORMATION
The installer must test the dryer for operation and instruct the user before leaving the installation.	

7.2 Use, Operation, and Misuse

	WARNING
FAILURE TO FOLLOW SAFETY WARNINGS EXACTLY COULD RESULT IN SERIOUS INJURY, DEATH OR PROPERTY DAMAGE.	

	WARNING
Do not stop dryer before end of cycle time unless all items are quickly removed and spread out to dissipate heat.	

	WARNING
It is ABSOLUTELY ESSENTIAL that the dryer be grounded to a known earth (zero) ground in accordance with local codes or, in the absence of local codes, with the latest editions of the National Codes. This is not only for personal safety but is necessary for proper operation of the controller. Failure to do so will void the warranty of the controller.	

	WARNING
DO NOT SPRAY AEROSOLS IN THE VICINITY OF THIS APPLIANCE while in operation.	

	WARNING
DO NOT USE THIS EQUIPMENT FOR ANY PURPOSE NOT DESCRIBED IN THIS MANUAL.	



	WARNING
THE DRYER IS NOT TO BE USED IF INDUSTRIAL CHEMICALS HAVE BEEN USED FOR CLEANING.	



	WARNING
DO NOT PLACE ARTICLES ON OR AGAINST THIS APPLIANCE.	



	WARNING
THIS APPLIANCE SHALL NOT BE USED TO DRY OFF SOLVENTS OR DRY-CLEANING FLUIDS.	



	WARNING
ADEQUATE VENTILATION SHALL BE PROVIDED TO AVOID THE BACK FLOW OF GASES INTO THE ROOM FROM ANY FUEL BURNING APPLIANCES, INCLUDING OPEN FIRES.	



	WARNING
DO NOT DRY UNWASHED ITEMS IN THE DRYER.	



	WARNING
	DO NOT MODIFY THIS APPLIANCE. KEEP SHIELDS, GUARDS, AND COVERS IN PLACE. THESE SAFETY DEVICES ARE PROVIDED TO PROTECT EVERYONE FROM INJURY.



	WARNING
	DO NOT STEP, STAND, OR SIT ON THE DRYER OR INTERNAL COMPONENTS. IT IS NOT DESIGNED TO SUPPORT YOUR WEIGHT.



	WARNING
	DO NOT PLACE YOUR BODY INSIDE THE DRYER CYLINDER OR ALLOW OTHERS TO DO SO. DEATH OR SERIOUS INJURY CAN RESULT FROM THIS!



	WARNING
	DO NOT OPERATE IF DOOR GLASS IS DAMAGED IN ANY WAY.



	WARNING
	DO NOT OPERATE IN ANY HAZARDOUS CLASSIFIED (ATEX) ENVIRONMENT.



	WARNING
	EXPLOSION HAZARD! DO NOT DRY LOADS WHICH MAY CREATE AN EXPLOSIVE ATMOSPHERE IN THE DRYER.

	WARNING
	FIRE HAZARD! TO AVOID POTENTIAL RISKS OF SPONTANEOUS COMBUSTION OF A LOAD, REMOVE THE LOAD QUICKLY AFTER THE COMPLETION OF THE CYCLE OR IN CASE OF FAILURE OF POWER SUPPLY.

	WARNING
 	<p>EXPLOSION AND FIRE HAZARD!</p> <p>– DO NOT STORE OR USE GASOLINE OR OTHER FLAMMABLE VAPORS AND LIQUIDS IN THE VICINITY OF THIS OR ANY OTHER APPLIANCE.</p> <p>– WHAT TO DO IF YOU SMELL GAS</p> <ul style="list-style-type: none"> • DO NOT TRY TO LIGHT ANY APPLIANCE. • DO NOT TOUCH ANY ELECTRICAL SWITCH; DO NOT USE ANY PHONE IN YOUR BUILDING. • CLEAR THE ROOM, BUILDING OR AREA OF ALL OCCUPANTS. • IMMEDIATELY CALL YOUR GAS SUPPLIER FROM A NEIGHBOR'S PHONE. FOLLOW THE GAS SUPPLIER'S INSTRUCTIONS. • IF YOU CANNOT REACH YOUR GAS SUPPLIER, CALL THE FIRE DEPARTMENT. <p>– INSTALLATION AND SERVICE MUST BE PERFORMED BY A QUALIFIED INSTALLER, SERVICE AGENCY OR THE GAS SUPPLIER.</p>

	WARNING
	<p>BURN HAZARD! DO NOT TOUCH DOOR GLASS ALLOW GLASS TO COOL BEFORE SERVICING.</p>

	WARNING
	<p>FIRE HAZARD! IF IT IS UNAVOIDABLE THAT FABRICS THAT CONTAIN VEGETABLE OR COOKING OIL OR HAVE BEEN CONTAMINATED BY HAIR CARE PRODUCTS BE PLACED IN A TUMBLE DRYER, THEY SHOULD FIRST BE WASHED IN HOT WATER WITH EXTRA DETERGENT - THIS WILL REDUCE, BUT NOT ELIMINATE, THE HAZARD.</p>

	WARNING
	<p>FIRE HAZARD! OIL-AFFECTED ITEMS CAN IGNITE SPONTANEOUSLY, ESPECIALLY WHEN EXPOSED TO HEAT SOURCES SUCH AS IN A DRYER. THE ITEMS BECOME WARM, CAUSING AN OXIDATION REACTION IN THE OIL. OXIDATION CREATES HEAT. IF THE HEAT CANNOT ESCAPE, THE ITEMS CAN BECOME HOT ENOUGH TO CATCH FIRE. PILING, STACKING OR STORING OIL-AFFECTED ITEMS CAN PREVENT HEAT FROM ESCAPING AND SO CREATE A FIRE HAZARD.</p>

	INFORMATION
<p>You, the purchaser, must post, in a prominent location, instructions to be followed in the event the user smells gas. Consult your local gas supplier for procedure to be followed if the odor of gas is present.</p>	

	INFORMATION
<p>A DRYER SHOULD BE CONNECTED TO POWER FOR THREE (3) MINUTES before it is operated or before a program change is made. Operation or program changes, which occur during this "power up" period, are subject to loss in case of power interruption. After the initial three minutes, all programmed data is protected from power interruptions of any length and the customer's individual cycle is protected up to 3 seconds. This is done without batteries.</p>	

	INFORMATION
<p>LEAVE THE ELECTRICAL POWER TO THE DRYER ON AT ALL TIMES except when necessary for service or other similar activities. The hour meter function adds only full hours to its reading. If the power is shut off every night, any fraction of an hour of time that is on the machine at that time will be lost. Turning the power off every night could also have some effect on the long-term life of the memory after a number of years. Turning power off occasionally won't affect the unit.</p>	

	INFORMATION
<p>THIS DRYER IS EQUIPPED WITH AN OVER-TEMPERATURE THERMOSTAT located to the right of the motor on the rear of the cabinet. If the dryer ceases to operate, refer to your "Service Procedure and Parts Data" book for instructions.</p>	

	INFORMATION
<p>CHECK THIS THERMOSTAT WHEN INSTALLING DRYER to assure it is not tripped. Impacts such as rough handling in shipment, may trip the thermostat. It may be reset by inserting a wooden pencil or dowel through the bushing in the cover.</p>	

	INFORMATION
<p>Items that have been soiled with substances such as cooking oil, acetone, alcohol, petrol, kerosene, spot removers, turpentine, waxes and wax removers should be washed in hot water with an extra amount of detergent before being dried in the tumble dryer.</p>	



	INFORMATION
<p>The dryer will operate correctly in ambient temperatures of +5°C to +40°C, in relative humidity up to 50% at +40°C and above 50% when below +40°C, and at altitudes up to 1000m above sea level, must be transported and stored from -25°C to +55°C and up to +70°C for short periods of time, and has been packaged to prevent damage from humidity, vibration, and shock. Take measures to avoid harmful effects of occasional condensation.</p>	



	INFORMATION
<p>This appliance can be used by children aged from 8 years and above and persons with reduced physical, sensory or mental capabilities or lack of experience and knowledge if they have been given supervision or instruction concerning use of the appliance in a safe way and understand the hazards involved.</p>	



	INFORMATION
<p>Product designed to be used by untrained personnel.</p>	

	INFORMATION
<p>The A-weighted emission sound pressure level does not exceed 70dB(A). The operator does not need hearing protection.</p>	

	INFORMATION
<p>The dryer does not emit hazardous radiation.</p>	

	INFORMATION
	<p>Children shall not play with the appliance.</p>

	INFORMATION
	<p>Children of less than 3 years should be kept away unless continuously supervised.</p>

	INFORMATION
	<p>Children must always be supervised when near the machine.</p>

7.2.1 Description of Dryer Control

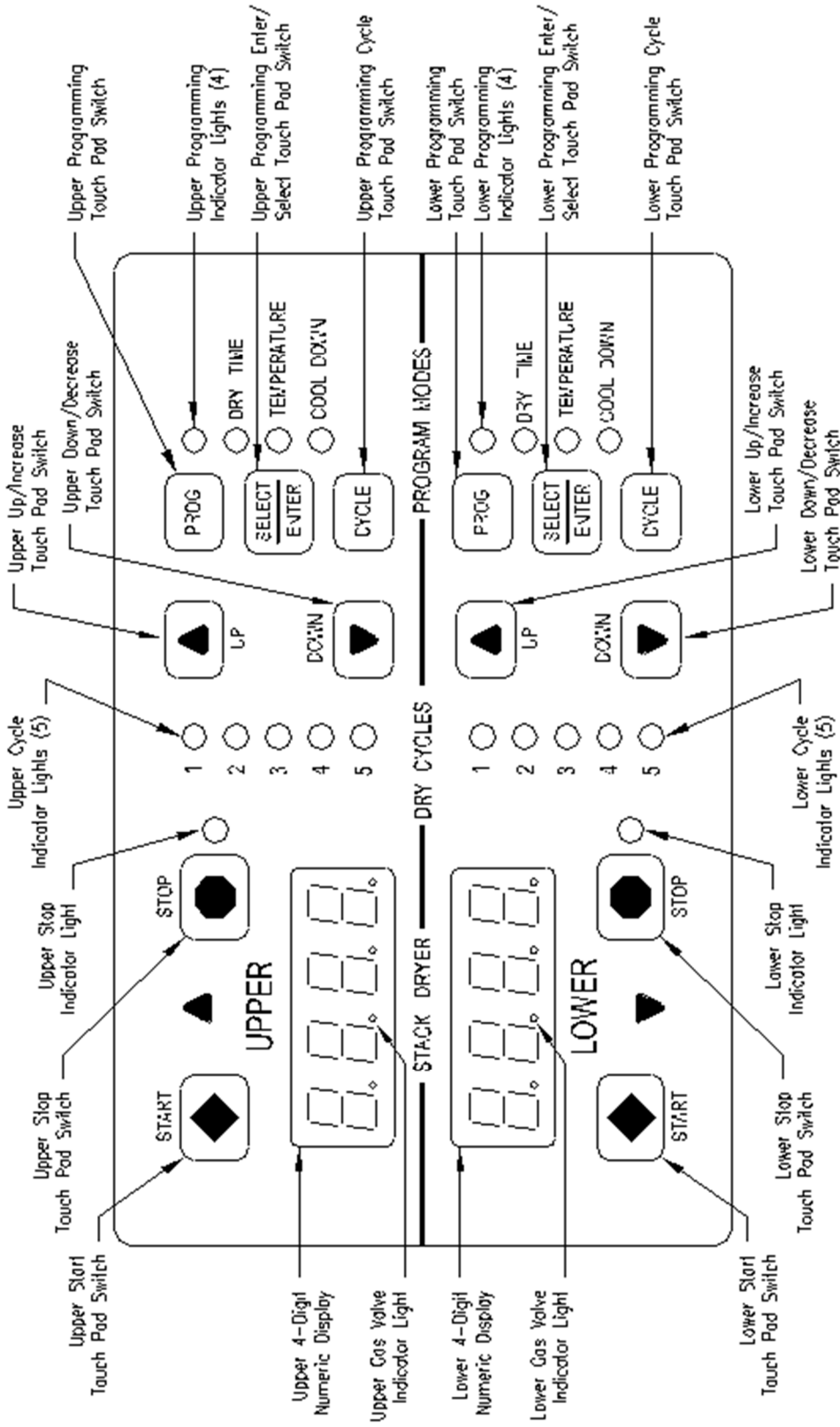

Figure 4: Non-Reversing Dryer Controller Interface

Table 7-4 User Interface

7.2.2 Touch Pad Description

7.2.2.1 Indicator Lights (L.E.D.s)

Description

Cycle (1 through 5)	These L.E.D.s are on solid when a particular cycle is chosen for operation or programming.
Gas Valve	This L.E.D. is part of the 4-digit numeric display and will be on solid during the drying part of a cycle when the gas valve does <u>not</u> need to be on. The L.E.D. will be blinking when the gas valve needs to be on. The L.E.D. will <u>not</u> be on solid or blinking (off) if the cycle is stopped, complete, in cool down, or terminated.
Programming	These L.E.D.s are on solid as they are selected during the programming of the dryer controller.
Stop	This L.E.D. is on solid when either the STOP button is pressed once or the door is opened during an operating cycle.

7.2.2.2 Switches (Pushbuttons)

Description



This touch pad switch will increment (increase) dry time, cool down time, and drying temperature. It will also scroll upwards when selecting a dry cycle.

Figure 7-5
Up/Increase



This touch pad switch will decrement (decrease) dry time, cool down time, and drying temperature. It will also scroll downwards when selecting a dry cycle.

Figure 7-6
Down/Decrease



This touch pad switch allows the dryer controller to enter the permanent programming mode.

Figure 7-7 Program



This touch pad switch will select one of the three variable parts of the dry cycle (dry time, temperature, or cool down) by sequencing through them. Once one of the variable parts of the dry cycle is chosen and changed, this touch pad switch will enter.

Figure 7-8
Select/Enter



This touch pad switch allows the dryer controller to enter the temporary programming mode.

Figure 7-9 Cycle



This touch pad switch will stop the dryer during a dry cycle without clearing the present drying cycle if pressed once. If pressed and released twice, consecutively, the present dry cycle will be cleared.

Figure 7-10 Stop



This touch pad switch will start the operation of a dry cycle if pressed and released once. Pressing and holding this touch pad switch will display the current temperature of the dryer heat sensor as long as it is held in the depressed position.

Figure 7-11 Start

7.2.2.3 4-DIGIT NUMERICAL DISPLAY MESSAGES

Description

LOAD	This message is displayed after a dry cycle is complete and the dryer loading door has been opened or the STOP touch pad switch on the dryer controller has been pressed and released twice.
donE	This message blinks immediately after completion of the dry cycle and continues to blink until the STOP touch pad switch on the dryer controller is pressed or the dryer loading door is opened.
Prog	This message is displayed when entering the permanent programming mode.
.15	This message appears while the dryer is in the heating time of a dry cycle. The decimal point will blink if the output for the gas valve is on or remain on constantly if the output for the gas valve is not on. The number represents the total time left in the dry cycle (includes cool down time).
C02	This message appears when the cool down time of the dry cycle is reached. The letter "C" represents the cool down (non-heating) part of the dry cycle. The number(s) after the letter "C" represent(s) the total time remaining in the dry cycle.
F5	This message appears if there is a dryer fault. The letter "F" indicates a fault and the number after the "F" represents the specific fault that has occurred. There are five different faults that can appear (F1 through F5).

7.2.3 Starting The Dryer

To dry a load of items, you must choose one of the five-programmed dry cycles. Each of these five dry cycles may be modified in two different ways to match your load. Please, refer to section 7.4 Programming for more information.

There are two parts to each dry cycle. The first part is the heating time, which is when the gas valve is cycled on and off according to the temperature setting in the dry cycle program. The second part is the cool down time, which is after the heating part of the dry cycle, and when the cylinder continues to turn, but no heat is applied.

There will always be at least two minutes of cool down time for each dry cycle. If the temperature is 170 or higher the minimum is going to be 4 minutes. The maximum amount of cool down time is 60 minutes if the controller has a red dot sticker or 15 minutes if the controller has no red dot sticker.

The five default dry cycle values are shown in section 7.4.1 Default Program Settings.

	INFORMATION
To improve the drying capabilities of this dryer, you should always separate (untangle) the individual articles in your load before using the dryer.	

7.2.4 Running The Dryer

	INFORMATION
In the following instruction steps, things that are displayed on the 4-digit numerical display will be in "quotation marks" and any touch pad switches on the dryer controller that physically need to be pressed will be in CAPITAL AND BOLD LETTERS .	

1. Place your untangled load into the dryer cylinder and close the dryer loading door. Notice that the dryer controller 4-digit numerical display should show the word "LOAD". If it does not show this word, then press and release the **STOP** touch pad switch on the dryer controller twice.
2. Press and release the **UP** or **DOWN** touch pad switch on the dryer controller to select a dry cycle.

3. Once the desired dry cycle is selected, press and release the **START** touch pad switch.

After the dryer controller **START** touch pad switch is pressed, the dryer cylinder will start rotating and the two-digit total dry cycle time, along with a decimal point, will appear on the dryer controller display.

The time shown on the dryer controller display will count down to the programmed cool down time. At that time, the display will change from the decimal point and two-digit number to a letter "C" and two digits.

The letter "C" represents the cool down portion of the dry cycle. The two digits represent the amount of time remaining in the dry cycle. The two-digit time, shown on the dryer controller display, will count down to zero.

When the time decrements to zero, the dryer controller display will flash the word "donE" and the end of cycle tone will sound.

At that point, the wrinkle free cycle will automatically begin. This cycle will wait two minutes, if the door is not opened or the **STOP** touch pad switch on the dryer controller is not pressed, and then rotate the cylinder for 10 seconds and stop. This two-minute of idle time and 10 seconds of tumble time will repeat a total of 10 times, at which time the wrinkle free cycle stops. The cylinder will not rotate again until a new dry cycle is started.

During the wrinkle free cycle, the gas valve will not be operated and there will be no heat applied to the load. The word "donE" will also continue to flash and do so even after the wrinkle free cycle is finished. When the dryer loading door is opened, or the **STOP** touch pad switch is pressed, the word "donE" will change to the word "LOAD" on the dryer controller display. The dryer will then be ready for another dry cycle.

During the dry cycle, either pressing the **STOP** touch pad switch on the dryer controller or opening the dryer loading door will stop the dry cycle and not clear it. If you press the **STOP** touch pad switch on the controller and then open the dryer loading door, the dry cycle will not be cleared. However, if you open (or open and close) the dryer loading door and then press the **STOP** touch pad switch on the dryer controller, the present dry cycle will be cleared, and the word "LOAD" will appear on the dryer controller display.



There are two jumpers and one push button on the component side of the dryer controller printed circuit board.

The jumper located at the lower right side of the circuit board controls whether the controller display shows and operates in the Fahrenheit or Celsius mode. This jumper is labeled as TEMP SELECT and has three pins. The bottom and middle pins are for Celsius and the top and middle pins are for Fahrenheit, which is indicated by the letter C for Celsius and the letter F for Fahrenheit.

The other jumper, located at the upper right side of the component side of the dryer controller circuit board, is used for choosing either a reversing or non-reversing type of dryer. This jumper is labeled as REV and NON-REV. This jumper must be in the non-reversing position, which are the bottom and middle pins. If the jumper is in the reversing position, the heating part of the dry cycle will not operate properly. The dryer will not reverse direction either.

The push button, which is located at the lower middle side of the component side of the dryer controller circuit board, is used to reset all five of the dry cycles to the factory default settings. It is labeled as DEFAULT SETTINGS. Even the dry cycles that have been modified using the permanent programming procedure will be changed back to the factory default settings when using this push button. This push button must be pressed and held for at least three seconds with power applied to the dryer controller circuit board.



7.3 Maintenance



	WARNING
	Replace all panels that were removed to perform monthly, quarterly, semi-annually, and annually steps.

	INFORMATION
All daily maintenance performed on Dexter units must be done by trained and qualified personnel.	

	INFORMATION
All monthly, quarterly, semi-annually, and annually maintenance steps performed on Dexter units must be done by trained, technically sound and qualified personnel.	

	INFORMATION
Leave all panels in place while performing daily maintenance.	

	INFORMATION
	Apply proper lock out tag out procedures before performing monthly, quarterly, semi-annually, and annually steps.

	INFORMATION
	Wear hand protection when handling and caring for Dexter units.

7.3.1 Daily

1. Clean the lint screen. Use a soft brush if necessary.
2. Check the lint screen for tears. Replace if necessary.
3. Clean lint from the lint screen compartment.

7.3.2 Monthly

1. Remove lint accumulation from the end bells of the motors.
2. Remove lint accumulation from front control area.
3. Remove lint and dirt accumulation from the top of the dryer and all areas above, below, and around the burners and burner housing. Failure to keep this portion of the dryer clean can lead to a build-up of lint creating a fire hazard.

7.3.3 Quarterly

1. Check the belts for looseness, wear, or fraying.
2. Inspect the gasket of the door glass for excessive wear.
3. Check tightness of all fasteners holding parts to support channel.
4. Check tightness of all set screws.
5. Inspect the impeller for tightness of the blades to hub.
6. Remove the air flow switch assembly and check the tumbler thru-bolts for tightness.
7. Grease the pivot pins and the tension arms where in contact with each other. (Where applicable)

7.3.4 Semi-Annually

1. Remove and clean the main burners.
2. Remove all orifices and examine for dirt and hole obstruction.
3. Remove all lint accumulation. Remove the front panel and the lint screen housing and remove lint accumulation.
4. Apply a few drops of oil to each spacer tube on the tension arm assembly. (Where applicable)

7.3.5 Annually

1. Check the intermediate pulley bearings for wear.
2. Check and remove any lint accumulation from the exhaust system.
3. Grease the bearings and the shaft of the intermediate drive pulley. Use an Alemite grease gun and Molykote BR2-S grease. (Where applicable)

7.3.5.1 Molykote BR2-S Grease Information

DOW CORNING -- MOLYKOTE BR2-S GREASE -- 9150-00K000170

=====
Product Identification =====

Product ID: MOLYKOTE BR2-S GREASE MSDS Date: 01/01/1985 FSC: 9150
NIIN: 00K000170 MSDS Number: BBZNK

=====
Responsible Party =====

Company Name: DOW CORNING Emergency Phone Number: 517-496-5900
CAGE: 5D028

=====
Contractor Identification =====

Company Name: DOW CORNING CORP Address: 3901 S SAGINAW RD Box: 997
City: MIDLAND State: MI ZIP: 48686-0997 Country: US
Phone: 517-496-6000/517-496-6315 CAGE: 5D028

Company Name: DOW CORNING CORP Address: 2200 W SALZBURG RD Box:
City: AUBURN State: MI ZIP: 48611 Country: US Phone: 517-496-4388
CAGE: 71984

=====
Composition / Information on Ingredients =====

Ingredient Name: LITHIUM SOAP Fraction by Weight: 5%
Ingredient Name: MINERAL OIL (EXPOSURE REGULATED AS 'OIL MIST') CAS: 8012-95-1
RTECS #: PY8030000 Fraction by Weight: >90% OSHA PEL: 5 MG/M3 ACGIH TLV: 5
MG/M3/10 STEL; 9192 Ingredient Name: ORGANIC LEAD Fraction by Weight: <1%

=====
Hazards Identification =====

Effects of Overexposure: IRRITATES EYES

=====
First Aid Measures =====

First Aid: FLUSH W/WATER

=====
Fire Fighting Measures =====

Flash Point: >250 F OC Extinguishing Media: CARBON DIOXIDE OR FOAM
Fire Fighting Procedures: NONE Unusual Fire/Explosion Hazard: NONE

=====
Accidental Release Measures =====

Spill Release Procedures: MOP, WIPE OR SOAK UP WITH ABSORBENT MATERIAL

=====
Handling and Storage =====

Handling and Storage Precautions: NOTHING SPECIAL

=====
Exposure Controls/Personal Protection =====

Respiratory Protection: NOT NEEDED Ventilation: GENERAL MECHANICAL
RECOMMENDED Protective Gloves: NOT NEEDED Eye Protection: SAFETY
GLASSES

Other Protective Equipment: AS REQUIRED

Supplemental Safety and Health MFR STATED THAT PRODUCT IS OBSOLETE.

=====
Physical/Chemical Properties =====

HCC: V6 Boiling Point: B.P. Text: >300 F Vapor Pressure: <5 Spec Gravity: 0.9
Evaporation Rate & Reference: <1, ETHER Solubility in Water : > 0.1 %

Appearance and Odor: PASTE-LIKE, VERY LITTLE ODOR Percent Volatiles by Volume: <5

=====
Stability and Reactivity Data =====

Stability Indicator/Materials to Avoid: YES NONE KNOWN

Hazardous Decomposition Products: MOLYBDENUM & LITHIUM PROD, CO*2, TRACES OF
INCOMP BURNED CARBN

===== Disposal Considerations =====

Waste Disposal Methods: CAN BE LANDFILLED OR BURNED IN ACCORDANCE WITH LOCAL REGULATIONS.

Disclaimer (provided with this information by the compiling agencies): This information is formulated for use by elements of the Department of Defense. The United States of America in no manner whatsoever, expressly or implied, warrants this information to be accurate and disclaims all liability for its use. Any person utilizing this document should seek competent professional advice to verify and assume responsibility for the suitability of this information to their particular situation.

7.4 Programming

7.4.1 Default Program Settings

DRY CYCLE	COOL DOWN TIME (MINUTES)	TOTAL CYCLE TIME (MINUTES)	DRYING TEMPERATURE		DRYER LOAD
1	5	35	180°F	82°C	Towels, pads, heavy cotton
2	4	20	170°F	77°C	Sheets, blended materials
3	5	25	180°F	82°C	Cotton
4	2	20	130°F	54°C	Synthetic materials
5	4	25	175°F	79°C	Blended materials

Table 7-5 Default Program Settings

7.4.2 Temporary Dryer Controller Programming

Temporary programming mode will allow the change of the stored dry cycle settings in the dryer controller for one complete dry cycle. After the dry cycle is complete, the default settings that existed before the temporary change are restored. The temporary dry cycle can be stopped and cleared at any time during the dry cycle operation.

To temporarily change a dryer controller cycle, follow the procedures below. Things that are displayed on the 4-digit numeric display will be in "quotation marks". Touch pad switches on the dryer controller that physically need to be pressed will be in **CAPITAL AND BOLD LETTERS**.

If, at any time, you want to escape the temporary programming mode while changing the program settings, you can press the **STOP** touch pad switch on the dryer controller if the 4-digit numeric display is not flashing. The **SELECT/ENTER** touch pad switch on the dryer controller can be pressed and released to enter the flashing value shown on the 4-digit numeric display and allow you to escape.

If you press and release the **STOP** touch pad switch on the dryer controller, when the 4-digit numeric display is not flashing, the temporary changes to the dry cycle program will be cancelled. The stored dry cycle settings that existed before the temporary change will then be restored.

If, at any time, you want to start the temporary dry cycle during the temporary programming mode, press and release the **START** touch pad switch on the dryer controller if the 4-digit numeric display is not flashing. The **SELECT/ENTER** touch pad switch on the dryer controller can be pressed and released to enter the flashing value shown on the 4-digit numeric display and allow you to start the temporary dry cycle. If you start the temporary dry cycle, the 4-digit numerical display will change the total dry time and count down to 0 as the dry cycle progresses.

7.4.3 Temporary Dryer Controller Programming Procedure

1. Make sure the dryer is not in a dry cycle. The 4-digit numeric display on the dryer controller will show "LOAD" when the dryer is not in a dry cycle.
2. Press and release the **UP** or **DOWN** touch pad switch on the dryer controller to choose the dry cycle that you want to change (dry cycle 1 through 5). The dry cycle L.E.D. will illuminate to indicate which dry cycle you are choosing. If you press and hold down either the **UP** or **DOWN** touch pad switch, the controller will sequence through the five dry cycles.
3. Press and release the **CYCLE** touch pad switch on the dryer controller once you have chosen the dry cycle you want to change. After you press the **CYCLE** touch pad switch, the programming L.E.D. and the dry time L.E.D. will illuminate, the dry cycle L.E.D. will remain illuminated, and the total dry time will be displayed on the 4-digit numeric display.
4. Press and release the **UP** or **DOWN** touch pad switch on the dryer controller to change the total cycle time. Once either the **UP** or **DOWN** touch pad switch is pressed, the dry time L.E.D. and the total dry time on the 4-digit numeric display will flash. If you press and hold down either the **UP** or **DOWN** touch pad switch, you will increment (**UP** arrow) or decrement (**DOWN** arrow) through the total dry times available (1 through 60 minutes). This display dry time includes the cool down time along with the heated time. To not change the cool down time, do not press either the **UP** or **DOWN** touch pad switch. Go to the next step.
5. Press and release the **SELECT/ENTER** touch pad switch on the dryer controller. Once the **SELECT/ENTER** touch pad switch is pressed and released, the dry time L.E.D. will switch off, the dry cycle L.E.D. and programming L.E.D. will remain on, the temperature L.E.D. will illuminate, and the drying temperature will be shown on the 4-digit numeric display.
6. Press and release either the **UP** or **DOWN** touch pad switch on the dryer controller to change the drying temperature. Each press and release of either the **UP** or **DOWN** touch pad switch will either increase or decrease, respectively, the temperature by five degrees Fahrenheit or three degrees Celsius, depending on how your dryer controller is set up. Once either the **UP** or **DOWN** touch pad switch is pressed, the temperature L.E.D. and the drying temperature on the 4-digit numeric display will flash. If you press and hold down either the **UP** or **DOWN** touch pad switch, you will increment (**UP** arrow) or decrement (**DOWN** arrow) your way through the available drying temperatures (105° Fahrenheit or 41° Celsius, up to 195° Fahrenheit or 90° Celsius). If you do not want to change the drying temperature, do not press either the **UP** or **DOWN** touch pad switch. Go to the next step.
7. Press and release the **SELECT/ENTER** touch pad switch on the dryer controller. Once the **SELECT/ENTER** touch pad switch is pressed and released, the temperature L.E.D. will switch off, the dry cycle L.E.D. and programming L.E.D. will remain on, the cool down L.E.D. will illuminate, and the cool down time will be shown on the 4-digit numeric display.

8. Press and release either the **UP** or **DOWN** touch pad switch on the dryer controller to change the cool down time. Once either the **UP** or **DOWN** touch pad switch is pressed, the temperature L.E.D. and the cool down time on the 4-digit numeric display will flash. If you press and hold down either the **UP** or **DOWN** touch pad switch, you will increment (**UP** arrow) or decrement (**DOWN** arrow) through the cool down times available (2 through 60 minutes if the controller has a red dot sticker or 2 through 15 minutes if the controller has no red dot sticker, If 170 degrees or higher 4 minute minimum). To not change the cool down time, do not press either the **UP** or **DOWN** touch pad switch. Go to the next step.
9. Press and release the **SELECT/ENTER** touch pad switch on the dryer controller. Once the **SELECT/ENTER** touch pad switch is pressed and released, the cool down L.E.D. and the programming L.E.D. will switch off, the dry cycle L.E.D. will remain on, and the flashing cool down time on the 4-digit display will stop flashing and remain.
10. At this point, you have two choices:
 - a. You can perform the modified dry cycle by pressing and releasing the **START** touch pad switch on the dryer controller touch pad. If you start the modified cycle, the total dry time will appear on the 4-digit numeric display and it will count down to 0 as the dry cycle progresses.
 - b. You can clear the modified dry cycle program by pressing and releasing the **STOP** touch pad switch. If you choose to clear the modified dry cycle, the 4-digit numeric display will change to "LOAd".

7.4.3.1 Temporary Dryer Controller Programming Procedure Example

REQUIREMENTS: Dry a load with 40 minutes of actual heat at 185°F and five minutes of cool down.

The following procedure will show you how to temporarily modify the existing dry cycle 1 program for one cycle of drying. It is based on the assumption that the factory defaults have not been permanently changed. If they have been changed, the steps of this procedure will be the same, but the values that are displayed will be different. The amount of times that the **UP** or **DOWN** touch pad switches of the dryer controller must be pressed and released may also be different.

If you want the change to be permanent, go to section 7.4.4 Permanent Dryer Controller Programming.

Procedure:

1. After the load has been placed in the dryer, press and release the **UP** or **DOWN** touch pad switch on the dryer controller until the L.E.D. for dry cycle 1 is illuminated.
2. Press and release the **CYCLE** touch pad switch on the dryer controller. You will see the number "35" on the dryer controller display. The programming L.E.D. and dry time L.E.D. will be illuminated.

3. Press and release the **UP** touch pad switch on the dryer controller 10 times so that the display will show a flashing "45". When the **UP** touch pad switch is pressed the first time, the number "36" will be flashing on the dryer controller display. Each number after that will also flash.
4. Now, press and release the **SELECT/ENTER** touch pad switch on the dryer controller. The number "45" will stop flashing, the dry time L.E.D. will switch off, the dryer controller display will now show "180", the temperature L.E.D. will illuminate, and the programming L.E.D. and dry cycle 1 L.E.D. will remain on.
5. Press and release the **UP** touch pad switch on the dryer controller one time so the controller display will show a flashing "185". Each press of the **UP** touch pad switch will increment the temperature by five degrees.
6. Now, press and release the **SELECT/ENTER** touch pad switch on the dryer controller. The number "185" will stop flashing, the temperature L.E.D. will switch off, the dryer control display will now show a number "5", the cool down L.E.D. will illuminate, and the programming L.E.D. and dry cycle 1 L.E.D. will remain on.
7. Press and release the **SELECT/ENTER** touch pad switch on the dryer controller, since the desired cool down time is five minutes. After you press the **SELECT/ENTER** touch pad switch, the cool down L.E.D. and programming L.E.D. will switch off, the controller display will remain at "5", and the cycle 1 L.E.D. will remain on.

You are now ready to start the new dry cycle. The new dry cycle will be in effect for one dry cycle only. After the dry cycle is done, or if the **STOP** touch pad switch on the dryer controller is pressed and released twice, consecutively, the cycle 1 program will revert to the factory default settings.

If you press the **START** touch pad switch on the dryer controller, the controller display will change from the number "5" to the number "45" and dry cycle 1 will begin.

7.4.4 Permanent Dryer Controller Programming

The permanent programming mode will allow the change of the stored dry cycle settings in the dryer controller until the operator physically changes them again. The factory default settings can be restored in the dryer controller by pressing the default settings push-button on the back (component) side of the dryer controller circuit board. It is labeled and located at the lower middle side of the printed circuit board, as you face the component side of the board. It must be pressed and held down for at least three seconds.

To permanently change a dryer controller cycle, follow the procedure below. Things that are displayed on the 4-digit numeric display will be in "quotation marks". Touch pad switches on the dryer controller that physically need to be pressed will be in **CAPITAL AND BOLD LETTERS**.

If, at any time, you want to escape the permanent programming mode while changing the settings, you can press the **STOP** touch pad switch on the dryer controller if the 4-digit numeric display is not flashing. The **SELECT/ENTER** touch pad switch on the dryer controller can be pressed and released to enter the flashing value shown on the 4-digit numeric display and allow you to escape.

7.4.5 Permanent Dryer Controller Programming Procedure

1. Make sure the dryer is not in a dry cycle. The 4-digit numeric display on the dryer controller will show "LOAD" when the dryer is not in a dry cycle.
2. Press and release the **PROG** touch pad switch on the dryer controller.
3. Press and release the **UP** touch pad switch on the dryer controller. The programming L.E.D. will illuminate and the 4-digit numeric display on the dryer controller will change to "Prog".
4. Press and release either the **UP** or **DOWN** touch pad switch to choose the dry cycle you want to change (dry cycle 1 through 5). The dry cycle L.E.D. will illuminate to indicate which dry cycle you are choosing. If you press and hold down either the **UP** or **DOWN** touch pad switch, the controller will sequence through the five dry cycles.
5. Press and release the **SELECT/ENTER** touch pad switch once you have chosen the dry cycle you want to change. After you press the **SELECT/ENTER** touch pad switch, the dry time L.E.D. will illuminate, the dry cycle L.E.D. and the programming L.E.D. will remain illuminated, and the total dry time will also be displayed on the 4-digit numeric display.
6. Press and release either the **UP** or **DOWN** touch pad switch on the dryer controller to change the total dry time. Once either **UP** or **DOWN** touch pad switch is pressed, the dry time L.E.D. and the total dry time on the 4-digit numeric display will flash. If you press and hold down either the **UP** or **DOWN** touch pad switch, you will increment (**UP** arrow) or decrement (**DOWN** arrow) through the total dry times available (1 through 60 minutes). The dry time on the controller display includes the cool down time along with the heated time. To not change the total dry time, do not press either the **UP** or **DOWN** touch pad switch. Go to the next step.
7. Press and release the **SELECT/ENTER** touch pad switch of the dryer controller. Once the **SELECT/ENTER** touch pad switch is pressed and released, the dry time L.E.D. will switch off, the dry cycle L.E.D. and programming L.E.D. will remain on, the temperature L.E.D. will illuminate, and the drying temperature will be shown on the 4-digit numeric display.
8. Press and release either the **UP** or **DOWN** touch pad switch of the dryer controller to change the drying temperature. Each press and release of either the **UP** or **DOWN** touch pad switch will either increase or decrease, respectively, the temperature by five degrees Fahrenheit or three degrees Celsius, depending on how your dryer controller is set up. Once either the **UP** or **DOWN** touch pad switch is pressed, the temperature L.E.D. and the drying temperature on the 4-digit numeric display will flash. If you press and hold down either the **UP** or **DOWN** touch pad switch, you will increment (**UP** arrow) or decrement (**DOWN** arrow) your way through the available drying temperatures (105° Fahrenheit or 41° Celsius, up to 195° Fahrenheit or 90° Celsius). If you do not want to change the drying temperature, do not press either the **UP** or **DOWN** touch pad switch. Go to the next step.

9. Press and release the **SELECT/ENTER** touch pad switch on the dryer controller. Once the **SELECT/ENTER** touch pad switch is pressed and released, the temperature L.E.D. will switch off, the dry cycle L.E.D. and programming L.E.D. will remain on, the cool down L.E.D. will illuminate, and the cool down time will be shown on the 4-digit numeric display.
10. Press and release either the **UP** or **DOWN** touch pad switch on the dryer controller to change the cool down time. Once either the **UP** or **DOWN** touch pad switch is pressed, the cool down L.E.D. and the cool down time on the 4-digit numeric display will flash. If you press and hold down either the **UP** or **DOWN** touch pad switch, you will increment (**UP** arrow) or decrement (**DOWN** arrow) through the cool down times available (2 through 60 minutes if the controller has a red dot sticker or 2 through 15 minutes if the controller has no red dot sticker, If 170 degrees or higher 4 minute minimum). To not change the cool down time, do not press either the **UP** or **DOWN** touch pad switch. Go to the next step.
11. Press and release the **SELECT/ENTER** touch pad switch on the dryer controller. Once the **SELECT/ENTER** touch pad switch is pressed and released, the cool down L.E.D. will switch off, the dry cycle L.E.D. and programming L.E.D. will remain on, and the 4-digit numeric display will change to "Prog".
12. Press and release the **STOP** touch pad switch on the dryer controller to save the cycle program and escape the programming mode. If you want to change the same dry cycle program again, press the **SELECT/ENTER** touch pad switch and continue at step 6 of this procedure. If you want to modify another dry cycle program, go to step 4 of this procedure and continue.
13. If you pressed the **STOP** touch pad switch to escape the programming mode, you may now start the dry cycle by pressing the **START** touch pad switch.

7.4.5.1 *Permanent Dryer Controller Programming Procedure Example*

REQUIREMENTS: Dry a load with 50 minutes of actual heat at 195°F and 4 minutes of cool down.

The following procedure will show you how to permanently modify the existing dry cycle 1 program for one cycle of drying. It is based on the assumption that the factory defaults have not been permanently change. If they have been changed, the steps of this procedure will be the same, but the values that are displayed will be different. The amount of times that either the **UP** or **DOWN** touch pad switch of the dryer controller must be pressed and released may also be different.

If you want the change to be temporary (for only one dry cycle), go to section 7.4.3 Temporary Dryer Controller Programming.

Procedure:

1. After the load has been placed in the dryer, press and release either the **UP** or **DOWN** touch pad switch on the dryer controller until the L.E.D. for dry cycle 1 is illuminated.
2. Press and release the **PROG** touch pad switch on the dryer controller. The display of the dryer controller will not change.



3. Immediately, press and release the **UP** touch pad switch on the dryer controller. The controller display will change from "LOAd" to "Prog". You have now entered the permanent programming mode. The dry time L.E.D. will remain on and the programming L.E.D. will illuminate.
4. Press and release the **SELECT/ENTER** touch pad switch once. The dry cycle L.E.D. and programming L.E.D. will remain on, the dry time L.E.D. will illuminate, and the dryer controller will show the number "35".
5. Press the **UP** touch pad switch 18 times until the display of the dryer controller shows the number "53".
6. Press and release the **SELECT/ENTER** touch pad switch of the dryer controller once. The dry cycle L.E.D. and programming L.E.D. will remain on, the dry time L.E.D. will switch off, the temperature L.E.D. will illuminate, and the dryer controller display will show the number "180".
7. Press and release the **UP** touch pad switch three times until the dryer controller display shows the number "195".
8. Press and release the **SELECT/ENTER** touch pad switch of the dryer controller. The dry time L.E.D. and the programming L.E.D. will remain on, the temperature L.E.D. will switch off, the cool down L.E.D. will illuminate, and the dryer controller display will show the number "5".
9. Press and release the **DOWN** touch pad switch twice until the dryer controller display shows the number "4".
10. Press and release the **SELECT/ENTER** touch pad switch of the dryer controller. The dry time L.E.D. and the programming L.E.D. will remain on, the cool down L.E.D. will switch off, and the dryer controller display will change to "Prog".
11. Press and release the **STOP** touch pad switch of the dryer controller. The dry time L.E.D. will remain on, the programming L.E.D. will switch off, and the dryer controller display will change to the word "LOAd".

The dryer is now ready for the new modified dry cycle to start. This modified dry cycle 1 program will remain in the dryer controller memory until the default settings push button is pressed. This default setting push button is located on the component side of the dryer controller printed circuit board at the lower middle side.



7.5 Servicing and Troubleshooting



	WARNING
<p>Servicing must be performed by authorized personnel. Serious injury or death can result from not heeding this instruction.</p>	



	WARNING
<p>Label all wires prior to disconnection when servicing controls. Wiring errors can cause improper and dangerous operation. Verify proper operation after servicing.</p>	

	WARNING
	<p>CUT HAZARD! THERE ARE SHARP EDGES ON VARIOUS SHEET METAL PARTS INTERNAL TO THE ENCLOSURE. USE SAFETY CONSCIOUSNESS WHEN PLACING OR MOVING YOUR HANDS WHILE WORKING IN THE INTERIOR OF THIS EQUIPMENT.</p>

	WARNING
<p>If any of the following symptoms occur on this dryer, check the suggested remedies listed below. If all probable causes have been eliminated and the symptom still exists, contact your local Dexter agent for further troubleshooting assistance.</p>	

	WARNING
	<p>SHOCK HAZARD! THERE IS HIGH VOLTAGE AND MOVING PARTS BEHIND THE GUARDS. USE THE SUPPLY DISCONNECTING DEVICE FOR EACH SUPPLY TO THE DRYER TO LOCK OUT AND TAG OUT THE UNIT BEFORE SERVICING. FAILURE TO DO SO CAN CAUSE SERIOUS INJURY OR EVEN DEATH.</p>

	INFORMATION
	<p>Lock-out and tag-out the power supply before servicing.</p>

	INFORMATION
	<p>Sheet metal parts, such as guards and covers, can cause cuts and lacerations when handling. Cut gloves or similarly rated PPE should be used when handling these parts.</p>

Symptom	Probable Cause	Suggested Remedy
Tumbler Does not turn	Control	Check that Control Display shows time available for drying.
	Loading Door	Check that Loading Door is completely closed.
	Lint Compartment Door	Check that Lint Compartment Door is completely closed.
	Drive Belts	Check drive belts for excessive wear. Replace as needed.
	Control Transformer Primary Fusing	Check the fuse (50Hz: 2.0A) for continuity. If no continuity, replace the fuse.
	Control Transformer Secondary Fusing	Check the fuse (50Hz: 2.5A) for continuity. If no continuity, replace the fuse.
Tumbler Turns, but no burner flame is present	Gas shut-off valve	Make sure gas shut-off valve is in the open position
	Ignition Module	Follow the procedure for checking the ignition cycle listed in Dryer Ignition section of this manual. Check the ignition control fuse (50Hz: 1.5A) for continuity. If no continuity, replace the fuse.
Slow Drying	Control	Check that proper Temperature setting is chosen.
	Lint Screen	Clean Lint Screen
	Air flow Restrictions/ Make-up Air	Follow installation guidelines for static back pressure and make-up air.
	Exhaust	Check exhaust for obstructions, follow installation guidelines.
F1 or F2 Fault Code displayed on control	Temperature Sensor	See Dryer Fault Code section of this manual or contact Dexter agent for assistance.
F3 Fault Code displayed on control	Control Error	See Dryer Fault Code section of this manual or contact Dexter agent for assistance.
F4 or F5 Fault Code displayed on control	Drying Temperature Error	See Dryer Fault Code section of this manual or contact Dexter agent for assistance.

Table 7-6 Servicing and Troubleshooting Table

7.6 Dryer Fault Codes

FAULT#	FAULT DESCRIPTION	ACTION
F1	Shorted thermostat sensor.	Dryer stops and "F1" flashes on the 4-digit display. When short circuit on sensor input is removed, "LOAd" appears on the 4-digit display and the remaining dry time is reset.
F2	Open thermostat sensor.	Dryer stops and "F2" flashes on the 4-digit display. When a good sensor is connected to sensor input, "LOAd" appears on the 4-digit display and the remaining dry time is reset.
F3	EEPROM corrupted.	Dryer will not start and "F3" appears on the 4-digit display. The power to the dryer must be cycled to reset the controller. Fault should only occur when starting a dry cycle.
F4	Gas valve on fault.	The drying temperature did not increase 1°F. in 15 minutes. "F4" will flash on the display and the dry cycle will finish without calling for heat (energizing gas valve). Opening the door or pressing the STOP key will reset the fault and clear the remaining time in the dry cycle.
F5	Temperature fault.	The drying temperature is at least 25°F. above the temperature setting. "F5" will flash on the 4-digit display and the dry cycle will finish without calling for heat (energizing the gas valve). The power to the dryer must be cycled to reset the controller.

Table 7-7 Dryer Fault Codes

7.7 Accessories

7.7.1 Common Service Parts

Service Parts	Part Numbers	
	T-30X2	T-50X2
DRIVE BELT, MOTOR	9040-077-001	9040-076-009
DRIVE BELT, TUMBLER	9040-073-009	9040-073-011
LINT SCREEN FILTER	9555-057-002	9555-057-008

Table 7-8 Common Service Parts with Part Numbers



For service and parts information, contact your local Dexter agent. To find your local Dexter agent, use the Distributor Locator at the website shown below. If a Dexter agent is not available, contact **Dexter Laundry, Inc.** directly as listed below:

Mailing Address: 2211 West Grimes Avenue
Fairfield, IA 52556
USA

Phone: 1-800-524-2954

Website: www.dexter.com

7.7.2 Fuses

	WARNING
	REPLACE FUSES WITH SAME TYPE AND RATING

Fuse Location.	Voltage Rating AC	Current Rating	Interrupt Rating	Type	Fuse Size / Group
Control Transformer Primary Fusing	250V	2.0A	100A@250VAC	Slow Acting	3AG (6.3mm x 32mm)
Ignition Control Fusing	250V	1.5A	100A@250VAC	Fast Acting	3AG (6.3mm x 32mm)
Control Transformer Secondary Fusing	250V	2.5A	100A@250VAC	Fast Acting	3AG (6.3mm x 32mm)

Table 7-9 Replacement Fuse Table

For service and parts information, contact your local Dexter agent. To find your local Dexter agent, use the Distributor Locator at the website shown below. If a Dexter agent is not available, contact **Dexter Laundry, Inc.** directly as listed below:

Mailing Address: 2211 West Grimes Avenue Phone: 1-800-524-2954
 Fairfield, IA 52556
 USA

Website: www.dexter.com

8 Disposal of Unit



This appliance is marked according to the European directive 2012/19/EU on Waste Electrical and Electronic Equipment (WEEE)

Refer to the figure below, that symbol should appear on the product or on its packaging. This symbol indicates that this product shall not be treated as household waste. Instead, it shall be handed over to the applicable collection point for the recycling of electrical and electronic equipment. Ensuring this product is disposed of correctly will help prevent potential negative consequences for the environment and human health which could otherwise be caused by inappropriate waste handling of this product. The recycling of materials will help conserve natural resources. For more detailed information about recycling of this product, please contact the local city office, household waste disposal service, or the source from which this product was purchased.



Figure 8-1 WEEE Symbol

9 Declarations of Conformity

		
DECLARATION OF CONFORMITY		
This declaration of conformity is issued under the sole responsibility of the manufacturer.		
We hereby certify that the models described below conform with the essential health and safety requirements of the Council Directives listed below.		
	Manufacturer	Authorized Representative
Date:		
Signed:		
Signatory:	Spenser Boyer	Roberto Pratesi
Position:	Regulatory Affairs Manager	
Company:	Dexter Laundry, Inc.	EXPRESS WASH SERVICE S.R.L.
Address:	2211 West Grimes Avenue Fairfield, IA 52556 - USA	Via di Brozzi, 202/C Firenze, Toscana 50145 - Italy
Description of product:	Industrial Drying Machines (Gas)	
Conforming Models:	DN0030N*-59CB ¹ -*****-VRX, DN0050N*-59CB ¹ -*****-VRX, DN0080N*-59CB ¹ -*****-VRX, DN30X2N*-59CB ¹ -*****-VRX, DN50X2N*-59CB ¹ -*****-VRX - ¹ Can be a number 1-9 - * Can be character X, C, S, W, B, G, K, A, D, E, F	
Serial #:	D1.23152.001 to D1.30365.050	
References to directives and standards:	Machinery Directive # 2006/42/EC	EN ISO 12100:2010; EN ISO 10472-1:2008; EN ISO 10472-4:2008; EN 60204-1:2018
	EMC Directive # 2014/30/EU	EN 55014-1:2017+A1:2020; EN 55014-2:1997+A2:2008; EN 61000-3-2:2014; EN 61000-3-3:2013
	GAR # 2016/426 ²	BS EN 12752-1:1999; BS EN 12752-2:1999
	EU RoHS Directive # 2011/65/EU EU RoHS Directive # 2015/863	Declaration unknwn. ³
2 - GAR testing and certificates were issued by:	Intertek Testing & Certification Ltd. (NB # 0359) Academy Place, 1-9 Brook Street, Brentwood, Essex, CM14 5NQ, United Kingdom	Intertek Italia S.p.A. (NB# 2575) Via Guido Miglioli 2/A 20063 Cernusco sul Naviglio - MI Italy
3 - Dexter Laundry (DLI) believes that the information it provides is accurate. The provided information is based upon data obtained from ongoing due diligence concerning goods and materials provided by third party suppliers. DLI provides such information "AS IS", without any express or implied warranty of any kind. DLI reserves the right to update and modify this communication, as it believes necessary or appropriate.		
Technical file is compiled by and retained at the manufacturers location. Duly reasoned requests for information contained in the technical files may be made through the Authorized Representative.		
If the products listed herein are modified without the approval of the manufacturer, the modifier takes over all legal responsibilities of the manufacturer.		



DEXTER
LAUNDRY

MANUALE DELL'OPERATORE ISTRUZIONI PER L'INSTALLAZIONE E IL FUNZIONAMENTO DELLE ASCIUGATRICI INDUSTRIALI A GAS IMPILABILI

Traduzione di "Istruzioni originali"

Leggere queste informazioni e conservarle per riferimento futuro.

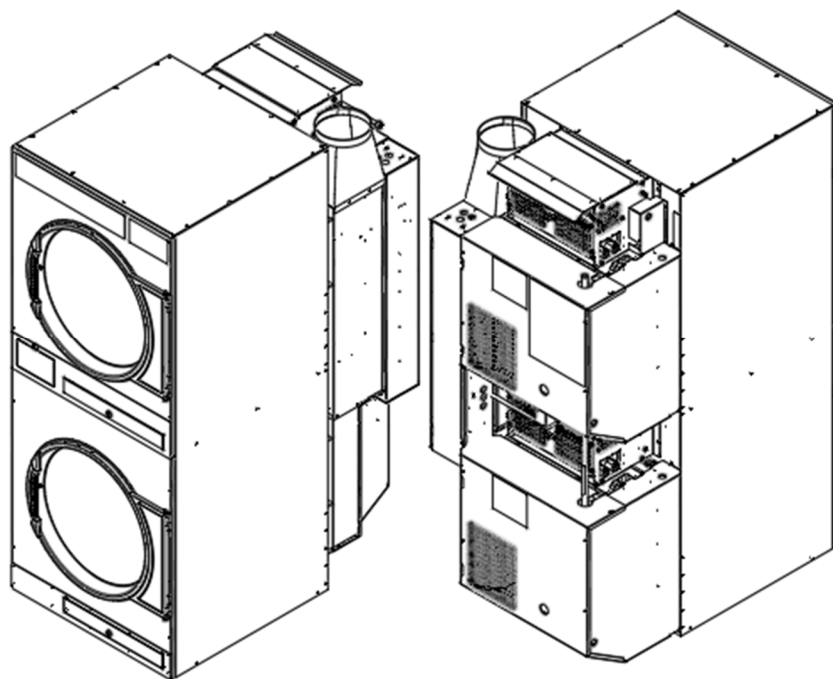



Dexter Laundry, Inc.
2211 West Grimes Avenue
Fairfield, Iowa 52556 - USA

1 Informazioni sulla sicurezza

	AVVERTENZA
LA MANCATA OSSERVANZA DELLE AVVERTENZE DI SICUREZZA PUÒ CAUSARE GRAVI LESIONI, MORTE O DANNI MATERIALI.	

	AVVERTENZA
L'ASCIUGATRICE DEVE ESSERE SCOLLEGATA DAL SISTEMA DI TUBAZIONI DI ALIMENTAZIONE DEL GAS DURANTE QUALSIASI TEST DI PRESSIONE DI TALE SISTEMA. NON ESPORRE LA VALVOLA DI CONTROLLO DEL GAS DELL'ASCIUGATRICE ALLA PRESSIONE DI TEST.	

	AVVERTENZA
	Pericolo di incendio! Non arrestare l'asciugatrice prima della fine del ciclo, a meno che tutti i capi non vengano rapidamente rimossi e distribuiti per dissipare il calore.

	AVVERTENZA
È ASSOLUTAMENTE ESSENZIALE che l'asciugatrice sia collegata a una messa a terra nota (zero) in conformità alle norme locali o, in assenza di norme locali, alle ultime edizioni delle norme nazionali. Questo non solo per la sicurezza personale, ma anche per il corretto funzionamento del regolatore. In caso contrario, la garanzia del regolatore sarà annullata.	

Affiggere la seguente avvertenza "Per la vostra sicurezza" in una posizione ben visibile:

	AVVERTENZA
PER LA VOSTRA SICUREZZA QUESTO MACCHINARIO SERVE AD ASCIUGARE ESCLUSIVAMENTE TESSUTI LAVATI IN ACQUA Per evitare il rischio di incendio, compresa la combustione spontanea, non asciugare stracci per pavimenti oliati, articoli contenenti gommapiuma o materiali simili alla gomma o qualsiasi materiale su cui sia stato usato un solvente per la pulizia o che contenga liquidi o solidi infiammabili (come benzina, cherosene, cere, ecc.). Gli ammorbidenti, o prodotti simili, devono essere utilizzati secondo le istruzioni dell'ammorbidente stesso. Rimuovere tutti gli oggetti dalle tasche, come accendini e fiammiferi.	

Affiggere la seguente avvertenza "Per la vostra sicurezza" in una posizione ben visibile:

	AVVERTENZA
PER LA VOSTRA SICUREZZA NON CONSERVARE O UTILIZZARE BENZINA O ALTRI VAPORI O LIQUIDI INFIAMMABILI IN PROSSIMITÀ DI QUESTO O DI ALTRI APPARECCHI.	

	AVVERTENZA
LE ISTRUZIONI PER L'INSTALLAZIONE E LA MANUTENZIONE SONO DESTINATE ESCLUSIVAMENTE A PERSONALE QUALIFICATO. PER EVITARE LESIONI E SCOSSE ELETTRICHE, NON ESEGUIRE INTERVENTI DI MANUTENZIONE DIVERSI DA QUELLI CONTENUTI NELLE ISTRUZIONI PER L'USO SENZA ADEGUATA QUALIFICA.	

	AVVERTENZA
NON SPRUZZARE AEROSOL IN PROSSIMITÀ DI QUESTO APPARECCHIO mentre è in funzione.	

	AVVERTENZA
NON UTILIZZARE QUESTA APPARECCHIATURA PER SCOPI DIVERSI DA QUELLI DESCRITTI NEL PRESENTE MANUALE.	

	AVVERTENZA
L'ASCIUGATRICE NON DEVE ESSERE UTILIZZATA SE PER IL LAVAGGIO SONO STATI UTILIZZATI PRODOTTI CHIMICI INDUSTRIALI.	

	AVVERTENZA
NON APPOGGIARE OGGETTI SU QUESTO APPARECCHIO O CONTRO DI ESSO.	

	AVVERTENZA
QUESTO APPARECCHIO NON DEVE ESSERE UTILIZZATO PER ASCIUGARE SOLVENTI O LIQUIDI PER IL LAVAGGIO A SECCO.	

	AVVERTENZA
NON ASCIUGARE CAPI NON LAVATI NELL'ASCIUGATRICE.	



	AVVERTENZA
DEVE ESSERE GARANTITA UN'ADEGUATA VENTILAZIONE PER EVITARE IL RIFLUSSO DI GAS NEL LOCALE DA QUALSIASI APPARECCHIO A COMBUSTIBILE, COMPRESI I FUOCHI APERTI.	



	AVVERTENZA
La manutenzione deve essere eseguita da personale autorizzato. La mancata osservanza di queste istruzioni può provocare gravi lesioni o morte.	



	AVVERTENZA
Etichettare tutti i cavi prima di scollegarli durante i controlli di manutenzione. Gli errori di cablaggio possono causare un funzionamento improprio e pericoloso. Verificare il corretto funzionamento dopo la manutenzione.	

	AVVERTENZA
UN'ASCIUGATRICE PRODUCE LANUGINE COMBUSTIBILE E DEVE ESSERE SCARICATA ALL'APERTO. L'AREA INTORNO ALL'ASCIUGATRICE DEVE ESSERE MANTENUTA LIBERA DA LANUGINE.	

	AVVERTENZA
	<p>NON MODIFICARE QUESTO APPARECCHIO. MANTENERE AL LORO POSTO SCUDI, PROTEZIONI E COPERTURE. QUESTI DISPOSITIVI DI SICUREZZA SONO PREVISTI PER PROTEGGERE TUTTI DA EVENTUALI LESIONI.</p>



	AVVERTENZA
	<p>Sostituire tutti i pannelli rimossi per eseguire le operazioni mensili, trimestrali, semestrali e annuali.</p>

	AVVERTENZA
	<p>NON GIOCARE ALL'INTERNO O IN PROSSIMITÀ DI QUESTA APPARECCHIATURA. QUESTO PUÒ PROVOCARE MORTE O GRAVI LESIONI!</p>

	AVVERTENZA
	<p>NON CALPESTARE, SOSTARE O SEDERSI SULL'ASCIUGATRICE O SUI SUOI COMPONENTI INTERNI. NON È PROGETTATA PER SOSTENERE IL PESO DI UNA PERSONA.</p>



	AVVERTENZA
	<p>PERICOLO DI INCENDIO E DI ESPLOSIONE!</p> <ul style="list-style-type: none"> – NON CONSERVARE O UTILIZZARE BENZINA O ALTRI VAPORI E LIQUIDI INFIAMMABILI IN PROSSIMITÀ DI QUESTO O DI ALTRI APPARECCHI. – COSA FARE IN CASO DI ODORE DI GAS <ul style="list-style-type: none"> • NON TENTARE DI ACCENDERE ALCUN APPARECCHIO. • NON TOCCARE GLI INTERRUTTORI ELETTRICI; NON UTILIZZARE TELEFONI NELL'EDIFICIO. • EVACUARE IL LOCALE, L'EDIFICIO O L'AREA. • CHIAMARE IMMEDIATAMENTE IL FORNITORE DI GAS DAL TELEFONO DI UN VICINO. SEGUIRE LE ISTRUZIONI DEL FORNITORE DI GAS. • SE NON SI RIESCE A CONTATTARE IL FORNITORE DI GAS, CHIAMARE I VIGILI DEL FUOCO. – L'INSTALLAZIONE E LA MANUTENZIONE DEVONO ESSERE ESEGUITE DA UN INSTALLATORE QUALIFICATO, DA UN'AGENZIA DI ASSISTENZA O DAL FORNITORE DI GAS.
	

	AVVERTENZA
	<p>PERICOLO DI ESPLOSIONE! NON ASCIUGARE CARICHI CHE POSSONO CREARE UN'ATMOSFERA ESPLOSIVA NELL'ASCIUGATRICE.</p>

	AVVERTENZA
	<p>PERICOLO DI INCENDIO! I CAPI SPORCHI DI OLIO POSSONO INCENDIARSI SPONTANEAMENTE, SOPRATTUTTO SE ESPOSTI A FONTI DI CALORE COME L'ASCIUGATRICE. I CAPI SI RISCALDANO, PROVOCANDO UNA REAZIONE DI OSSIDAZIONE NELL'OLIO. L'OSSIDAZIONE CREA CALORE. SE IL CALORE NON PUÒ USCIRE, I CAPI POSSONO DIVENTARE ABBASTANZA CALDI DA PRENDERE FUOCO. ACCATASTARE, AMMUCCHIARE O RIPORRE I CAPI OLEOSI PUÒ IMPEDIRE LA FUORIUSCITA DEL CALORE E QUINDI CREARE UN RISCHIO DI INCENDIO.</p>



	AVVERTENZA
	<p>NON METTERE IN FUNZIONE SE IL VETRO DELLO SPORTELLO RISULTA DANNEGGIATO IN QUALSIASI MODO.</p>



	AVVERTENZA
	<p>NON METTERE IN FUNZIONE IN ZONE CLASSIFICATE PERICOLOSE (ATEX).</p>



	AVVERTENZA
	<p>SE È INEVITABILE CHE I TESSUTI CHE CONTENGONO OLIO VEGETALE O DA CUCINA O CHE SONO STATI CONTAMINATI DA PRODOTTI PER CAPELLI VENGANO MESSI IN UN'ASCIUGATRICE, È NECESSARIO LAVARLI PRIMA IN ACQUA CALDA CON UN DETERGENTE EXTRA - QUESTO RIDURRÀ, MA NON ELIMINERÀ, IL PERICOLO.</p>

	AVVERTENZA
	<p>PERICOLO DI INCENDIO! PER EVITARE POTENZIALI RISCHI DI COMBUSTIONE SPONTANEA DI UN CARICO, RIMUOVERE RAPIDAMENTE IL CARICO DOPO IL COMPLETAMENTO DEL CICLO O IN CASO DI INTERRUZIONE DELL'ALIMENTAZIONE.</p>

	AVVERTENZA
	<p>PERICOLO DI USTIONE! NON TOCCARE IL VETRO DELLO SPORTELLO, LASCIAR RAFFREDDARE IL VETRO PRIMA DI EFFETTUARE LA MANUTENZIONE.</p>

	AVVERTENZA
 	<p>PERICOLO DI TAGLIO! SONO PRESENTI SPIGOLI VIVI SU VARIE PARTI IN LAMIERA ALL'INTERNO DELL'INVOLUCRO. PRESTARE ATTENZIONE ALLA SICUREZZA QUANDO SI POSIZIONANO O SI MUOVONO LE MANI ALL'INTERNO DI QUESTA APPARECCHIATURA.</p>

	AVVERTENZA
 	<p>PERICOLO DI SCOSSA! DIETRO LE PROTEZIONI SI TROVANO ALTA TENSIONE E PARTI IN MOVIMENTO. UTILIZZARE IL DISPOSITIVO DI SCOLLEGAMENTO DELL'ALIMENTAZIONE PER OGNI INGRESSO DI ALIMENTAZIONE DELL'ASCIUGATRICE PER ESEGUIRE IL LOCK OUT / TAG OUT DELL'UNITÀ PRIMA DI ESEGUIRE LA MANUTENZIONE. LA MANCATA OSSERVANZA DI QUESTA INDICAZIONE PUÒ CAUSARE GRAVI LESIONI O ADDIRITTURA IL DECESSO.</p>

	AVVERTENZA
	<p>SOSTITUIRE I FUSIBILI CON FUSIBILI DELLO STESSO TIPO E PARI POTENZA.</p>

	INFORMAZIONI
<p>Il livello di pressione sonora di emissione ponderato A non supera i 70 dB(A). L'operatore non ha bisogno di protezioni per l'udito.</p>	

	INFORMAZIONI
<p>L'asciugatrice funziona correttamente a temperature ambiente comprese tra +5 °C e +40 °C, con un'umidità relativa fino al 50% a +40 °C e superiore al 50% quando è al di sotto di +40 °C, e ad altitudini fino a 1000 m sul livello del mare; deve essere trasportata e conservata da -25 °C a +55 °C e fino a +70 °C per brevi periodi di tempo, ed è stata imballata per evitare danni dovuti a umidità, vibrazioni e urti. Adottare misure per evitare gli effetti dannosi della condensa occasionale.</p>	

	INFORMAZIONI
<p>È fondamentale che la vite di messa a terra accanto alla morsettiera di alimentazione TB-1 sia collegata a una buona terra esterna.</p>	

	INFORMAZIONI
<p>L'asciugatrice non emette radiazioni pericolose.</p>	

	INFORMAZIONI
<p>L'installatore deve testare il funzionamento dell'asciugatrice e istruire l'utente prima di terminare l'installazione.</p>	

	INFORMAZIONI
<p>Un condotto di piccolo diametro limita il flusso d'aria; un condotto di grande diametro riduce la velocità dell'aria - entrambi contribuiscono all'accumulo di lanugine. È necessario prevedere uno sportello di ispezione per la pulizia periodica del condotto principale.</p>	

	INFORMAZIONI
<p>LA PRESSIONE STATICA DI RITORNO deve essere al massimo di 7,6 mm c.a. (0,3 pollici c.a.) all'uscita di scarico posteriore dell'asciugatrice. Se più asciugatrici sono collegate a un condotto comune, accertarsi che la serranda di controvento sia installata correttamente.</p>	

	INFORMAZIONI
<p>L'ASCIUGATRICE È DOTATA DI UN TERMOSTATO DI SOVRATEMPERATURA situato a destra del motore sul retro dell'alloggiamento. Se l'asciugatrice non funziona più, consultare il manuale "Procedure di assistenza e dati sui ricambi" per le istruzioni.</p>	

	INFORMAZIONI
<p>Per ogni asciugatrice è richiesta una valvola individuale di intercettazione del gas, conforme alla norma EN 331.</p>	

	INFORMAZIONI
<p>LASCIARE L'ALIMENTAZIONE ELETTRICA DELL'ASCIUGATRICE SEMPRE ACCESA, tranne quando è necessario per la manutenzione o altre attività simili. La funzione conta-ore aggiunge alla sua lettura solo le ore intere. Se l'alimentazione viene interrotta ogni notte, ogni frazione di ora di funzionamento del macchinario in quel momento andrà persa. Spegnerne l'alimentazione ogni notte potrebbe anche avere qualche effetto sulla vita a lungo termine della memoria dopo un certo numero di anni. Lo spegnimento occasionale non influisce sull'unità.</p>	

	INFORMAZIONI
<p>L'ASCIUGATRICE DEVE ESSERE COLLEGATA ALL'ALIMENTAZIONE PER TRE (3) MINUTI prima di essere messa in funzione o prima di modificare un programma. Il funzionamento o le modifiche del programma, che avvengono durante questo periodo di "accensione", sono soggetti a perdita in caso di interruzione dell'alimentazione. Dopo i tre minuti iniziali, tutti i dati programmati sono protetti da interruzioni di corrente di qualsiasi durata e il ciclo individuale del cliente è protetto fino a 3 secondi. Questo avviene senza batterie.</p>	

	INFORMAZIONI
<p>Prima dell'installazione, verificare che le condizioni di distribuzione locali, la natura del gas e la pressione e la regolazione dell'apparecchio siano compatibili.</p>	

	INFORMAZIONI
<p>CONTROLLARE IL TERMOSTATO AD ALTO LIMITE ALL'INSTALLAZIONE DELL'ASCIUGATRICE per assicurarsi che non sia scattato. Eventuali urti, come ad esempio una movimentazione brusca durante la spedizione, possono far scattare il termostato. Si può ripristinare inserendo una matita di legno o un tassello attraverso la boccola nel coperchio.</p>	

	INFORMAZIONI
<p>I capi che sono stati sporcati con sostanze come olio da cucina, acetone, alcol, benzina, cherosene, smacchiatori, acquaragia, cere e deceranti devono essere lavati in acqua calda con una quantità extra di detersivo prima di essere asciugati nell'asciugatrice.</p>	

	INFORMAZIONI
<p>L'acquirente deve affiggere in una posizione ben visibile le istruzioni da seguire nel caso in cui l'utente senta odore di gas. Consultare il fornitore di gas locale per la procedura da seguire in caso di odore di gas.</p>	

	INFORMAZIONI
<p>Questo apparecchio può essere utilizzato da bambini a partire dagli 8 anni di età e da persone con ridotte capacità fisiche, sensoriali o mentali o con mancanza di esperienza e conoscenza, a condizione che abbiano ricevuto supervisione o istruzioni sull'uso sicuro dell'apparecchio e che comprendano i pericoli connessi.</p>	

	INFORMAZIONI
<p>Prodotto progettato per essere utilizzato da personale non qualificato.</p>	

	INFORMAZIONI
<p>Tutte le asciugatrici devono essere installate in conformità a tutte le norme locali, statali e nazionali in materia di edilizia, elettricità e altre norme in vigore nella zona. La sicurezza elettrica di queste asciugatrici è stata valutata in base ai requisiti della norma europea EN 60204-1.</p>	



	INFORMAZIONI
<p>Sono necessari un carrello elevatore, un transpallet o un cric a mano per sollevare l'asciugatrice e solo dalla parte anteriore o posteriore dell'asciugatrice, con l'asciugatrice fissata al pallet e sostenuta per tutta la lunghezza dell'asciugatrice.</p>	



	INFORMAZIONI
<p>Durante l'esecuzione della manutenzione quotidiana, lasciare tutti i pannelli in posizione.</p>	



	INFORMAZIONI
<p>Tutti gli interventi di manutenzione quotidiana sulle unità Dexter devono essere eseguiti da personale addestrato e qualificato.</p>	



	INFORMAZIONI
<p>Tutti gli interventi di manutenzione mensile, trimestrale, semestrale e annuale sulle unità Dexter devono essere eseguiti da personale addestrato tecnicamente valido e qualificato.</p>	



	INFORMAZIONI
<p>L'SCCR è di 10 kA per tutte le asciugatrici.</p>	



	INFORMAZIONI
	<p>Prima di effettuare interventi di manutenzione, eseguire il lock out / tag out dell'alimentazione.</p>



	INFORMAZIONI
	<p>Applicare le corrette procedure di lock out e tag out prima di eseguire le operazioni mensili, trimestrali, semestrali e annuali.</p>

	INFORMAZIONI
	<p>Le parti in lamiera, come le protezioni e le coperture, possono provocare tagli e lacerazioni durante la manipolazione. Quando si maneggiano queste parti, è necessario utilizzare guanti antitaglio o DPI di pari livello.</p>

	INFORMAZIONI
	<p>Indossare una protezione per le mani quando si manipolano le unità Dexter e durante la manutenzione.</p>

	INFORMAZIONI
	<p>I bambini non devono giocare con l'apparecchio.</p>

	INFORMAZIONI
	<p>I bambini di età inferiore ai 3 anni devono essere tenuti lontani, a meno che non siano costantemente sorvegliati.</p>

	INFORMAZIONI
	<p>I bambini devono essere sempre sorvegliati quando si trovano vicino al macchinario.</p>

2 Significato dei simboli di sicurezza

SIMBOLI DI AVVERTENZA: DIVIETO			
	Significato: non giocare all'interno o in prossimità di questa apparecchiatura.		Significato: non salire, sostare o sedersi su questa apparecchiatura o sui suoi componenti.
	Significato: non utilizzare se le protezioni o coperture sono state rimosse. Utilizzato per protezioni o coperture relative a rischi associati a parti mobili.		Significato: non toccare i cavi di uscita del trasformatore di controllo.
	Significato: non utilizzare se le protezioni o coperture sono state rimosse. Utilizzato per protezioni o coperture relative a rischi associati a parti non-mobili.		Significato: il tubo del gas non deve essere utilizzato come maniglia.

Tabella 2-1 Simboli di avvertenza: DIVIETO

SIMBOLI DI AVVERTENZA E PERICOLO			
	Significato: sono necessarie cautela generale e attenzione particolare.		Significato: pericolo di taglio! Sono presenti spigoli vivi su varie parti in lamiera all'interno dell'involucro. Prestare attenzione alla sicurezza quando si posizionano o si muovono le mani all'interno di questa apparecchiatura.
	Significato: pericolo di scossa! Alta tensione presente. Scollegare l'alimentazione prima di eseguire la manutenzione.		Significato: pericolo di incendio! Non asciugare capi contenenti materiale infiammabile.
	Significato: pericolo di ustione! Non toccare il vetro dello sportello o gli scomparti di riscaldamento. Lasciare raffreddare queste parti prima di procedere alla manutenzione.		Significato: pericolo di esplosione! Non asciugare capi contenenti materiale esplosivo.
	Significato: non mettere in funzione in zone classificate pericolose (ATEX).		Significato: non mettere in funzione se il vetro dello sportello risulta danneggiato in qualsiasi modo.
	Significato: sostituire i fusibili con fusibili dello stesso tipo e pari potenza.		

Tabella 2-2 Simboli di avvertenza e pericolo











SIMBOLI INFORMATIVI E PROMEMORIA			
	Significato: indicazione verso sinistra per carrello elevatore o transpallet manuale o martinetto.		Significato: indicazione verso destra per carrello elevatore o transpallet manuale o martinetto.
	Significato: indica il centro di gravità del macchinario trasportato.		Significato: prima di effettuare interventi di manutenzione sull'apparecchiatura, scollegare l'alimentazione dell'acqua.
	Significato: scollegare l'alimentazione prima di eseguire la manutenzione dell'apparecchiatura.		Significato: leggere il manuale dell'operatore.
	Significato: prima di eseguire la manutenzione, eseguire il lock out / tag out.		Significato: indossare una protezione per le mani.
	Significato: informazioni generali che dovrebbero essere note.		Significato: sorvegliare i bambini per garantire che non mettano in funzione le apparecchiature.

Tabella 2-3 Simboli informativi e promemoria

3 Indice

1	INFORMAZIONI SULLA SICUREZZA	2
2	SIGNIFICATO DEI SIMBOLI DI SICUREZZA	10
4	ELENCO DELLE TABELLE E DELLE FIGURE	14
4.1	ELENCO DELLE TABELLE	14
4.2	ELENCO DELLE FIGURE	14
5	INTRODUZIONE	15
5.1	IDENTIFICAZIONE DEI MODELLI	15
5.2	CARATTERISTICHE DELL'ASCIUGATRICE	15
5.3	DEFINIZIONI	15
6	SPECIFICHE DELLE UNITÀ	16
6.1	DIMENSIONI DELL'ASCIUGATRICE T-30X2	17
6.2	DIMENSIONI DELL'ASCIUGATRICE T-50X2	20
7	ISTRUZIONI	23
7.1	INSTALLAZIONE DELL'ASCIUGATRICE.....	23
7.1.1	<i>Aprire la cassa e posizionare l'asciugatrice</i>	24
7.1.2	<i>Conformità alle norme</i>	24
7.1.3	<i>Distanze di installazione</i>	25
7.1.4	<i>Aria di reintegro</i>	26
7.1.5	<i>Requisiti elettrici</i>	26
7.1.6	<i>Soppressori di sovratensioni transitorie</i>	28
7.1.7	<i>Trasformatore di controllo</i>	29
7.1.7.1	Collegamenti del trasformatore di controllo	29
7.1.8	<i>Requisiti del gas</i>	30
7.1.9	<i>Calibrazione del regolatore di pressione</i>	32
7.1.10	<i>Installazione dello scarico</i>	34
7.1.11	<i>Accensione dell'asciugatrice (accensione a stato solido)</i>	36
7.1.12	<i>Regolazione del bruciatore principale</i>	37
7.1.13	<i>Spegnimento dell'asciugatrice</i>	37
7.2	USO, FUNZIONAMENTO E USO IMPROPRIO	38
7.2.1	<i>Descrizione dei comandi dell'asciugatrice</i>	43
7.2.2	<i>Descrizione del touch pad</i>	44
7.2.2.1	Spie luminose (LED).....	44
7.2.2.2	Interruttori (tasti)	44
7.2.2.3	MESSAGGI DEL DISPLAY NUMERICO A 4 CIFRE	45
7.2.3	<i>Avvio dell'asciugatrice</i>	46
7.2.4	<i>Funzionamento dell'asciugatrice</i>	46
7.3	MANUTENZIONE	49
7.3.1	<i>Quotidiana</i>	50
7.3.2	<i>Mensile</i>	50
7.3.3	<i>Trimestrale</i>	50
7.3.4	<i>Semestrale</i>	50
7.3.5	<i>Annuale</i>	50
7.3.5.1	Informazioni sul grasso Molykote BR2-S	51
7.4	PROGRAMMAZIONE	53
7.4.1	<i>Impostazioni predefinite del programma</i>	53

7.4.2	<i>Programmazione temporanea del regolatore dell'asciugatrice</i>	53
7.4.3	<i>Procedura di programmazione temporanea del regolatore dell'asciugatrice</i>	54
7.4.3.1	Esempio di procedura di programmazione temporanea del regolatore dell'asciugatrice	55
7.4.4	<i>Programmazione permanente del regolatore dell'asciugatrice</i>	57
7.4.5	<i>Procedura di programmazione permanente del regolatore dell'asciugatrice</i>	57
7.4.5.1	Esempio di procedura di programmazione permanente del regolatore dell'asciugatrice	59
7.5	ASSISTENZA E RISOLUZIONE DEI PROBLEMI	61
7.6	CODICI DI GUASTO DELL'ASCIUGATRICE	63
7.7	ACCESSORI.....	64
7.7.1	<i>Parti di ricambio comuni</i>	64
7.7.2	<i>Fusibili</i>	65
8	SMALTIMENTO DELL'UNITÀ	66
9	DICHIARAZIONI DI CONFORMITÀ	67

4 Elenco delle tabelle e delle figure

4.1 Elenco delle tabelle

TABELLA 2-1 SIMBOLI DI AVVERTENZA: DIVIETO.....	10
TABELLA 2-2 SIMBOLI DI AVVERTENZA E PERICOLO.....	10
TABELLA 2-3 SIMBOLI INFORMATIVI E PROMEMORIA.....	11
TABELLA 5-1 IDENTIFICAZIONE DEI MODELLI.....	15
TABELLA 5-2 TABELLA DELLE DEFINIZIONI.....	15
TABELLA 6-1 SPECIFICHE DELLE ASCIUGATRICI IMPILABILI.....	16
TABELLA 7-1 SPECIFICHE DEL GAS PER T-30X2.....	30
TABELLA 7-2 SPECIFICHE DEL GAS PER T-50X2.....	30
TABELLA 7-3 ADEGUAMENTI DEL GAS RICHIESTI PER PAESE.....	31
TABELLA 7-4 IMPOSTAZIONI PREDEFINITE DEL PROGRAMMA.....	53
TABELLA 7-5 TABELLA DI MANUTENZIONE E RISOLUZIONE DEI PROBLEMI.....	62
TABELLA 7-6 CODICI DI GUASTO DELL'ASCIUGATRICE.....	63
TABELLA 7-7 PARTI DI SERVIZIO COMUNI CON NUMERI DI PARTE.....	64
TABELLA 7-8 TABELLA RICAMBIO DEI FUSIBILI.....	65

4.2 Elenco delle figure

FIGURA 6-1 VISTA FRONTALE T-30X2.....	17
FIGURA 6-2 VISTA LATERALE T-30X2.....	18
FIGURA 6-3 VISTA POSTERIORE T-30X2.....	19
FIGURA 6-4 VISTA FRONTALE T-50X2.....	20
FIGURA 6-5 VISTA LATERALE T-50X2.....	21
FIGURA 6-6 VISTA POSTERIORE T-50X2.....	22
FIGURA 7-1 DIMENSIONI DELLA DISTANZA VERTICALE.....	25
FIGURA 7-2 DETTAGLI DEI COLLEGAMENTI DEL TRASFORMATORE DI CONTROLLO.....	29
FIGURA 7-3 CALIBRAZIONE DEL REGOLATORE DI PRESSIONE.....	33
FIGURA 7-4 SCARICO DELL'ASCIUGATRICE IMPILABILE TRAMITE UN CONDOTTO DI SCARICO PRINCIPALE.....	36
FIGURA 7-6 SU/INCREMENTO.....	44
FIGURA 7-7 GIÙ/DIMINUZIONE.....	44
FIGURA 7-8 PROGRAMMA.....	44
FIGURA 7-9 SELEZIONE/INVIO.....	44
FIGURA 7-10 CICLO.....	45
FIGURA 7-11 ARRESTO.....	45
FIGURA 7-12 AVVIO.....	45
FIGURA 8-1 SIMBOLO RAEE.....	66

5 Introduzione

5.1 Identificazione dei modelli

Asciugatrici industriali per lavanderia automatica, comandi serie C, 50 Hz	
Modello	Numero di modello
T-30X2	DN30X2N*-59CB ¹ -*****-VRX
T-50X2	DN50X2N*-59CB ¹ -*****-VRX
- ¹ Può essere un numero da 1 a 9	
- * Può essere un carattere tra X, C, S, W, B, K, G, A, D, E, F	

Tabella 5-1 Identificazione dei modelli

5.2 Caratteristiche dell'asciugatrice

Le asciugatrici industriali Dexter Laundry sono progettate per asciugare articoli tessili in loco da parte di utenti competenti o qualificati. L'asciugatura avviene attraverso la circolazione di calore sui capi in un tamburo rotante.

I macchinari Dexter utilizzano acciaio inossidabile di alta qualità per l'involucro e il tamburo. Queste superfici limitano la crescita dei microbi e garantiscono un aspetto durevole e di alta qualità. La rotazione del tamburo è prodotta da un motore AC (a corrente alternata).

5.3 Definizioni

AC	Corrente alternata	CE	Conformità europea
DC	Corrente continua	EMC	Compatibilità elettromagnetica
UE	Unione Europea	IA	Iowa
IEC	International Electrotechnical Commission (Commissione elettrotecnica internazionale)	IP	Protocollo internet OPPURE protezione in ingresso
LED	Diodo a emissione luminosa	MAC	Media Access Control (indirizzo fisico)
OPL	Lavanderia in loco	PCB	Circuito stampato
RCD	Dispositivo a corrente residua	RoHS	Restrizione di sostanze pericolose
Giri/min	Giri al minuto	RTC	Orologi in tempo reale
SWD	Lavatrice-asciugatrice impilabile	USA	Stati Uniti d'America
USB	Universal Serial Bus	VFD	Convertitore di frequenza
RAEE	Rifiuti da apparecchiature elettriche ed elettroniche		

Tabella 5-2 Tabella delle definizioni

6 Specifiche delle unità

		T-30x2		T-50x2	
Capacità	Capacità di peso a secco - lb (kg)	2 x 30	(2 x 13,6)	2 x 50	(2 x 22,7)
	Volume cilindro per tamburo - piedi cubi (L)	11,3	320	15,8	447,4
Velocità	Velocità del tamburo - giri/min	47	---	45	---
	Dimensioni del motore per tamburo - Standard - cv (kW)	0,5	(0,38)	0,75	(0,56)
Flusso d'aria	Per cestello - cfm (M3/min)	500	(14,2)	510	(14,4)
Dimensioni	Altezza - poll. (cm)	76 1/4	(193,7)	79 1/4	(201,3)
	Larghezza - poll. (cm)	31 1/2	(80)	34 1/2	(87,6)
	Profondità - poll. (cm)	49 1/2	(125,7)	54 3/4	(139,1)
	Vano sportello - poll. (cm)	22 5/8	(57,5)	25 5/8	(65,1)
	Altezza bordo inferiore sportello inferiore da terra - poll. (cm)	7 5/8	(19,4)	7	(17,8)
	Altezza bordo inferiore sportello superiore da terra - poll. (cm)	45 1/4	(114,9)	46	(116,8)
	Diametro cilindro - poll. (cm)	30	(76,2)	32 1/2	(82,6)
	Profondità cilindro - poll. (cm)	27 1/2	(69,9)	33	(83,8)
	Superficie filtro lanugine (per cestello) - pollici q. (cm ²)	453	(2923)	544	(3510)
	Peso	Peso netto - lb (kg)	719	(326,1)	871
Imballo	Peso imballo - lb (kg)	765	(347)	922	(418,2)
	Altezza imballo - poll. (cm)	81 1/4	(206,4)	84 1/4	(214)
	Larghezza imballo - poll. (cm)	33	(83,8)	36	(91,4)
	Profondità imballo - poll. (cm)	57 3/4	(146,7)	61 1/2	(156,2)
Gas	Collegamento alimentazione gas - poll. (mm)	1/2	(12,7 mm)	1/2	(12,7)
	Alimentazione G20 e G25 (colonna acqua) - poll. (cm) [kPa]	5-8	(12,7 - 20,3) [1,25-1,99]	5-8	(12,7 - 20,3) [1,25-1,99]
	Pressione del collettore del bruciatore G20 e G25 (colonna acqua) poll. (cm) [kPa]	3,4	(8,64) [0,84]	3,5	(8,89) [0,87]
	Alimentazione del gas G30 e G31 (colonna acqua) - poll. (cm) [kPa]	11 1/2 - 13 1/2	(29,2 - 34,3) [2,86-3,36]	11 1/2 - 13 1/2	(29,2 - 34,3) [2,86-3,36]
	Pressione del collettore del bruciatore di gas G30 e G31 (colonna acqua) poll. (cm) [kPa]	10	(25,4) [2,50]	9,6	(24,4) [2,40]
	Consumo di gas per cestello - BTU/ora (kW) [MJ/ora]	74.000	(21,7) [78]	96.500	(28,3) [102]
Specifiche elettriche	Volt / Hz / Fase / Sistema di cablaggio / di distribuzione	Amperaggio interruttore automatico / Amperaggio di esercizio / Dimensioni cavo / Inversione di rotazione			
	230 / 50 / 1 / 2 conduttori + massa / TN-S	15 / 10 / 3,5 mm ² / NON-REV		20 / 10 / 3,5 mm ² /NON-REV	
Installazione	Distanza minima tra i macchinari - poll. (cm)	0	(0)	0	(0)
	Distanza minima tra retro del macchinario e parete - poll. (cm)	18	(45,7)	18	(45,7)
	Apporto aria richiesto (per asciugatrice impilabile) - piedi q. (cm ²)	1,5	(1394)	1,5	(1394)
	Dimensioni scarico - poll. (cm)	8	(20,3)	8	(20,3)
	Contropressione max di scarico (colonna acqua) - poll. (mm) [kPa]	0,3	(7,6) [0,075]	0,3	(7,6) [0,075]
	Lunghezza scarico consigliata - piedi (m)	14 e 2 raccordi a gomito	(4,3 e 2 raccordi a gomito)	14 e 2 raccordi a gomito	(4,3 e 2 raccordi a gomito)

Tabella 6-1 Specifiche delle asciugatrici impilabili

6.1 Dimensioni dell'asciugatrice T-30X2



Figura 6-1 Vista frontale T-30X2



Figura 6-2 Vista laterale T-30X2

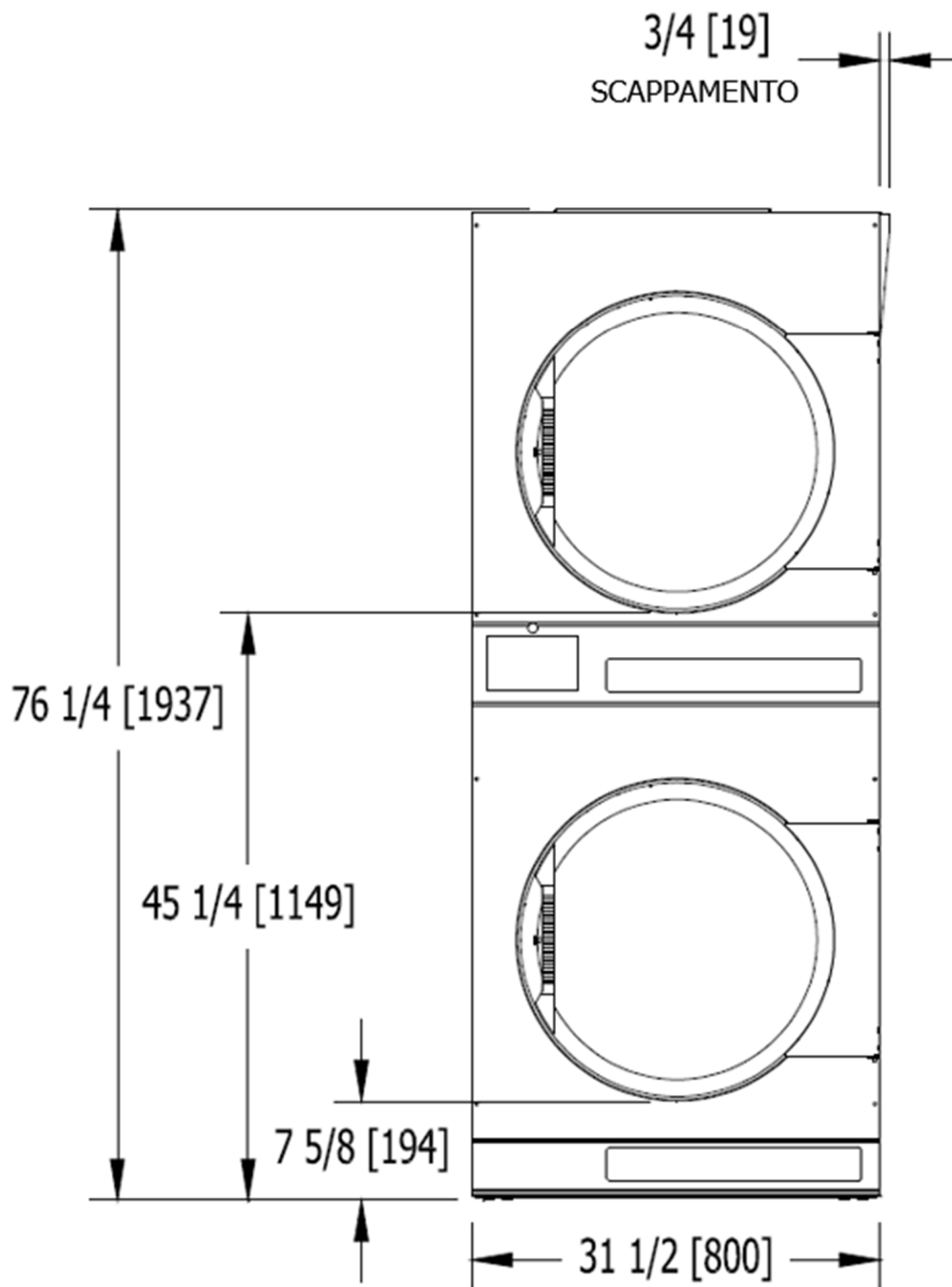

Figura 6-3 Vista posteriore T-30X2

6.2 Dimensioni dell'asciugatrice T-50X2

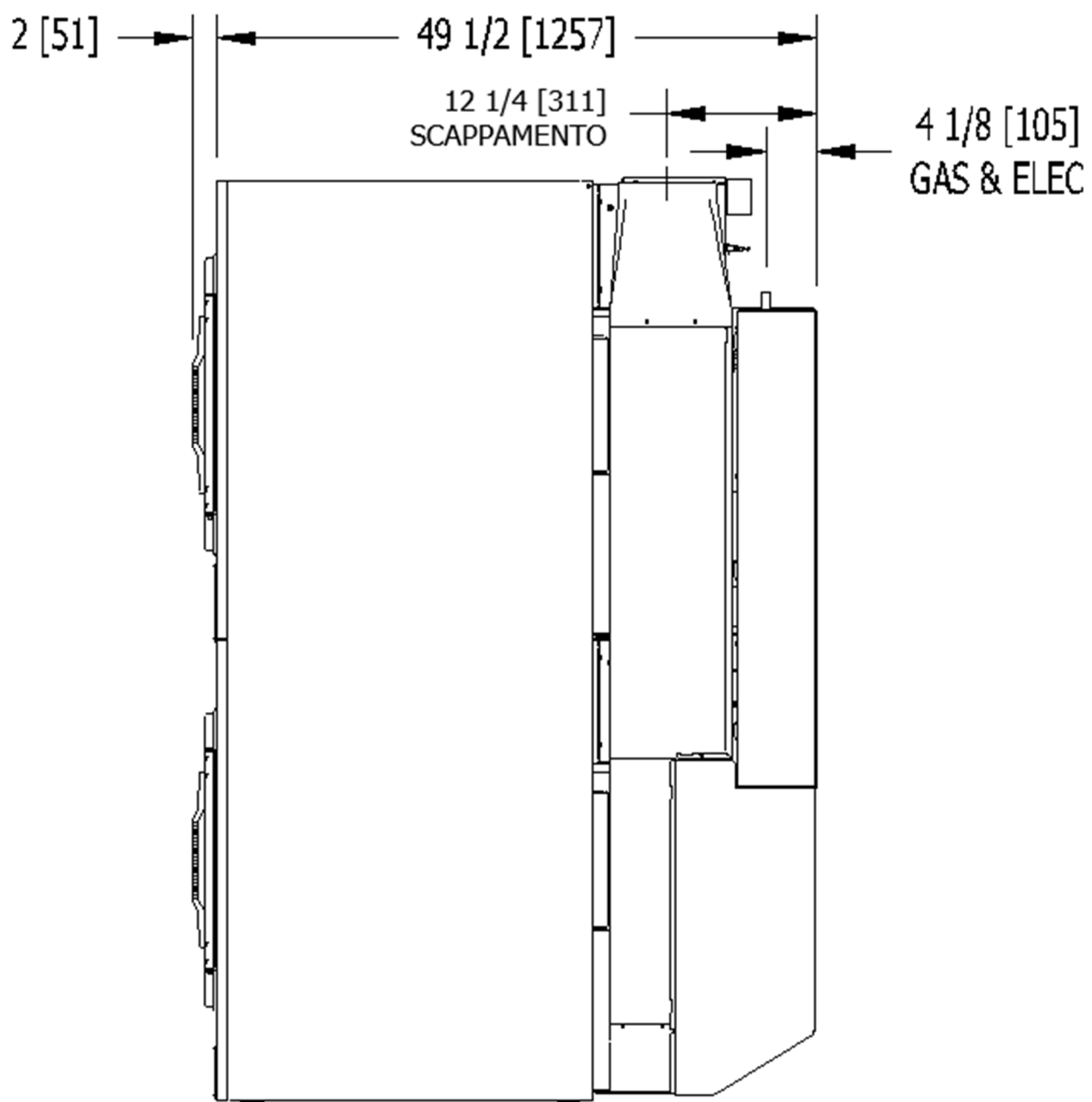

Figura 6-4 Vista frontale T-50X2

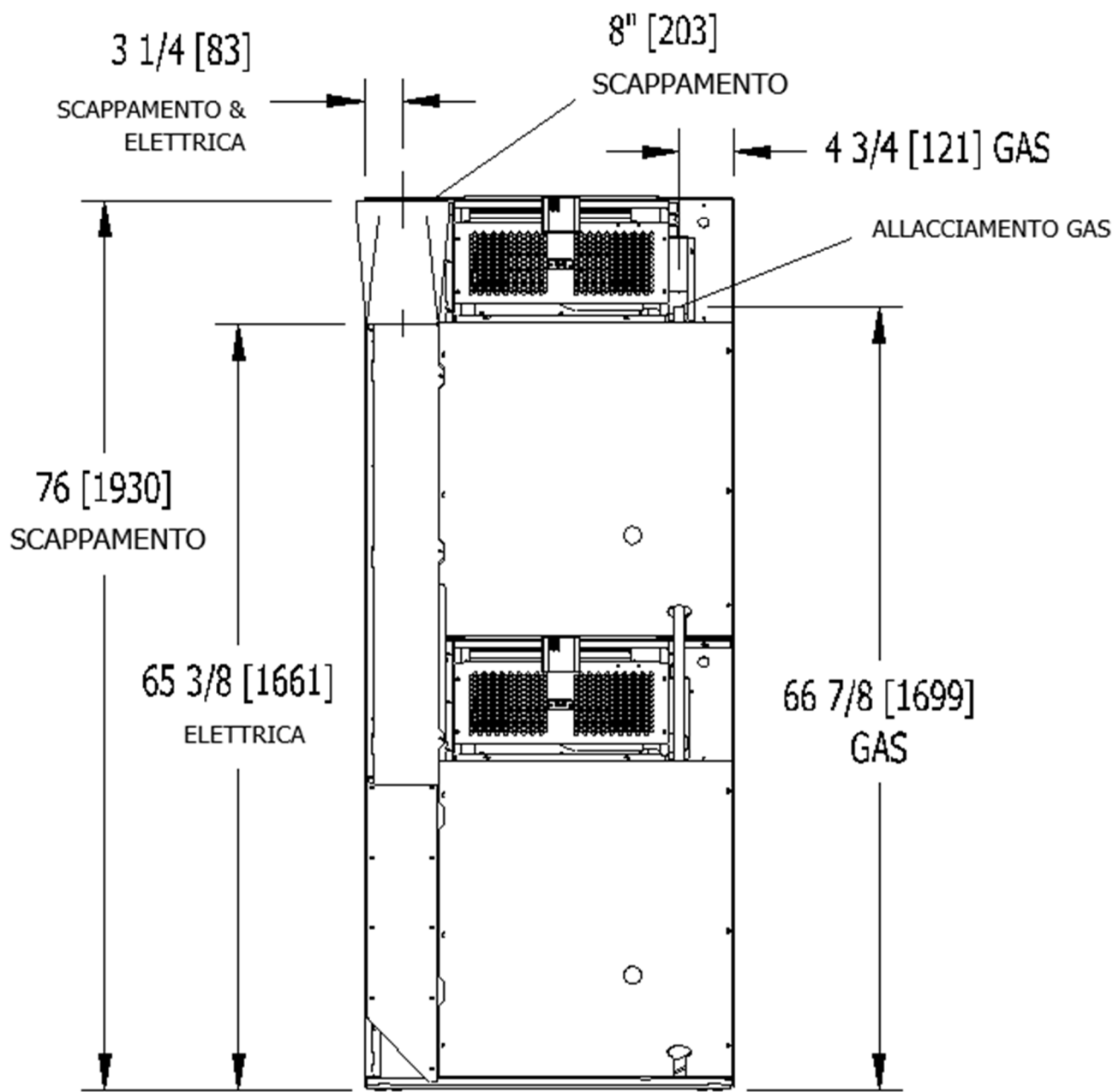

Figura 6-5 Vista laterale T-50X2



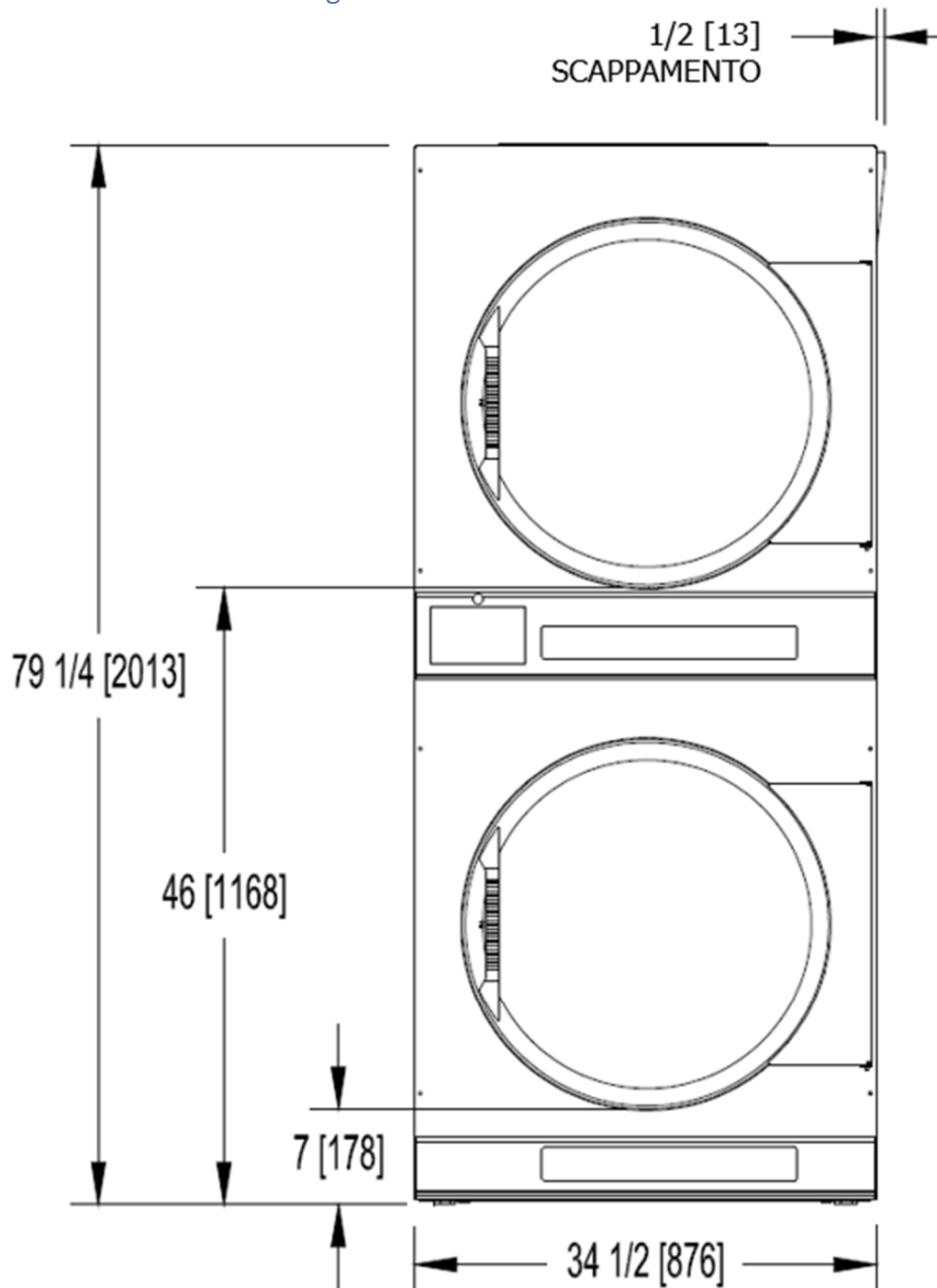

Figura 6-6 Vista posteriore T-50X2

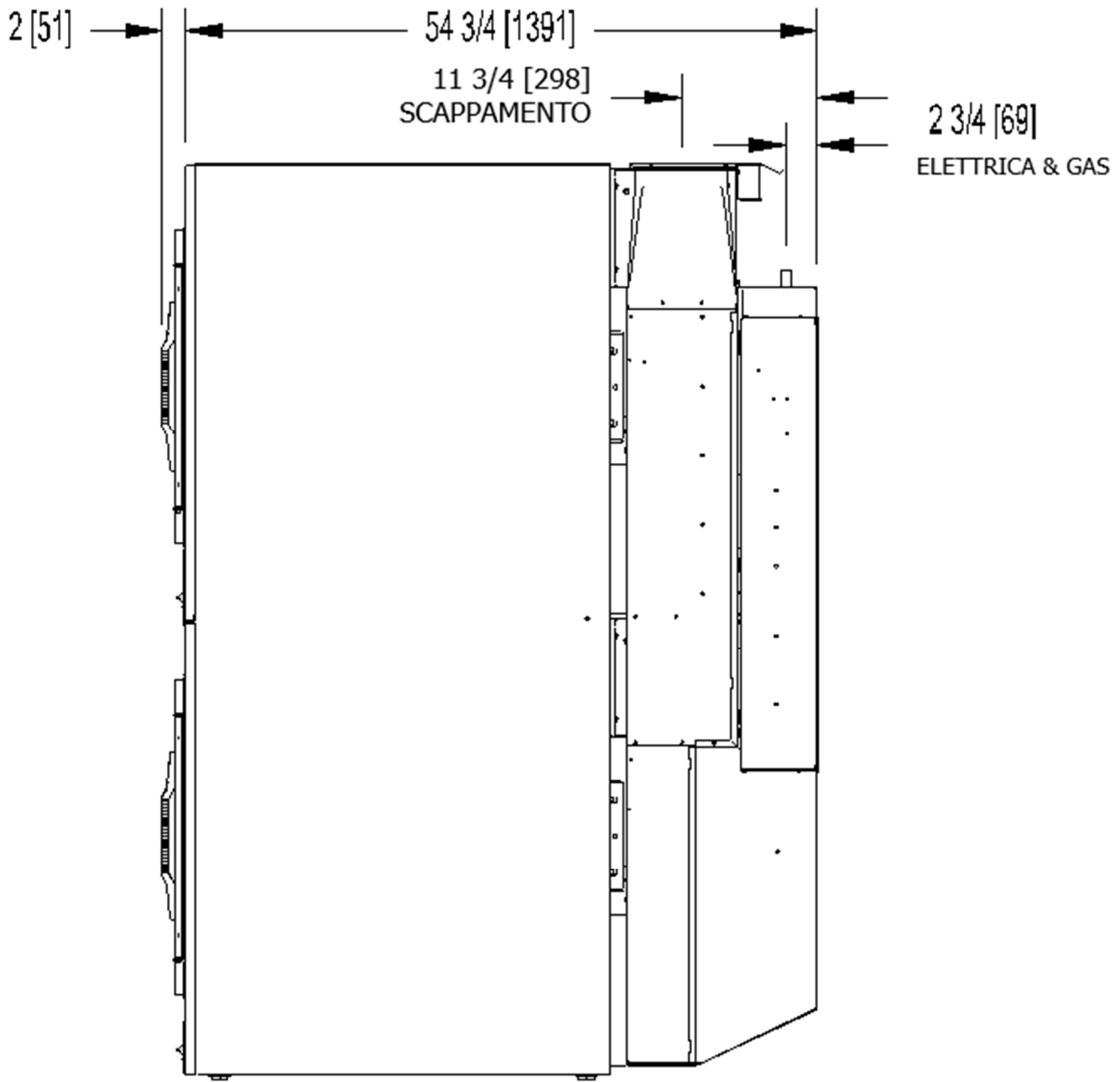
7 Istruzioni

Affiggere la seguente avvertenza "Per la vostra sicurezza" in una posizione ben visibile:

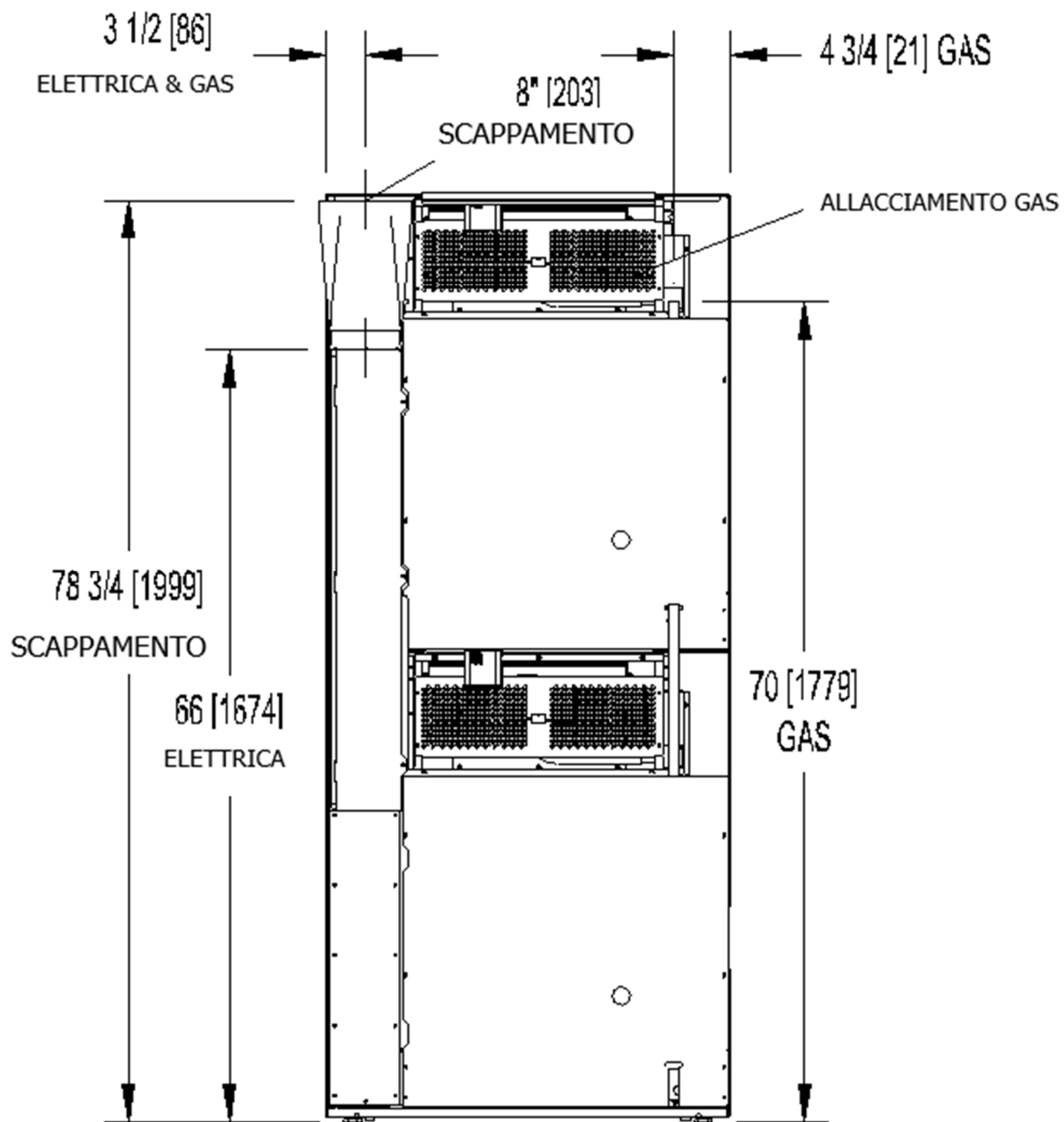
	AVVERTENZA
<p>PER LA VOSTRA SICUREZZA NON CONSERVARE O UTILIZZARE BENZINA O ALTRI VAPORI O LIQUIDI INFIAMMABILI IN PROSSIMITÀ DI QUESTO O DI ALTRI APPARECCHI.</p>	

	AVVERTENZA
<p>PER LA VOSTRA SICUREZZA QUESTO MACCHINARIO SERVE AD ASCIUGARE ESCLUSIVAMENTE TESSUTI LAVATI IN ACQUA</p> <p>Per evitare il rischio di incendio, compresa la combustione spontanea, non asciugare stracci per pavimenti oliati, articoli contenenti gommapiuma o materiali simili alla gomma o qualsiasi materiale su cui sia stato usato un solvente per la pulizia o che contenga liquidi o solidi infiammabili (come benzina, cherosene, cere, ecc.). Gli ammorbidenti, o prodotti simili, devono essere utilizzati secondo le istruzioni dell'ammorbidente stesso. Rimuovere tutti gli oggetti dalle tasche, come accendini e fiammiferi.</p>	

7.1 Installazione dell'asciugatrice

	AVVERTENZA
<p>LE ISTRUZIONI PER L'INSTALLAZIONE E LA MANUTENZIONE SONO DESTINATE ESCLUSIVAMENTE A PERSONALE QUALIFICATO. PER EVITARE LESIONI E SCOSSE ELETTRICHE, NON ESEGUIRE INTERVENTI DI MANUTENZIONE DIVERSI DA QUELLI CONTENUTI NELLE ISTRUZIONI PER L'USO SENZA ADEGUATA QUALIFICA.</p>	

	INFORMAZIONI
<p>Prima dell'installazione, verificare che le condizioni di distribuzione locali, la natura del gas e la pressione e la regolazione dell'apparecchio siano compatibili.</p>	

	INFORMAZIONI
<p>Tutte le asciugatrici devono essere installate in conformità a tutte le norme locali, statali e nazionali in materia di edilizia, elettricità e altre norme in vigore nella zona. La sicurezza elettrica di queste asciugatrici è stata valutata in base ai requisiti della norma europea EN 60204-1.</p>	

	INFORMAZIONI
<p>Sono necessari un carrello elevatore, un transpallet o un cric a mano per sollevare l'asciugatrice e solo dalla parte anteriore o posteriore dell'asciugatrice, con l'asciugatrice fissata al pallet e sostenuta per tutta la lunghezza dell'asciugatrice.</p>	

7.1.1 Aprire la cassa e posizionare l'asciugatrice

Strumenti necessari: bussola esagonale da 19 mm ($\frac{3}{4}$ di pollice) e cacciavite a cricchetto, blocco di legno spesso 100 mm (4 pollici) o 125 mm (5 pollici), un coltello e una pinza per giunti scanalati che si apre fino a 35 mm ($1 \frac{3}{8}$ pollici).

5. Rimuovere e smaltire l'imballaggio.
6. La base della cassa è fissata all'asciugatrice mediante 4 viti a testa cilindrica, avvitate verso l'alto dal basso della base della cassa. Rimuovere la base della cassa dall'asciugatrice, ribaltando l'asciugatrice di lato e posizionando il blocco sotto la guida della base della cassa al centro dell'asciugatrice. Utilizzando un cricchetto e una bussola esagonale da 19 mm ($\frac{3}{4}$ di pollice), rimuovere ed eliminare i 2 bulloni della cassa dal lato sollevato. Rimuovere il blocco dalla base della cassa. Ripetere per l'altro lato. Conservare i bulloni per utilizzarli in caso di nuovo spostamento dell'asciugatrice.
7. Con un movimento di camminata, spostare completamente l'asciugatrice dalla base della cassa. Conservare la base della cassa per utilizzarla in caso di nuovo spostamento dell'asciugatrice.
8. Far scorrere l'unità nella posizione in cui verrà installata. Regolare i piedini di livellamento, utilizzando le pinze per giunti scanalati, per livellare e allineare l'asciugatrice con le unità adiacenti.

	INFORMAZIONI
<p>Se l'asciugatrice viene spostata di nuovo, deve essere rimontata sul suo pallet e i bulloni della cassa devono essere reinseriti e serrati, nell'ordine inverso a quello illustrato in dettaglio nelle istruzioni.</p>	

7.1.2 Conformità alle norme

Questo apparecchio deve essere installato in conformità alle norme vigenti e utilizzato solo in uno spazio sufficientemente ventilato. Consultare le istruzioni prima di installare l'apparecchio.

Tutte le installazioni di asciugatrici industriali devono essere conformi alle norme locali e nazionali per quanto riguarda l'ubicazione dell'installazione e i requisiti di ventilazione.

L'apparecchio non deve essere installato dietro una porta con serratura, una porta scorrevole o una porta con cerniera sul lato opposto a quello dell'asciugatrice, in modo tale da limitare l'apertura completa dello sportello dell'asciugatrice.

7.1.3 Distanze di installazione

Questa unità può essere installata alle seguenti distanze dalla nicchia:

Lato sinistro	0 mm (0 pollici)
Lato destro	0 mm (0 pollici)
Retro	457 mm (18 pollici). Certificato per uno spazio libero di 25 mm (1 pollice); tuttavia, dietro i motori è necessario uno spazio libero di 457 mm (18 pollici) per consentire le operazioni di assistenza e manutenzione.
Parte anteriore	1220 mm (48 pollici) per consentire l'uso dell'asciugatrice.
Parte superiore	Fare riferimento alla figura seguente, intitolata "Dimensioni della distanza verticale". Dimensioni A e B nella Figura 7-1. La certificazione consente uno spazio di 0 mm (0 pollici) per l'intelaiatura della parete nella parte superiore fino a 457 mm (18 pollici) dalla parte anteriore. Dimensione C nella Figura 7-1. Tuttavia, è necessario lasciare uno spazio di 6 mm (¼ di pollice) per consentire l'apertura dello sportello superiore.
Pavimento	Questa unità può essere installata su un pavimento combustibile.

Non ostacolare il flusso dell'aria di combustione e di ventilazione.

Mantenere una distanza minima di 25 mm (1 pollice) tra il condotto e il materiale combustibile.

Per altre informazioni sull'installazione e le istruzioni per la messa in funzione, consultare l'etichetta attaccata alla protezione della cinghia sul retro dell'asciugatrice.



Figura 7-1 Dimensioni della distanza verticale

7.1.4 Aria di reintegro

Per sostituire l'aria espulsa dalle asciugatrici in tutti i tipi di installazioni, è necessario fornire un'adeguata aria di reintegro. Fare riferimento alle specifiche per la dimensione minima dell'apertura per l'aria di reintegro verso l'esterno di ciascuna asciugatrice. Si tratta di un fabbisogno netto di superficie effettiva. È necessario prendere in considerazione schermi, griglie o feritoie che limitino il flusso d'aria. Consultare il fornitore per determinare l'area libera equivalente per la griglia utilizzata. La fonte di aria di reintegro deve essere sufficientemente lontana dalle asciugatrici per consentire un flusso d'aria uniforme alle prese d'aria di tutte le asciugatrici. È necessario prevedere più aperture. Le aperture devono essere a una distanza minima di 1,8 m (6 piedi) dalle uscite di scarico.

Le fonti dell'aria di reintegro e del movimento dell'aria di ventilazione del locale per tutte le asciugatrici devono essere situate lontano da qualsiasi lavanderia a secco. Questo è necessario per evitare che i vapori di solvente vengano aspirati nei condotti di ingresso dell'asciugatrice. I vapori di solventi per lavasecco si decompongono a contatto con fiamme libere, come quelle a gas presenti nelle asciugatrici. I prodotti di decomposizione sono altamente corrosivi e possono danneggiare i condotti dell'asciugatrice e i carichi di biancheria.

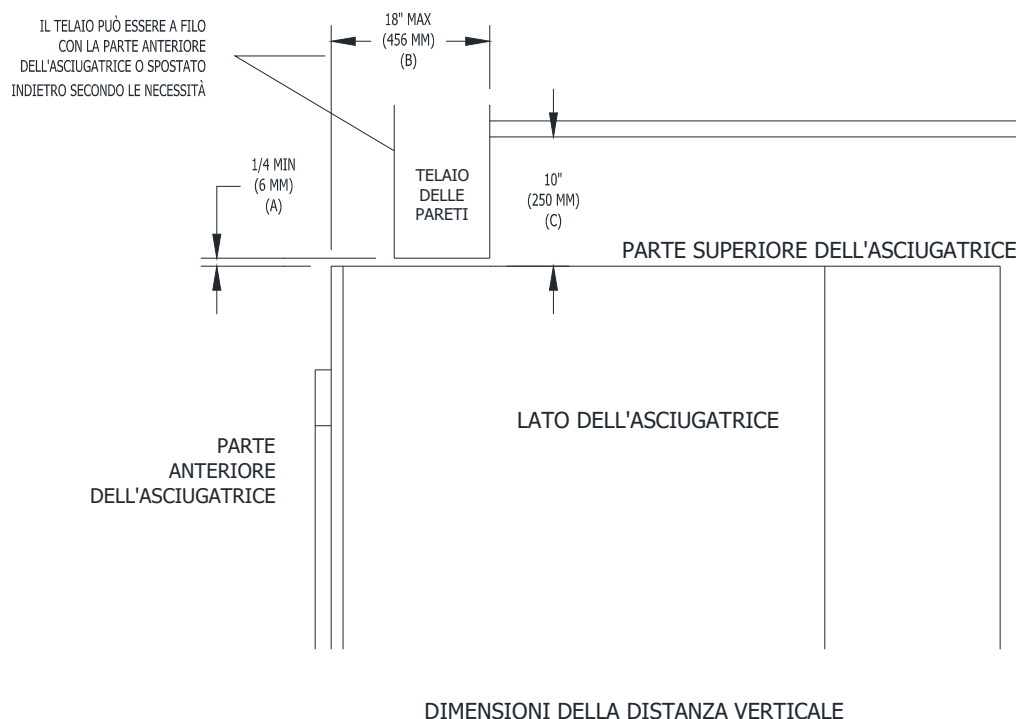
Il funzionamento di questo apparecchio può influenzare il funzionamento di altri tipi di apparecchi a gas, che prendono l'aria per una combustione sicura dallo stesso locale. È necessario prevedere una ventilazione adeguata per evitare il riflusso di gas da altri apparecchi presenti nello stesso locale. Tutti gli altri apparecchi a gas devono essere testati con l'asciugatrice Dexter in funzione e con tutte le finestre e le porte chiuse. In caso di dubbio, consultare il produttore dell'apparecchio.

7.1.5 Requisiti elettrici

I requisiti di alimentazione elettrica necessari per un funzionamento soddisfacente dell'unità sono elencati sulla targhetta di serie situata sul pannello posteriore di ciascuna asciugatrice e nella sezione delle specifiche di questo manuale. Il collegamento elettrico deve essere effettuato alla morsettiera della scatola di comando sul retro dell'unità, utilizzando conduttori in rame di capacità minima pari agli ampere di funzionamento indicati nelle specifiche dell'unità. È previsto un foro di 22 mm (7/8 poll.) (tappato con un tappo di plastica) per il collegamento delle guaine per i conduttori di alimentazione. L'introduzione del cablaggio di alimentazione non deve ridurre il grado di protezione all'ingresso (IP - Ingress Protection). È assolutamente necessario che l'asciugatrice sia collegata a una messa a terra nota. La resistenza del collegamento a terra deve essere verificata prima del funzionamento.

L'installazione deve essere conforme ai requisiti elettrici del Paese, dello stato e della località di installazione. Sono necessari interruttori singoli per ciascuna asciugatrice; per le dimensioni degli interruttori vedere le specifiche dell'unità. L'installatore deve prevedere un interruttore sezionatore che interrompa entrambe le linee. Potrebbero esservi requisiti locali o nazionali che prevedono un interruttore di interruzione elettrica visibile e accessibile dal locale in cui è installata l'asciugatrice. Lo schema di cablaggio si trova sulla protezione della cinghia sul retro dell'asciugatrice.

Per i Paesi di destinazione in cui devono essere soddisfatti i requisiti CE, sono necessari dispositivi di disconnessione dell'alimentazione a 230 V individuali per ciascuna asciugatrice, di uno dei seguenti tipi:

- e. interruttore sezionatore con fusibili secondo IEC 60947-3 categoria di utilizzo AC-23B;
- f. sezionatore con fusibili secondo la norma IEC 60947-3 dotato di un contatto ausiliario che in tutti i casi fa sì che i dispositivi di commutazione interrompano il circuito di carico prima dell'apertura dei contatti principali del sezionatore;
- g. un interruttore automatico idoneo all'isolamento secondo la norma IEC 60947-2;
- h. qualsiasi altro dispositivo di commutazione in conformità a una norma di prodotto IEC per tale dispositivo e che soddisfi i requisiti di isolamento della norma IEC 60947-1 nonché una categoria di utilizzo definita nella norma di prodotto come appropriata per la commutazione sotto carico di motori o altri carichi induttivi.

I dispositivi di disconnessione dell'alimentazione devono:

- g. fornire un mezzo di apertura diretta che consenta di bloccare i dispositivi di disconnessione dell'alimentazione in posizione OFF;
- h. avere una modalità di funzionamento con posizione OFF e ON contrassegnata da una "O" e una "I";
- i. essere visibili e montati a un'altezza compresa tra 0,7 e 1,7 m dal pavimento, entro 2 m dall'asciugatrice ed entro 8 m dalla posizione dell'operatore;
- j. avere un attuatore rosso con sfondo giallo, per indicare che svolge una doppia funzione di arresto di emergenza, ed essere approvato secondo la serie 60947-5-5 e per l'uso nel Paese in cui è installato;
- k. essere classificati per il funzionamento con un circuito derivato;
- l. avere una capacità di rottura pari alla somma del motore più grande in stallo e di tutti gli altri carichi di funzionamento normali.

	INFORMAZIONI
L'SCCR è di 10 kA per tutte le asciugatrici.	

	INFORMAZIONI
È fondamentale che la vite di messa a terra accanto alla morsettiera di alimentazione TB-1 sia collegata a una buona terra esterna.	

7.1.6 Soppressori di sovratensioni transitorie

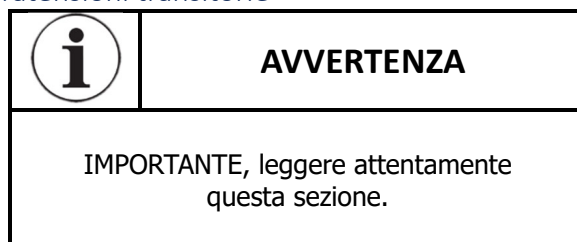

Come la maggior parte delle apparecchiature elettriche, il nuovo macchinario può essere danneggiato o subire una riduzione della vita utile a causa di sbalzi di tensione dovuti a fulmini, che non sono coperti dalla garanzia di fabbrica. Anche eventuali problemi locali di distribuzione dell'energia possono essere dannosi per la vita utile dei componenti elettrici. Si consiglia l'installazione di soppressori di sovratensioni transitorie per le nuove apparecchiature. Questi dispositivi possono essere collocati sul pannello di alimentazione per l'intera installazione; non è richiesto un dispositivo individuale per ogni macchinario.

Questi dispositivi di protezione dalle sovratensioni aiutano a proteggere le apparecchiature dai picchi di corrente grandi e piccoli che si verificano quotidianamente. Queste piccole sovratensioni possono ridurre la vita utile complessiva dei componenti elettrici di tutti i tipi e causarne il guasto in un secondo momento. Sebbene non siano in grado di proteggere da tutti gli eventi, questi dispositivi di protezione godono di una buona reputazione per l'allungamento significativo della vita utile dei componenti elettronici.

I componenti elettronici hanno una vita utile più lunga quando vengono alimentati con l'energia elettrica stabile e pulita che richiedono.

7.1.7 Trasformatore di controllo

Il trasformatore di controllo si trova all'interno della centralina di controllo e riduce un intervallo di 150-240 volt a 24 volt. Sul trasformatore di controllo sono presenti due morsetti per l'alimentazione primaria (in ingresso). Utilizzare il morsetto contrassegnato con "L1 200 V" per le alimentazioni tra 150 e 210 volt. Utilizzare il morsetto contrassegnato con "L1 230 V" per le alimentazioni tra 211 e 240 volt.

7.1.7.1 Collegamenti del trasformatore di controllo

DC...MODELLI DI ASCIUGATRICI

L1-L2 (200V) □ ← 170-210V ~

L1-L2 (230V) □ ← 211-240V ~

DC...MODELLI DI ASCIUGATRICI

L1-L2 (200V) □ ← 150-210V ~

L1-L2 (230V) □ ← 211-240V ~



Figura 7-2 Dettagli dei collegamenti del trasformatore di controllo

7.1.8 Requisiti del gas

I requisiti del gas necessari per un funzionamento soddisfacente dell'asciugatrice sono elencati sulla targhetta di serie situata sul pannello posteriore dell'asciugatrice e nella sezione delle specifiche di questo manuale.

Questo apparecchio è regolato per un gas G20 e una pressione di alimentazione di 20 mbar; fare riferimento alla tabella sottostante per il Paese e l'impostazione del regolatore.

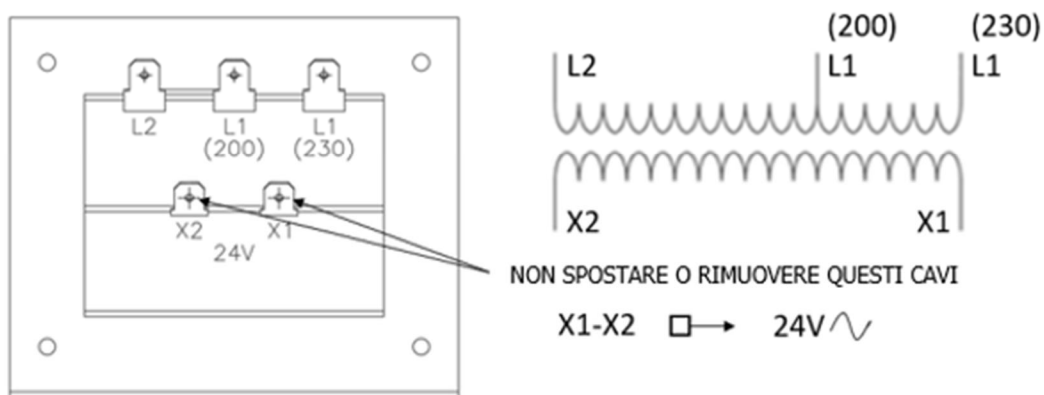
SPECIFICHE DEL GAS PER DN30X2N_-59CB_X

INGRESSO DI CALORE NOMINALE Q_n	74000 BTU/HR (21,7 kW) NETTO PER TAMBURO MAX
PRESSIONE DEL BRUCIATORE	3,5 pollici H ₂ O (8,7 mbar) (0,87 kPa)
PORTATA DI GAS PER G20	1,7 m ³ ALL'ORA
PORTATA DI GAS PER G25	2,1 m ³ ALL'ORA
PORTATA DI GAS PER G30	0,97 m ³ ALL'ORA
PORTATA DI GAS PER G31	1,1 m ³ ALL'ORA
DIMENSIONE INIETTORE (G20 e G25)	N. 32 PERFORAZIONI (2,95 mm)
DIMENSIONE INIETTORE (G30 e G31)	N. 50 PERFORAZIONI (1,78 mm)

Tabella 7-1 Specifiche del gas per T-30X2

SPECIFICHE DEL GAS PER DN50X2N_-59CB_X

INGRESSO DI CALORE NOMINALE Q_n	96500 BTU/HR (28,3 kW) NETTO PER TAMBURO MAX
PRESSIONE DEL BRUCIATORE	3,5 pollici H ₂ O (8,7 mbar) (0,87 kPa)
PORTATA DI GAS PER G20	2,2 m ³ ALL'ORA
PORTATA DI GAS PER G25	2,7 m ³ ALL'ORA
PORTATA DI GAS PER G30	1,3 m ³ ALL'ORA
PORTATA DI GAS PER G31	1,4 m ³ ALL'ORA
DIMENSIONE INIETTORE (G20 e G25)	N. 30 PERFORAZIONI (3,26 mm)
DIMENSIONE INIETTORE (G30 e G31)	N. 48 PERFORAZIONI (1,93 mm)

Tabella 7-2 Specifiche del gas per T-50X2

ADEGUAMENTO RICHIESTO PER PAESE

Categoria Gas	Paese di destinazione	Pressione di alimentazione mbar (kPa)	Impostazione regolatore di pressione mbar (kPa)	Designazione
I2H(20)	BG, LV, IS	20 (2)	8,7 (0,87)	G20
I2H(25)	HU	25 (2,5)	8,7 (0,87)	G20
I2E	LU	20 (2)	8,7 (0,87)	G20
I3B/P(30)	IS, BE, FR, NL	30 (3)	22,4 (2,24)	G30
I3P(30)	NL	30 (3)	22,4 (2,24)	G31
I3P(37)	BE, FR, NL	37 (3,7)	22,4 (2,24)	G31
I3P(50)	NL	50 (5)	22,4 (2,24)	G31
I12H3B/P(30)	CY, DK, EE, FI, HR, IT, LT, NO, RO, SE, SI, SK, TR	20 (2) / 30 (3)	8,7 (0,87) / 22,4 (2,24)	G20 / G30
I12H3B/P(50)	AT, CH, SK	20 (2) / 50 (5)	8,7 (0,87) / 22,4 (2,24)	G20 / G30
I12H3P(37)	CH, CZ, ES, GB, GR, HR, IE, IT, LT, PT, SI, SK	20 (2) / 37 (3,7)	8,7 (0,87) / 22,4 (2,24)	G20 / G31
I12L(20)3B/P(30)	RO	20 (2) / 30 (3)	12,2 (1,22) / 22,4 (2,24)	G25 / G30
I12E3B/P(30)	RO	20 (2) / 30 (3)	8,7 (0,87) / 22,4 (2,24)	G20 / G30
I12E3B/P(37)	PL	20 (2) / 37 (3,7)	8,7 (0,87) / 22,4 (2,24)	G20 / G30
I12E3B/P(50)	DE	20 (2) / 50 (5)	8,7 (0,87) / 22,4 (2,24)	G20 / G30

Tabella 7-3 Adeguamenti del gas richiesti per Paese

L'attacco del gas in ingresso all'unità è ISO 7-RC filettatura 3/4. Il collegamento all'apparecchio deve essere effettuato con un tubo flessibile adatto alla categoria dell'apparecchio, in conformità alle norme nazionali di installazione. Le dimensioni delle tubazioni per l'alimentazione dell'asciugatrice devono essere determinate facendo riferimento alla prassi nazionale di installazione e consultando il fornitore di gas locale.

	INFORMAZIONI
<p>Per ogni asciugatrice è richiesta una valvola individuale di intercettazione del gas, conforme alla norma EN 331.</p>	

Per la realizzazione dei raccordi dei tubi è necessario utilizzare un composto per giunti resistente all'azione dei gas di petrolio liquefatti.

Tutti i raccordi dei tubi devono essere controllati con una soluzione di sapone per verificare l'assenza di perdite. Non verificare mai con una fiamma aperta.

Nelle tubazioni del gas che entrano nell'unità è necessario prevedere un raccordo per raccogliere lo sporco e altri corpi estranei.

La pressione di alimentazione consigliata per G20 e G25 è di 17,8 cm di colonna acqua (7 pollici) per ciascuna asciugatrice.

Per altitudini superiori a 610 m (2.000 piedi), è necessario ridurre il consumo di gas. Per le istruzioni, contattare il distributore di zona.

Per questa asciugatrice sono disponibili kit di conversione a gas G30 e G31. Contattare il distributore di zona.

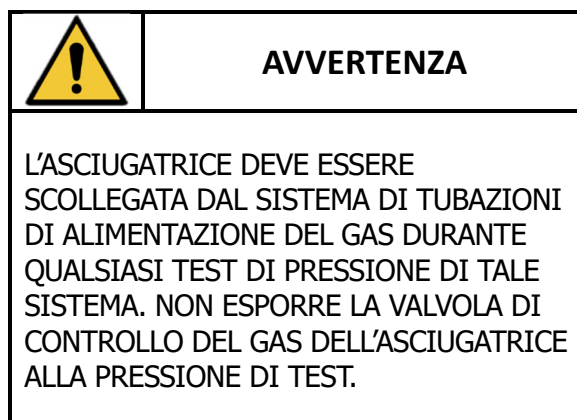

7.1.9 Calibrazione del regolatore di pressione

1. Con l'asciugatrice spenta, svitare di mezzo giro il rubinetto di pressione in uscita della valvola di controllo del gas e infilare un tubo manometrico sul nipplo. Assicurarsi che la vite venga serrata nuovamente dopo la calibrazione del regolatore.
2. Rimuovere la vite del tappo del regolatore per esporre la vite di calibrazione del regolatore.
3. Avviare l'asciugatrice. Con un cacciavite, ruotare lentamente la vite di calibrazione fino a quando il manometro indica la pressione desiderata del bruciatore. Ruotare la vite di calibrazione in senso orario per aumentare e in senso antiorario per diminuire la pressione del gas al bruciatore. Spegnerne l'asciugatrice.
4. Riposizionare la vite del tappo del regolatore di pressione.
5. Rimuovere il manometro e serrare nuovamente la vite del rubinetto di pressione.







Figura 7-3 Calibrazione del regolatore di pressione

7.1.10 Installazione dello scarico

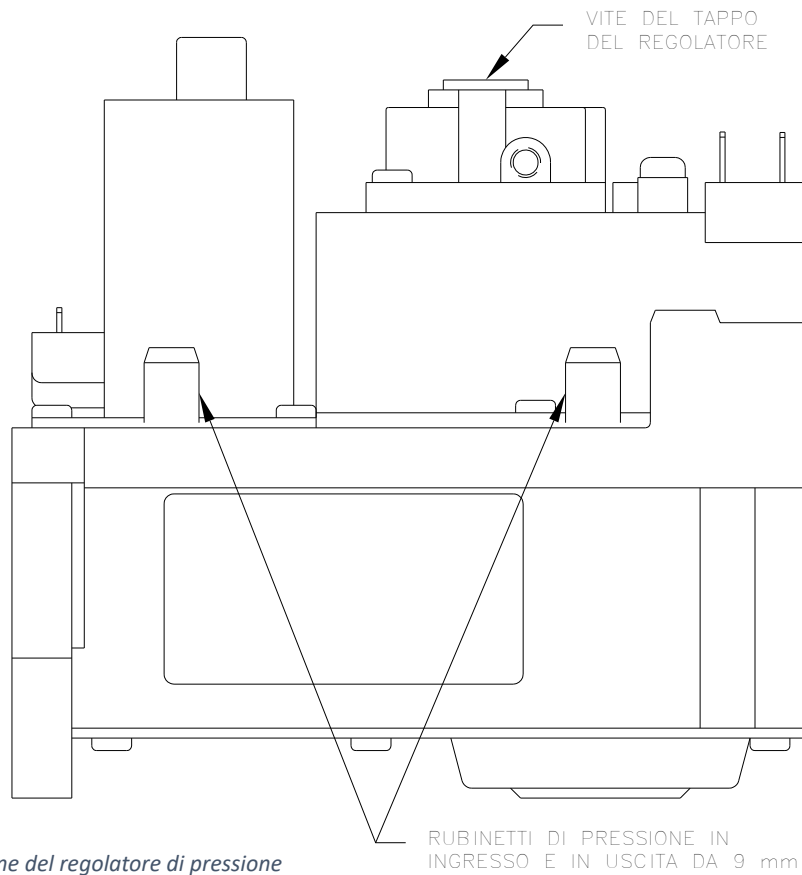
	AVVERTENZA
UN'ASCIUGATRICE PRODUCE LANUGINE COMBUSTIBILE E DEVE ESSERE SCARICATA ALL'APERTO. L'AREA INTORNO ALL'ASCIUGATRICE DEVE ESSERE MANTENUTA LIBERA DA LANUGINE.	

	INFORMAZIONI
Un condotto di piccolo diametro limita il flusso d'aria; un condotto di grande diametro riduce la velocità dell'aria - entrambi contribuiscono all'accumulo di lanugine. È necessario prevedere uno sportello di ispezione per la pulizia periodica del condotto principale.	

	INFORMAZIONI
LA PRESSIONE STATICA DI RITORNO deve essere al massimo di 7,6 mm c.a. (0,3 pollici c.a.) all'uscita di scarico posteriore dell'asciugatrice. Se più asciugatrici sono collegate a un condotto comune, accertarsi che la serranda di controvento sia installata correttamente.	

Lo scarico dell'asciugatrice (o delle asciugatrici) deve essere progettato e costruito in modo da non creare restrizioni all'aria. Qualsiasi restrizione dovuta alle dimensioni dei tubi o al tipo di installazione può causare tempi di asciugatura lenti, calore eccessivo e lanugine nella stanza.

Da un punto di vista operativo, uno scarico errato o inadeguato può provocare l'attivazione del termostato di limite alto, che spegne i bruciatori principali e provoca un'asciugatura inefficiente.

L'attacco del condotto di scarico vicino alla parte superiore dell'asciugatrice accetta un condotto rotondo da 203 mm (8 pollici). È necessario uno scarico individuale delle asciugatrici. Tutto il calore, l'umidità e la lanugine devono essere scaricati all'esterno collegando un tubo di diametro adeguato al collare adattatore dell'asciugatrice e facendolo passare attraverso una parete esterna. Questo tubo deve essere molto liscio all'interno, poiché le superfici ruvide tendono a raccogliere la lanugine, che finisce per intasare il condotto e impedire all'asciugatrice di scaricare correttamente. Tutti i gomiti devono essere lisci all'interno. Tutti i giunti devono essere realizzati in modo che l'estremità di scarico di un tubo si trovi all'interno di quello successivo a valle. L'aggiunta di un tubo di scarico tende a ridurre la quantità di aria che la ventola può scaricare. Questo non influisce sul funzionamento dell'asciugatrice se mantenuto entro limiti pratici. Per un funzionamento più efficiente, si raccomanda di non utilizzare più di 4,25 m (14 piedi) di tubo diritto da 203 mm (8 pollici) di diametro con due gomiti ad angolo retto per ciascun cilindro. Il sistema di sfiato deve essere progettato in modo tale che l'eventuale condensa formatasi durante il funzionamento dell'asciugatrice a freddo venga trattenuta e ri-evaporata o scaricata.

Mantenere una distanza minima di 25 mm (1 pollice) tra il condotto e il materiale combustibile.

Se il tubo di scarico passa attraverso una parete, è necessario inserire un manicotto metallico di diametro leggermente superiore nella parete e far passare il tubo di scarico attraverso questo manicotto. Questa pratica è richiesta da alcune normative locali ed è consigliata in tutti i casi per proteggere la parete.

Questo tipo di installazione deve essere dotata di un dispositivo che impedisca alla pioggia e ai venti forti di entrare nello scarico quando l'asciugatrice non è in uso. A questo scopo si può utilizzare una cappa con serranda incernierata. Un altro metodo consiste nel rivolgere l'estremità di uscita del tubo verso il basso per evitare l'ingresso di vento e pioggia. In entrambi i casi, l'uscita deve essere mantenuta libera, per almeno 610 mm (24 pollici), da qualsiasi oggetto che possa causare una restrizione dell'aria.

Non installare mai uno schermo protettivo sull'uscita dello scarico.

Quando si scarica un'asciugatrice direttamente sul tetto, la lunghezza complessiva del condotto ha gli stessi limiti dello scarico attraverso una parete. Sopra lo scarico deve essere collocata una copertura anti pioggia di tipo tale da non essere intasata. Il tipo che utilizza un "tetto" a forma di cono sopra il tubo è adatto a questa applicazione.

Non utilizzare un camino in muratura non rivestito come canna fumaria per questo apparecchio. Non è consentito scaricare l'asciugatrice in un camino o sotto un edificio. In entrambi i casi c'è il rischio di accumulo di lanugine, che può essere altamente infiammabile.

L'installazione di più asciugatrici, dove è necessario un condotto di scarico principale, richiede le seguenti considerazioni per l'installazione, vedere figura seguente. I condotti di scarico individuali da 200 mm (8 pollici) di ciascuna asciugatrice devono entrare nel condotto di scarico principale con un angolo di 45 gradi nella direzione del flusso d'aria di scarico.

Non installare mai i singoli condotti ad angolo retto nel condotto di scarico principale. I singoli condotti delle asciugatrici possono entrare ai lati o alla base del condotto di scarico principale. La figura seguente indica i vari diametri del condotto principale rotondo da utilizzare con i singoli condotti dell'asciugatrice. Il condotto principale può essere rettangolare o rotondo, purché venga mantenuto un flusso d'aria adeguato. Lo scarico totale, condotto di scarico principale più condotto di uscita dall'asciugatrice, non deve superare l'equivalente di 4,25 m (14 piedi) e due gomiti. Il diametro del condotto di scarico principale dell'ultima asciugatrice deve essere mantenuto fino all'estremità dello scarico.



Figura 7-4 Scarico dell'asciugatrice impilabile tramite un condotto di scarico principale

7.1.11 Accensione dell'asciugatrice (accensione a stato solido)

Il sistema di accensione a stato solido accende il gas del bruciatore principale tramite scintilla. Il gas viene acceso e brucia solo quando il relè del gas, nel regolatore elettronico, richiede il calore. La procedura per il primo avvio di un'asciugatrice è la seguente.

5. Per prima cosa, leggere e rispettare le "Informazioni sulla sicurezza" riportate all'interno della copertina di questo manuale. Assicurarsi che l'alimentazione elettrica sia collegata correttamente. L'asciugatrice deve essere collegata correttamente a terra.
6. Assicurarsi che tutte le linee di alimentazione del gas siano spurgate dall'aria. Chiudere la valvola principale di intercettazione del gas e attendere cinque minuti prima di riaccenderla.
7. Accendere l'interruttore elettrico principale. L'asciugatrice può essere avviata seguendo la sezione "Uso, funzionamento e uso improprio" riportata più avanti in questo manuale.
8. Le asciugatrici G20, G25, G30 e G31 funzionano allo stesso modo. Quando i contatti del relè della valvola del gas sono chiusi (indicando una richiesta di calore), il controllo dell'accensione a stato solido fornisce automaticamente energia alla valvola del gas ridondante dopo un pre-spurgo di 15 secondi. La scintilla continua finché la sonda di rilevamento non rileva una fiamma, ma non oltre 4 secondi. Se il gas non si accende entro 4 secondi, la valvola del gas si chiude e il sistema del gas si "blocca". Non verranno eseguiti automaticamente altri tentativi. Per ripristinare il controllo dell'accensione, è necessario interrompere l'alimentazione elettrica al controllo dell'accensione. Per farlo, è sufficiente aprire lo sportello dell'asciugatrice (fermandola) per 15 secondi. Chiudendo lo sportello e premendo il tasto "Start" ("Avvio") si ripete il ciclo di prova dell'accensione.

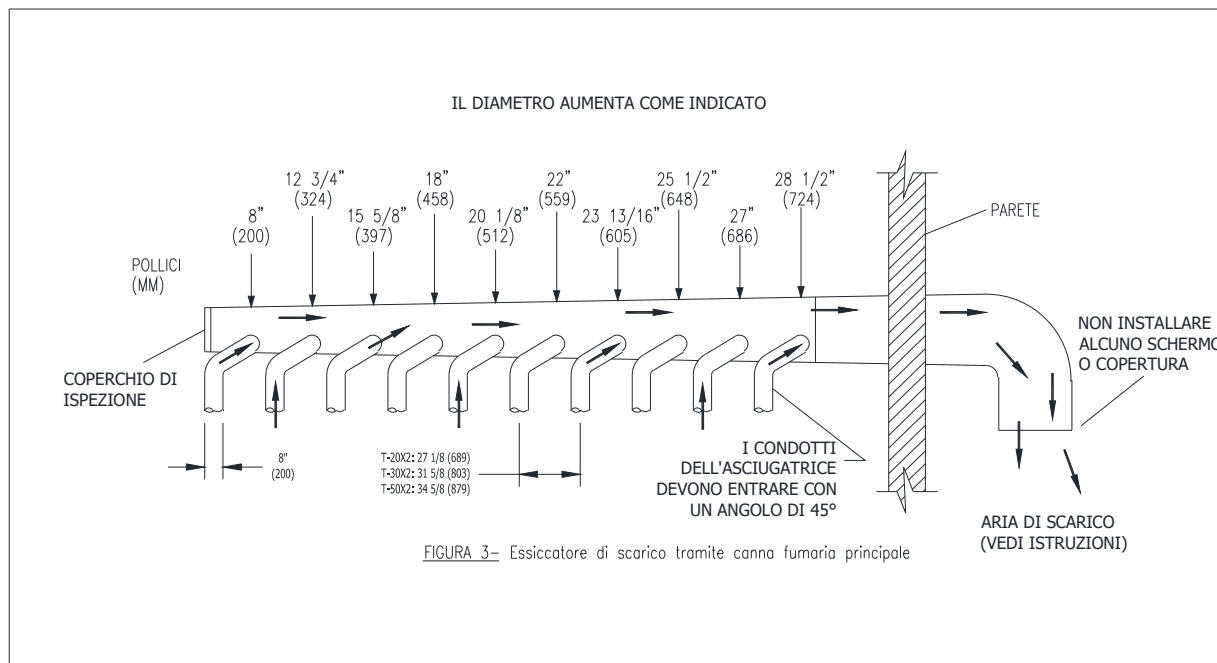
7.1.12 Regolazione del bruciatore principale

L'otturatore dell'aria primaria di ciascun bruciatore principale deve essere regolato correttamente per ottenere il giusto rapporto aria-gas. Allentare la vite di bloccaggio dell'otturatore. Regolare l'otturatore chiudendolo a sufficienza per ottenere una fiamma blu con la punta gialla. Quindi, aprire l'otturatore fino a quando le punte gialle sono al minimo. Dopo la regolazione, bloccare saldamente ogni otturatore in posizione stringendo le viti di bloccaggio dell'otturatore.

7.1.13 Spegnimento dell'asciugatrice

Per spegnere l'asciugatrice, chiudere il rubinetto principale del gas e scollegare l'alimentazione elettrica dell'asciugatrice.

	INFORMAZIONI
L'installatore deve testare il funzionamento dell'asciugatrice e istruire l'utente prima di terminare l'installazione.	

7.2 Uso, funzionamento e uso improprio

	AVVERTENZA
LA MANCATA OSSERVANZA DELLE AVVERTENZE DI SICUREZZA PUÒ CAUSARE GRAVI LESIONI, MORTE O DANNI MATERIALI.	

	AVVERTENZA
Non arrestare l'asciugatrice prima della fine del ciclo, a meno che tutti i capi non vengano rapidamente rimossi e distribuiti per dissipare il calore.	

	AVVERTENZA
È ASSOLUTAMENTE ESSENZIALE che l'asciugatrice sia collegata a una messa a terra nota (zero) in conformità alle norme locali o, in assenza di norme locali, alle ultime edizioni delle norme nazionali. Questo non solo per la sicurezza personale, ma anche per il corretto funzionamento del regolatore. In caso contrario, la garanzia del regolatore sarà annullata.	

	AVVERTENZA
NON SPRUZZARE AEROSOL IN PROSSIMITÀ DI QUESTO APPARECCHIO mentre è in funzione.	

	AVVERTENZA
NON UTILIZZARE QUESTA APPARECCHIATURA PER SCOPI DIVERSI DA QUELLI DESCRITTI NEL PRESENTE MANUALE.	

	AVVERTENZA
L'ASCIUGATRICE NON DEVE ESSERE UTILIZZATA SE PER IL LAVAGGIO SONO STATI UTILIZZATI PRODOTTI CHIMICI INDUSTRIALI.	

	AVVERTENZA
NON APPOGGIARE OGGETTI SU QUESTO APPARECCHIO O CONTRO DI ESSO.	

	AVVERTENZA
QUESTO APPARECCHIO NON DEVE ESSERE UTILIZZATO PER ASCIUGARE SOLVENTI O LIQUIDI PER IL LAVAGGIO A SECCO.	

	AVVERTENZA
DEVE ESSERE GARANTITA UN'ADEGUATA VENTILAZIONE PER EVITARE IL RIFLUSSO DI GAS NEL LOCALE DA QUALSIASI APPARECCHIO A COMBUSTIBILE, COMPRESI I FUOCHI APERTI.	

	AVVERTENZA
NON ASCIUGARE CAPI NON LAVATI NELL'ASCIUGATRICE.	

	AVVERTENZA
	NON MODIFICARE QUESTO APPARECCHIO. MANTENERE AL LORO POSTO SCUDI, PROTEZIONI E COPERTURE. QUESTI DISPOSITIVI DI SICUREZZA SONO PREVISTI PER PROTEGGERE TUTTI DA EVENTUALI LESIONI.

	AVVERTENZA
	NON CALPESTARE, SOSTARE O SEDERSI SULL'ASCIUGATRICE O SUI SUOI COMPONENTI INTERNI. NON È PROGETTATA PER SOSTENERE IL PESO DI UNA PERSONA.

	AVVERTENZA
	NON ENTRARE ALL'INTERNO DEL CILINDRO DELL'ASCIUGATRICE E NON PERMETTERE AD ALTRI DI FARLO. QUESTO PUÒ PROVOCARE MORTE O GRAVI LESIONI!

	AVVERTENZA
	NON METTERE IN FUNZIONE SE IL VETRO DELLO SPORTELLO RISULTA DANNEGGIATO IN QUALSIASI MODO.

	AVVERTENZA
	NON METTERE IN FUNZIONE IN ZONE CLASSIFICATE PERICOLOSE (ATEX).

	AVVERTENZA
	PERICOLO DI ESPLOSIONE! NON ASCIUGARE CARICHI CHE POSSONO CREARE UN'ATMOSFERA ESPLOSIVA NELL'ASCIUGATRICE.

	AVVERTENZA
	PERICOLO DI INCENDIO! PER EVITARE POTENZIALI RISCHI DI COMBUSTIONE SPONTANEA DI UN CARICO, RIMUOVERE RAPIDAMENTE IL CARICO DOPO IL COMPLETAMENTO DEL CICLO O IN CASO DI INTERRUZIONE DELL'ALIMENTAZIONE.

	AVVERTENZA
 	<p>PERICOLO DI ESPLOSIONE E INCENDIO!</p> <ul style="list-style-type: none"> – NON CONSERVARE O UTILIZZARE BENZINA O ALTRI VAPORI E LIQUIDI INFIAMMABILI IN PROSSIMITÀ DI QUESTO O DI ALTRI APPARECCHI. – COSA FARE IN CASO DI ODORE DI GAS <ul style="list-style-type: none"> • NON TENTARE DI ACCENDERE ALCUN APPARECCHIO. • NON TOCCARE GLI INTERRUTTORI ELETTRICI; NON UTILIZZARE TELEFONI NELL'EDIFICIO. • EVACUARE IL LOCALE, L'EDIFICIO O L'AREA. • CHIAMARE IMMEDIATAMENTE IL FORNITORE DI GAS DAL TELEFONO DI UN VICINO. SEGUIRE LE ISTRUZIONI DEL FORNITORE DI GAS. • SE NON SI RIESCE A CONTATTARE IL FORNITORE DI GAS, CHIAMARE I VIGILI DEL FUOCO. – L'INSTALLAZIONE E LA MANUTENZIONE DEVONO ESSERE ESEGUITE DA UN INSTALLATORE QUALIFICATO, DA UN'AGENZIA DI ASSISTENZA O DAL FORNITORE DI GAS.

	AVVERTENZA
	<p>PERICOLO DI USTIONE! NON TOCCARE IL VETRO DELLO SPORTELLO, LASCIAR RAFFREDDARE IL VETRO PRIMA DI EFFETTUARE LA MANUTENZIONE.</p>

	AVVERTENZA
	<p>PERICOLO DI INCENDIO! SE È INEVITABILE CHE I TESSUTI CHE CONTENGONO OLIO VEGETALE O DA CUCINA O CHE SONO STATI CONTAMINATI DA PRODOTTI PER CAPELLI VENGANO MESSI IN UN'ASCIUGATRICE, È NECESSARIO LAVARLI PRIMA IN ACQUA CALDA CON UN DETERGENTE EXTRA - QUESTO RIDURRÀ, MA NON ELIMINERÀ, IL PERICOLO.</p>

	AVVERTENZA
	<p>PERICOLO DI INCENDIO! I CAPI SPORCHI DI OLIO POSSONO INCENDIARSI SPONTANEAMENTE, SOPRATTUTTO SE ESPOSTI A FONTI DI CALORE COME L'ASCIUGATRICE. I CAPI SI RISCALDANO, PROVOCANDO UNA REAZIONE DI OSSIDAZIONE NELL'OLIO. L'OSSIDAZIONE CREA CALORE. SE IL CALORE NON PUÒ USCIRE, I CAPI POSSONO DIVENTARE ABBASTANZA CALDI DA PRENDERE FUOCO. ACCATASTARE, AMMUCCHIARE O RIPORRE I CAPI OLEOSI PUÒ IMPEDIRE LA FUORIUSCITA DEL CALORE E QUINDI CREARE UN RISCHIO DI INCENDIO.</p>

	INFORMAZIONI
<p>L'acquirente deve affiggere in una posizione ben visibile le istruzioni da seguire nel caso in cui l'utente senta odore di gas. Consultare il fornitore di gas locale per la procedura da seguire in caso di odore di gas.</p>	

	INFORMAZIONI
<p>L'ASCIUGATRICE DEVE ESSERE COLLEGATA ALL'ALIMENTAZIONE PER TRE (3) MINUTI prima di essere messa in funzione o prima di modificare un programma. Il funzionamento o le modifiche del programma, che avvengono durante questo periodo di "accensione", sono soggetti a perdita in caso di interruzione dell'alimentazione. Dopo i tre minuti iniziali, tutti i dati programmati sono protetti da interruzioni di corrente di qualsiasi durata e il ciclo individuale del cliente è protetto fino a 3 secondi. Questo avviene senza batterie.</p>	

	INFORMAZIONI
<p>LASCIARE L'ALIMENTAZIONE ELETTRICA DELL'ASCIUGATRICE SEMPRE ACCESA, tranne quando è necessario per la manutenzione o altre attività simili. La funzione conta-ore aggiunge alla sua lettura solo le ore intere. Se l'alimentazione viene interrotta ogni notte, ogni frazione di ora di funzionamento del macchinario in quel momento andrà persa. Spegnerne l'alimentazione ogni notte potrebbe anche avere qualche effetto sulla vita a lungo termine della memoria dopo un certo numero di anni. Lo spegnimento occasionale non influisce sull'unità.</p>	

	INFORMAZIONI
<p>L'ASCIUGATRICE È DOTATA DI UN TERMOSTATO DI SOVRATEMPERATURA situato a destra del motore sul retro dell'alloggiamento. Se l'asciugatrice non funziona più, consultare il manuale "Procedure di assistenza e dati sui ricambi" per le istruzioni.</p>	

	INFORMAZIONI
<p>CONTROLLARE QUESTO TERMOSTATO ALL'INSTALLAZIONE DELL'ASCIUGATRICE per assicurarsi che non sia scattato. Eventuali urti, come ad esempio una movimentazione brusca durante la spedizione, possono far scattare il termostato. Si può ripristinare inserendo una matita di legno o un tassello attraverso la boccola nel coperchio.</p>	

	INFORMAZIONI
<p>I capi che sono stati sporcati con sostanze come olio da cucina, acetone, alcol, benzina, cherosene, smacchiatori, acquaragia, cere e deceranti devono essere lavati in acqua calda con una quantità extra di detersivo prima di essere asciugati nell'asciugatrice.</p>	



	INFORMAZIONI
<p>L'asciugatrice funziona correttamente a temperature ambiente comprese tra +5 °C e +40 °C, con un'umidità relativa fino al 50% a +40 °C e superiore al 50% quando è al di sotto di +40 °C, e ad altitudini fino a 1000 m sul livello del mare; deve essere trasportata e conservata da -25 °C a +55 °C e fino a +70 °C per brevi periodi di tempo, ed è stata imballata per evitare danni dovuti a umidità, vibrazioni e urti. Adottare misure per evitare gli effetti dannosi della condensa occasionale.</p>	



	INFORMAZIONI
<p>Questo apparecchio può essere utilizzato da bambini a partire dagli 8 anni di età e da persone con ridotte capacità fisiche, sensoriali o mentali o con mancanza di esperienza e conoscenza, a condizione che abbiano ricevuto supervisione o istruzioni sull'uso sicuro dell'apparecchio e che comprendano i pericoli connessi.</p>	



	INFORMAZIONI
<p>Prodotto progettato per essere utilizzato da personale non qualificato.</p>	

	INFORMAZIONI
<p>Il livello di pressione sonora di emissione ponderato A non supera i 70 dB(A). L'operatore non ha bisogno di protezioni per l'udito.</p>	

	INFORMAZIONI
<p>L'asciugatrice non emette radiazioni pericolose.</p>	

	INFORMAZIONI
	<p>I bambini non devono giocare con l'apparecchio.</p>

	INFORMAZIONI
	<p>I bambini di età inferiore ai 3 anni devono essere tenuti lontani, a meno che non siano costantemente sorvegliati.</p>

	INFORMAZIONI
	<p>I bambini devono essere sempre sorvegliati quando si trovano vicino al macchinario.</p>

7.2.1 Descrizione dei comandi dell'asciugatrice

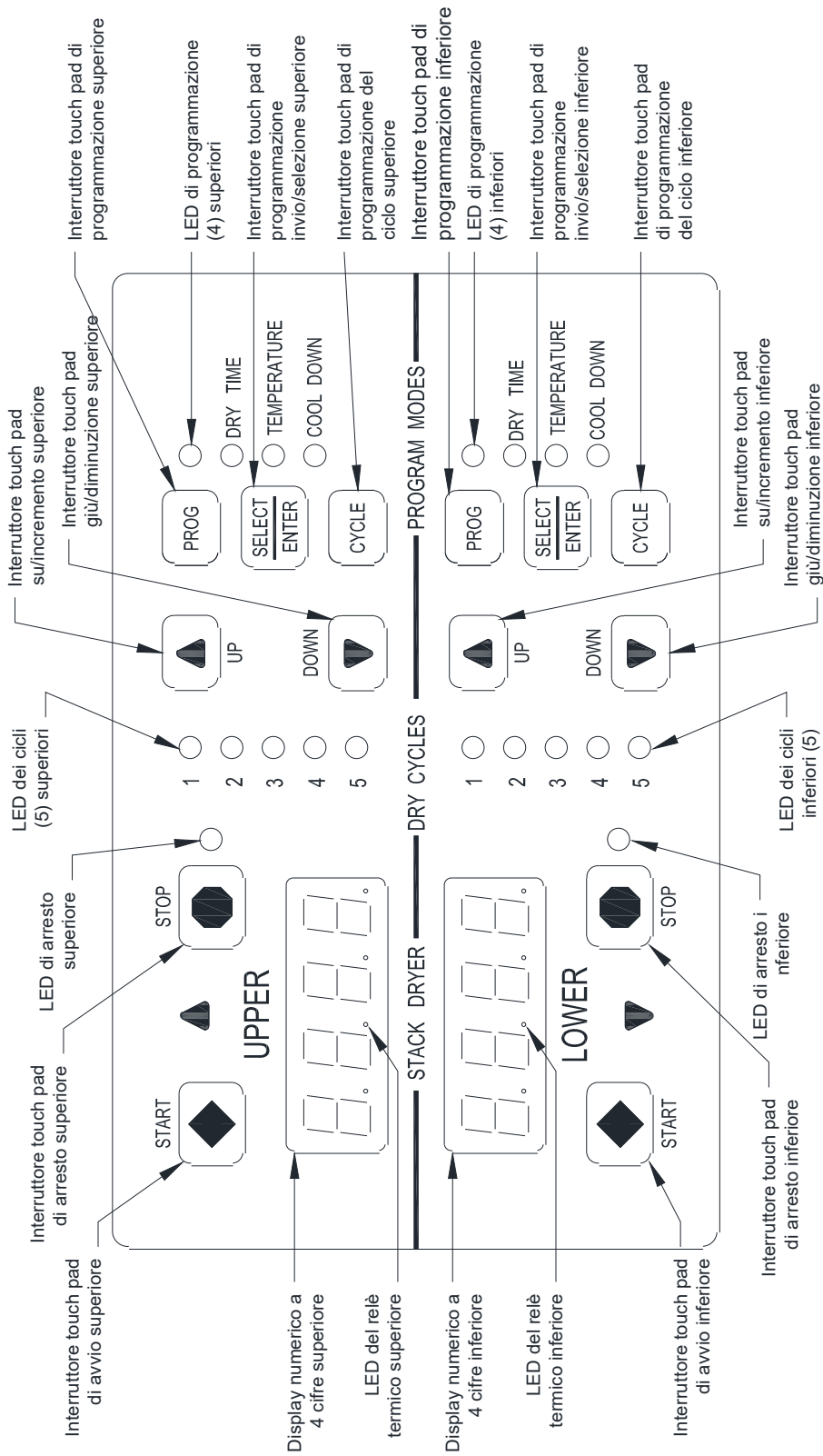

Figure 7-5 Interfaccia utente

7.2.2 Descrizione del touch pad

7.2.2.1 Spie luminose (LED)

Descrizione

Ciclo (da 1 a 5)	Questi LED sono accesi fissi quando si sceglie un ciclo particolare per il funzionamento o la programmazione.
Valvola del gas	Questo LED fa parte del display numerico a 4 cifre e sarà acceso fisso durante la parte di asciugatura di un ciclo quando <u>non</u> è necessario che la valvola del gas sia accesa. Il LED lampeggia quando la valvola del gas deve essere attivata. Il LED <u>non</u> sarà acceso fisso o lampeggiante (spento) se il ciclo è fermo, completo, in raffreddamento o terminato.
Programmazione	Questi LED sono accesi a luce fissa quando vengono selezionati durante la programmazione del regolatore dell'asciugatrice.
Arresto	Questo LED è acceso fisso quando si preme una volta il tasto STOP (ARRESTO) o si apre la porta durante un ciclo in corso.

7.2.2.2 Interruttori (tasti)

Descrizione



Questo interruttore del touch pad incrementa (aumenta) il tempo di asciugatura, il tempo di raffreddamento e la temperatura di asciugatura. Scorrerà verso l'alto anche quando si seleziona un ciclo di asciugatura.

Figura 7-6
Su/incremento



Questo interruttore del touch pad diminuisce il tempo di asciugatura, il tempo di raffreddamento e la temperatura di asciugatura. Scorrerà verso il basso anche quando si seleziona un ciclo di asciugatura.

Figura 7-7
Giù/diminuzione



Questo interruttore del touch pad consente al regolatore dell'asciugatrice di accedere alla modalità di programmazione permanente.

Figura 7-8
Programma



Questo interruttore del touch pad seleziona una delle tre parti variabili del ciclo di asciugatura (tempo di asciugatura, temperatura o raffreddamento) in sequenza. Una volta scelta e modificata una delle parti variabili del ciclo di asciugatura, questo interruttore del touch pad entra in funzione.

Figura 7-9
Selezione/invio



Questo interruttore del touch pad consente al regolatore dell'asciugatrice di accedere alla modalità di programmazione temporanea.

Figura 7-10 Ciclo



Se premuto una volta, questo interruttore del touch pad arresta l'asciugatrice durante un ciclo di asciugatura senza cancellare il ciclo di asciugatura in corso. Se viene premuto e rilasciato due volte consecutivamente, il ciclo di asciugatura in corso viene annullato.

Figura 7-11 Arresto



Questo interruttore del touch pad avvia il funzionamento di un ciclo di asciugatura se viene premuto e rilasciato una volta. Tenendo premuto questo interruttore del touch pad, viene visualizzata la temperatura corrente del sensore di calore dell'asciugatrice finché viene mantenuto in posizione premuta.

Figura 7-12 Avvio

7.2.2.3 MESSAGGI DEL DISPLAY NUMERICO A 4 CIFRE

Descrizione

LOAD	Questo messaggio viene visualizzato al termine di un ciclo di asciugatura e dopo aver aperto lo sportello di carico dell'asciugatrice o dopo aver premuto e rilasciato due volte l'interruttore del touch pad STOP (ARRESTO) sul regolatore dell'asciugatrice.
donE	Questo messaggio lampeggia subito dopo il completamento del ciclo di asciugatura e continua a lampeggiare finché non viene premuto l'interruttore del touch pad STOP (ARRESTO) sul regolatore dell'asciugatrice o non viene aperto lo sportello di caricamento dell'asciugatrice.
Prog	Questo messaggio viene visualizzato quando si accede alla modalità di programmazione permanente.
.15	Questo messaggio appare quando l'asciugatrice è nella fase di riscaldamento di un ciclo di asciugatura. Il punto decimale lampeggia se l'uscita della valvola del gas è attiva o rimane acceso fisso se l'uscita della valvola del gas non è attiva. Il numero rappresenta il tempo totale rimanente nel ciclo di asciugatura (include il tempo di raffreddamento).
C02	Questo messaggio appare quando viene raggiunto il tempo di raffreddamento del ciclo di asciugatura. La lettera "C" rappresenta la parte di raffreddamento (non riscaldamento) del ciclo di asciugatura. I numeri dopo la lettera "C" rappresentano il tempo totale rimanente nel ciclo di asciugatura.

F5 Questo messaggio appare in caso di guasto dell'asciugatrice. La lettera "F" indica un guasto e il numero dopo la "F" rappresenta il guasto specifico che si è verificato. Possono comparire cinque diversi guasti (da F1 a F5).

7.2.3 Avvio dell'asciugatrice

Per asciugare un carico di capi, è necessario scegliere uno dei cinque cicli di asciugatura programmati. Ognuno di questi cinque cicli di asciugatura può essere modificato in due modi diversi per adattarsi al carico. Per ulteriori informazioni, consultare la sezione 7.4 Programmazione.

Ogni ciclo di asciugatura è composto da due parti. La prima parte è il tempo di riscaldamento, ovvero l'accensione e lo spegnimento della valvola del gas in base alla temperatura impostata nel programma del ciclo di asciugatura. La seconda parte è il tempo di raffreddamento, che avviene dopo la parte di riscaldamento del ciclo di asciugatura, quando il cilindro continua a girare, ma non viene applicato alcun calore.

Per ogni ciclo di asciugatura sono sempre previsti almeno due minuti di raffreddamento. Se la temperatura è di 170 °F o superiore, il tempo minimo sarà di 4 minuti. Il tempo massimo di raffreddamento è di 60 minuti se il regolatore ha un adesivo a forma di punto rosso o di 15 minuti se il regolatore non ha un adesivo a forma di punto rosso.

I cinque valori predefiniti del ciclo di asciugatura sono illustrati nella sezione 7.4.1 Impostazioni predefinite del programma.

	INFORMAZIONI
Per migliorare le capacità di asciugatura di questa asciugatrice, è necessario separare (distribuire) sempre i singoli capi del carico prima di utilizzare l'asciugatrice.	

7.2.4 Funzionamento dell'asciugatrice

	INFORMAZIONI
Nelle istruzioni che seguono, gli elementi visualizzati sul display numerico a 4 cifre sono tra "virgolette" e gli interruttori del touch pad sul regolatore dell'asciugatrice che devono essere fisicamente premuti sono in LETTERE MAIUSCOLE E IN GRASSETTO .	

4. Inserire il carico di capi districati nel cilindro dell'asciugatrice e chiudere lo sportello di caricamento dell'asciugatrice. Il display numerico a 4 cifre del regolatore dell'asciugatrice dovrebbe visualizzare la parola "LOAd". Se non appare questa parola, premere e rilasciare due volte l'interruttore del touch pad **STOP (ARRESTO)** sul regolatore dell'asciugatrice.
5. Premere e rilasciare l'interruttore del touch pad **UP (SU)** o **DOWN (GIÙ)** sul regolatore dell'asciugatrice per selezionare un ciclo di asciugatura.
6. Una volta selezionato il ciclo di asciugatura desiderato, premere e rilasciare l'interruttore del touch pad **START (AVVIO)**.

Dopo aver premuto l'interruttore del touch pad **START (AVVIO)** del regolatore dell'asciugatrice, il cilindro dell'asciugatrice inizia a ruotare e sul display del regolatore dell'asciugatrice viene visualizzato il tempo totale del ciclo di asciugatura a due cifre, insieme a un punto decimale.

Il tempo visualizzato sul display del regolatore dell'asciugatrice inizia il conto alla rovescia fino al tempo di raffreddamento programmato. A questo punto, il display passa dal punto decimale e dal numero a due cifre alla lettera "C" e a due cifre.

La lettera "C" rappresenta la porzione di raffreddamento del ciclo di asciugatura. Le due cifre rappresentano la quantità di tempo rimanente nel ciclo di asciugatura. Il tempo a due cifre, visualizzato sul display del regolatore dell'asciugatrice, inizia il conto alla rovescia fino a zero.

Quando il tempo si riduce a zero, sul display del regolatore dell'asciugatrice lampeggia la scritta "donE" e viene emesso il segnale acustico di fine ciclo.

A questo punto, inizierà automaticamente il ciclo anti-piega. Se lo sportello non viene aperto o l'interruttore del touch pad **STOP (ARRESTO)** sul regolatore dell'asciugatrice non viene premuto, questo ciclo attende due minuti, quindi ruota il cilindro per 10 secondi e si ferma. I due minuti di inattività e i 10 secondi di asciugatura si ripetono per un totale di 10 volte, dopodiché il ciclo anti-piega si interrompe. Il cilindro non ruota più finché non viene avviato un nuovo ciclo di asciugatura.

Durante il ciclo anti-piega, la valvola del gas non viene azionata e non viene applicato alcun calore al carico. La scritta "donE" continuerà a lampeggiare anche al termine del ciclo anti-piega. Quando si apre lo sportello di carico dell'asciugatrice o si preme l'interruttore del touch pad **STOP (ARRESTO)**, sul display del regolatore dell'asciugatrice la parola "donE" cambia in "LOAd". L'asciugatrice sarà quindi pronta per un altro ciclo di asciugatura.

Durante il ciclo di asciugatura, premendo l'interruttore del touch pad **STOP (ARRESTO)** sul regolatore dell'asciugatrice o aprendo lo sportello di carico dell'asciugatrice il ciclo di asciugatura verrà interrotto, ma non annullato. Se si preme l'interruttore del touch pad **STOP (ARRESTO)** sul regolatore e poi si apre lo sportello di carico dell'asciugatrice, il ciclo di asciugatura non viene annullato. Tuttavia, se si apre (o si apre e si chiude) lo sportello di carico dell'asciugatrice e poi si preme

l'interruttore del touch pad **STOP (ARRESTO)** sul regolatore dell'asciugatrice, il ciclo di asciugatura in corso viene annullato e sul display del regolatore dell'asciugatrice appare la scritta "LOAd".

Sul lato componenti del circuito stampato del regolatore dell'asciugatrice sono presenti due ponticelli e un tasto.

Il ponticello situato sul lato inferiore destro del circuito stampato controlla se il display del regolatore visualizza e funziona in modalità Fahrenheit o Celsius. Questo ponticello è etichettato come TEMP SELECT e dispone di tre pin. I pin inferiori e centrali sono per i gradi Celsius e quelli superiori e centrali per i gradi Fahrenheit, indicati dalla lettera C per i gradi Celsius e dalla lettera F per i gradi Fahrenheit.

L'altro ponticello, situato in alto a destra sul lato componenti del circuito stampato del regolatore dell'asciugatrice, serve per scegliere il tipo di asciugatrice con o senza inversione di rotazione. Questo ponticello è etichettato come REV e NON-REV. Questo ponticello deve essere in posizione di non inversione, ovvero sui pin inferiore e centrale. Se il ponticello è in posizione di inversione, la parte di riscaldamento del ciclo di asciugatura non funziona correttamente. Anche l'asciugatrice non inverte la direzione di rotazione.

Il tasto, situato nella parte centrale inferiore del lato componenti del circuito stampato del regolatore dell'asciugatrice, viene utilizzato per ripristinare tutti e cinque i cicli di asciugatura alle impostazioni di fabbrica. È etichettato come DEFAULT SETTING (IMPOSTAZIONI PREDEFINITE). Anche i cicli di asciugatura modificati con la procedura di programmazione permanente vengono riportati alle impostazioni di fabbrica quando si utilizza questo tasto. Questo tasto deve essere tenuto premuto per almeno tre secondi con l'alimentazione applicata al circuito stampato del regolatore dell'asciugatrice.



7.3 Manutenzione



	AVVERTENZA
	Sostituire tutti i pannelli rimossi per eseguire le operazioni mensili, trimestrali, semestrali e annuali.

	INFORMAZIONI
Tutti gli interventi di manutenzione quotidiana sulle unità Dexter devono essere eseguiti da personale addestrato e qualificato.	

	INFORMAZIONI
Tutti gli interventi di manutenzione mensile, trimestrale, semestrale e annuale sulle unità Dexter devono essere eseguiti da personale addestrato tecnicamente valido e qualificato.	

	INFORMAZIONI
Durante l'esecuzione della manutenzione quotidiana, lasciare tutti i pannelli in posizione.	

	INFORMAZIONI
	Applicare le corrette procedure di lock out e tag out prima di eseguire le operazioni mensili, trimestrali, semestrali e annuali.

	INFORMAZIONI
	Indossare una protezione per le mani quando si manipolano le unità Dexter e durante la manutenzione.

7.3.1 Quotidiana

1. Pulire il filtro della lanugine. Se necessario, utilizzare una spazzola morbida.
2. Controllare che il filtro della lanugine non sia strappato. Sostituire se necessario.
3. Pulire la lanugine dal vano del filtro per lanugine.

7.3.2 Mensile

1. Rimuovere gli accumuli di lanugine dalle campane terminali dei motori.
2. Rimuovere gli accumuli di lanugine dall'area di comando anteriore.
3. Rimuovere gli accumuli di lanugine e sporco dalla parte superiore dell'asciugatrice e da tutte le aree sopra, sotto e intorno ai bruciatori e all'alloggiamento dei bruciatori. La mancata pulizia di questa parte dell'asciugatrice può provocare un accumulo di lanugine e creare un rischio di incendio.

7.3.3 Trimestrale

1. Controllare che le cinghie non siano allentate, usurate o sfilacciate.
2. Controllare che la guarnizione del vetro dello sportello non sia eccessivamente usurata.
3. Controllare il serraggio di tutti gli elementi di fissaggio al canale di supporto.
4. Controllare il serraggio di tutte le viti di fermo.
5. Ispezionare il rotore per verificare la tenuta delle pale al mozzo.
6. Rimuovere il gruppo del flussostato dell'aria e controllare il serraggio dei bulloni passanti del cestello.
7. Ingrassare i perni di rotazione e i bracci di tensione dove sono a contatto tra loro. (Se applicabile)

7.3.4 Semestrale

1. Rimuovere e pulire i bruciatori principali.
2. Rimuovere tutti gli orifizi ed esaminare l'eventuale presenza di sporcizia e di ostruzioni dei fori.
3. Rimuovere tutti gli accumuli di lanugine. Rimuovere il pannello anteriore e l'alloggiamento del filtro per lanugine e rimuovere gli accumuli di lanugine.
4. Applicare alcune gocce d'olio su ciascun tubo distanziatore del gruppo braccio di tensione. (Se applicabile)

7.3.5 Annuale

1. Controllare l'usura dei cuscinetti della puleggia intermedia.
2. Controllare e rimuovere eventuali accumuli di lanugine dal sistema di scarico.
3. Ingrassare i cuscinetti e l'albero della puleggia motrice intermedia. Utilizzare un ingrassatore Alemite e il grasso Molykote BR2-S. (Se applicabile)

7.3.5.1 Informazioni sul grasso Molykote BR2-S

DOW CORNING -- GRASSO MOLYKOTE BR2-S -- 9150-00K000170

=====
Identificazione del prodotto
=====

ID prodotto: GRASSO MOLYKOTE BR2-S Scheda di sicurezza Data: 01/01/1985 FSC: 9150
NIIN: 00K000170 Numero di scheda di sicurezza: BBZNK

=====
Parte responsabile
=====

Nome della società: DOW CORNING Numero di telefono di emergenza: 517-496-5900
CABINA: 5D028

=====
Identificazione del contraente
=====

Nome della società: DOW CORNING CORP Indirizzo: 3901 S SAGINAW RD Casella postale: 997
Città: MIDLAND Stato: MI CAP: 48686-0997 Paese: STATI UNITI
Telefono: 517-496-6000 / 517-496-6315 CABINA: 5D028

Nome della società: DOW CORNING CORP Indirizzo: 2200 W SALZBURG RD Casella postale:
Città: AUBURN Stato: MI CAP: 48611 Paese: STATI UNITI Telefono: 517-496-4388
CABINA: 71984

=====
Composizione / Informazioni sugli ingredienti
=====

Nome dell'ingrediente: SAPONE DI LITIO Frazione in peso: 5%

Nome dell'ingrediente: OLIO MINERALE (ESPOSIZIONE REGOLAMENTATA IN TERMINI DI "OLIO
NEBULIZZATO") CAS: 8012-95-1 RTECS #: PY8030000 Frazione in peso: >90%

OSHA PEL: 5 MG/M3 ACGIH TLV: 5 MG/M3/10 STEL; 9192

Nome dell'ingrediente: PIOMBO ORGANICO Frazione in peso: <1%

=====
Identificazione dei pericoli
=====

Effetti della sovraesposizione: IRRITA GLI OCCHI

=====
Misure di primo soccorso
=====

Primo soccorso: SCIACQUARE CON ACQUA

=====
Misure antincendio
=====

Punto di infiammabilità: >250 F OC Mezzi di estinzione: ANIDRIDE CARBONICA O SCHIUMA

Procedure antincendio: NESSUNA Pericolo insolito di incendio / esplosione: NESSUNO

=====
Misure di rilascio accidentale
=====

Procedure di rilascio delle fuoriuscite: TAMPONARE, STROFINARE O ASSORBIRE CON
MATERIALE ASSORBENTE

=====
Manipolazione e stoccaggio
=====

Precauzioni per la manipolazione e lo stoccaggio: NESSUNA IN PARTICOLARE

=====
Controlli dell'esposizione / Protezione personale
=====

Protezione delle vie respiratorie: NON NECESSARIA Ventilazione: MECCANICA GENERALE
RACCOMANDATA Guanti protettivi: NON NECESSARI

Protezione degli occhi: OCCHIALI DI SICUREZZA

Altri dispositivi di protezione: COME RICHIESTO

Sicurezza e salute supplementari IL PRODUTTORE HA DICHIARATO CHE IL PRODOTTO
È OBSOLETO.

=====
Proprietà fisiche / chimiche
=====

HCC: V6 Punto di ebollizione: Testo B.P: >300 F Pressione di vapore: <5 Gravità specifica: 0,9

Tasso di evaporazione e riferimento: <1, ETHER Solubilità in acqua: >0,1%

Aspetto e odore: POCO ODORE, SIMILE A PASTA. Percentuale di volatili in volume: <5

=====
Dati di stabilità e reattività
=====

Indicatore di stabilità / materiali da evitare: SÌ, NESSUNO CONOSCIUTO

Prodotti di decomposizione pericolosi: PROD MOLIBDENO E LITIO, CO*2, TRACCE DI CARBN
BRUCIATO INCOMP

===== Considerazioni sullo smaltimento =====

Metodi di smaltimento dei rifiuti: POSSONO ESSERE SMALTITI IN DISCARICA O BRUCIATI IN CONFORMITÀ ALLE NORMATIVE LOCALI.

Disclaimer (fornito con queste informazioni dalle agenzie di compilazione): Queste informazioni sono formulate per essere utilizzate da elementi del Dipartimento della Difesa. Gli Stati Uniti d'America non garantiscono in alcun modo, esplicito o implicito, l'accuratezza di queste informazioni e declinano ogni responsabilità per il loro utilizzo. Chiunque utilizzi questo documento deve rivolgersi a un professionista competente per verificare e assumersi la responsabilità dell'adeguatezza di queste informazioni alla propria situazione specifica.

7.4 Programmazione

7.4.1 Impostazioni predefinite del programma

CICLO DI ASCIUGATURA	TEMPO DI RAFFREDDAMENTO (MINUTI)	DURATA TOTALE DEL CICLO (MINUTI)	TEMPERATURA DI ASCIUGATURA		CARICO DELL'ASCIUGATRICE
1	5	35	180 °F	82 °C	Asciugamani, assorbenti, cotone pesante
2	4	20	170 °F	77 °C	Lenzuola, materiali misti
3	5	25	180 °F	82 °C	Cotone
4	2	20	130 °F	54 °C	Materiali sintetici
5	4	25	175 °F	79 °C	Materiali misti

Table 7-4 Impostazioni predefinite del programma

7.4.2 Programmazione temporanea del regolatore dell'asciugatrice

La modalità di programmazione temporanea consente di modificare le impostazioni del ciclo di asciugatura memorizzate nel regolatore dell'asciugatrice per un ciclo di asciugatura completo. Al termine del ciclo di asciugatura, vengono ripristinate le impostazioni predefinite che esistevano prima della modifica temporanea. Il ciclo di asciugatura temporaneo può essere interrotto e annullato in qualsiasi momento mentre è in corso.

Per modificare temporaneamente la regolazione di un ciclo dell'asciugatrice, seguire le procedure indicate di seguito. Gli elementi visualizzati sul display numerico a 4 cifre saranno tra "virgolette". Gli interruttori del touch pad sul regolatore dell'asciugatrice che devono essere premuti fisicamente sono in **LETTERE MAIUSCOLE E IN GRASSETTO**.

Se in qualsiasi momento si desidera uscire dalla modalità di programmazione temporanea mentre si modificano le impostazioni del programma, è possibile premere l'interruttore del touch pad **STOP (ARRESTO)** sul regolatore dell'asciugatrice se il display numerico a 4 cifre non lampeggia. L'interruttore del touch pad **SELECT / ENTER (SELEZIONA / INVIA)** sul regolatore dell'asciugatrice può essere premuto e rilasciato per inserire il valore lampeggiante visualizzato sul display numerico a 4 cifre e consentire di uscire.

Se si preme e si rilascia l'interruttore del touch pad **STOP (ARRESTO)** sul regolatore dell'asciugatrice, quando il display numerico a 4 cifre non lampeggia, le modifiche temporanee al programma del ciclo di asciugatura vengono annullate. Verranno quindi ripristinate le impostazioni del ciclo di asciugatura memorizzate prima della modifica temporanea.

Se in qualsiasi momento si desidera avviare il ciclo di asciugatura temporanea durante la modalità di programmazione temporanea, premere e rilasciare l'interruttore del touch pad **START (AVVIO)** sul regolatore dell'asciugatrice se il display numerico a 4 cifre non lampeggia. L'interruttore del touch pad **SELECT / ENTER (SELEZIONA / INVIA)** sul regolatore dell'asciugatrice può essere premuto e rilasciato per inserire il valore lampeggiante visualizzato sul display numerico a 4 cifre e consentire l'avvio del ciclo di asciugatura temporanea. Se si avvia il ciclo di asciugatura temporanea, il display numerico a 4 cifre cambia il tempo di asciugatura totale e conta fino a 0 man mano che il ciclo di asciugatura procede.

7.4.3 Procedura di programmazione temporanea del regolatore dell'asciugatrice

11. Assicurarsi che l'asciugatrice non sia in un ciclo di asciugatura. Il display numerico a 4 cifre sul regolatore dell'asciugatrice visualizza "LOAD" quando l'asciugatrice non è in un ciclo di asciugatura.
12. Premere e rilasciare l'interruttore del touch pad **UP (SU)** o **DOWN (GIÙ)** sul regolatore dell'asciugatrice per scegliere il ciclo di asciugatura che si desidera modificare (ciclo di asciugatura da 1 a 5). Il LED del ciclo di asciugatura si accende per indicare il ciclo di asciugatura scelto. Se si tiene premuto l'interruttore del touch pad **UP (SU)** o **DOWN (GIÙ)**, il regolatore passa tra i cinque cicli di asciugatura in sequenza.
13. Premere e rilasciare l'interruttore del touch pad **CYCLE (CICLO)** sul regolatore dell'asciugatrice una volta scelto il ciclo di asciugatura che si desidera modificare. Dopo aver premuto l'interruttore del touch pad **CYCLE (CICLO)**, il LED di programmazione e il LED del tempo di asciugatura si accendono, il LED del ciclo di asciugatura rimane acceso e il tempo di asciugatura totale viene visualizzato sul display numerico a 4 cifre.
14. Premere e rilasciare l'interruttore del touch pad **UP (SU)** o **DOWN (GIÙ)** sul regolatore dell'asciugatrice per modificare la durata totale del ciclo. Una volta premuto l'interruttore del touch pad **UP (SU)** o **DOWN (GIÙ)**, il LED del tempo di asciugatura e il tempo di asciugatura totale sul display numerico a 4 cifre lampeggiano. Se si tiene premuto l'interruttore del touch pad **UP (SU)** o **DOWN (GIÙ)**, si aumentano (freccia **UP (SU)**) o diminuiscono (freccia **DOWN (GIÙ)**) i tempi di asciugatura totali disponibili (da 1 a 60 minuti). Il tempo di asciugatura sul display comprende il tempo di raffreddamento e il tempo di riscaldamento. Per non modificare il tempo di raffreddamento, non premere l'interruttore del touch pad **UP (SU)** o **DOWN (GIÙ)**. Passare alla fase successiva.
15. Premere e rilasciare l'interruttore del touch pad **SELECT / ENTER (SELEZIONA / INVIA)** sul regolatore dell'asciugatrice. Una volta premuto e rilasciato l'interruttore del touch pad **SELECT / ENTER (SELEZIONA / INVIA)**, il LED del tempo di asciugatura si spegne, il LED del ciclo di asciugatura e il LED di programmazione rimangono accesi, il LED di temperatura si illumina e la temperatura di asciugatura viene visualizzata sul display numerico a 4 cifre.
16. Premere e rilasciare l'interruttore del touch pad **UP (SU)** o **DOWN (GIÙ)** sul regolatore dell'asciugatrice per modificare la temperatura di asciugatura. Ogni pressione e rilascio dell'interruttore del touch pad **UP (SU)** o **DOWN (GIÙ)** aumenta o diminuisce la temperatura rispettivamente di cinque gradi Fahrenheit o di tre gradi Celsius, a seconda di come è impostato il regolatore dell'asciugatrice. Una volta premuto l'interruttore del touch pad **UP (SU)** o **DOWN (GIÙ)**, il LED di temperatura e la temperatura di asciugatura sul display numerico a 4 cifre lampeggiano. Tenendo premuto l'interruttore del touch pad **UP (SU)** o **DOWN (GIÙ)**, si aumentano (freccia **UP (SU)**) o diminuiscono (freccia **DOWN (GIÙ)**) le temperature di asciugatura disponibili (105° Fahrenheit o 41° Celsius, fino a 195° Fahrenheit o 90° Celsius). Se non si desidera modificare la temperatura di asciugatura, non premere l'interruttore del touch pad **UP (SU)** o **DOWN (GIÙ)**. Passare alla fase successiva.

17. Premere e rilasciare l'interruttore del touch pad **SELECT / ENTER (SELEZIONA / INVIA)** sul regolatore dell'asciugatrice. Una volta premuto e rilasciato l'interruttore del touch pad **SELECT / ENTER (SELEZIONA / INVIA)**, il LED di temperatura si spegne, il LED del ciclo di asciugatura e il LED di programmazione rimangono accesi, il LED di raffreddamento si accende e il tempo di raffreddamento viene visualizzato sul display numerico a 4 cifre.
18. Premere e rilasciare l'interruttore del touch pad **UP (SU)** o **DOWN (GIÙ)** sul regolatore dell'asciugatrice per modificare il tempo di raffreddamento. Una volta premuto l'interruttore del touch pad **UP (SU)** o **DOWN (GIÙ)**, il LED della temperatura e il tempo di raffreddamento sul display numerico a 4 cifre lampeggiano. Se si tiene premuto l'interruttore del touch pad **UP (SU)** o **DOWN (GIÙ)**, si aumentano (freccia **UP (SU)**) o diminuiscono (freccia **DOWN (GIÙ)**) i tempi di raffreddamento disponibili (da 2 a 60 minuti se il regolatore ha un adesivo a forma di punto rosso, da 2 a 15 minuti se il regolatore non ha un adesivo a forma di punto rosso, a 170 °F (77 °C) o più minimo 4 minuti). Per non modificare il tempo di raffreddamento, non premere l'interruttore del touch pad **UP (SU)** o **DOWN (GIÙ)**. Passare alla fase successiva.
19. Premere e rilasciare l'interruttore del touch pad **SELECT / ENTER (SELEZIONA / INVIA)** sul regolatore dell'asciugatrice. Una volta premuto e rilasciato l'interruttore del touch pad **SELECT / ENTER (SELEZIONA / INVIA)**, il LED di raffreddamento e il LED di programmazione si spengono, il LED del ciclo di asciugatura rimane acceso e il tempo di raffreddamento lampeggiante sul display a 4 cifre smette di lampeggiare.
20. A questo punto, si hanno due possibilità:
 - a. È possibile eseguire il ciclo di asciugatura modificato premendo e rilasciando l'interruttore del touch pad **START (AVVIO)** sul touch pad del regolatore dell'asciugatrice. Se si avvia il ciclo modificato, il tempo totale di asciugatura apparirà sul display numerico a 4 cifre e il conteggio scenderà a 0 man mano che il ciclo di asciugatura procede.
 - b. È possibile cancellare il programma del ciclo di asciugatura modificato premendo e rilasciando l'interruttore del touch pad **STOP (ARRESTO)**. Se si sceglie di cancellare il ciclo di asciugatura modificato, il display numerico a 4 cifre passa a "LOAD".

7.4.3.1 Esempio di procedura di programmazione temporanea del regolatore dell'asciugatrice

REQUISITI: asciugare un carico con 40 minuti di calore effettivo a 185 °F e cinque minuti di raffreddamento.

La procedura seguente mostra come modificare temporaneamente il programma esistente del ciclo di asciugatura 1 per un ciclo di asciugatura. Si basa sul presupposto che le impostazioni predefinite non siano state modificate in modo permanente. Se sono state modificate, i passaggi di questa procedura saranno gli stessi, ma i valori visualizzati saranno diversi. Anche il numero di volte in cui gli interruttori del touch pad **UP (SU)** o **DOWN (GIÙ)** del regolatore dell'asciugatrice devono essere premuti e rilasciati può essere diverso.

Se si desidera che la modifica sia permanente, andare alla sezione 7.4.4 Programmazione permanente del regolatore dell'asciugatrice.

Procedura:

8. Dopo aver inserito il carico nell'asciugatrice, premere e rilasciare l'interruttore del touch pad **UP (SU)** o **DOWN (GIÙ)** sul regolatore dell'asciugatrice fino a quando non si accende il LED per il ciclo di asciugatura 1.
9. Premere e rilasciare l'interruttore del touch pad **CYCLE (CICLO)** sul regolatore dell'asciugatrice. Sul display del regolatore dell'asciugatrice viene visualizzato il numero "35". Il LED di programmazione e il LED del tempo di asciugatura si accendono.
10. Premere e rilasciare l'interruttore del touch pad **UP (SU)** sul regolatore dell'asciugatrice per 10 volte in modo che il display visualizzi un "45" lampeggiante. Quando si preme per la prima volta l'interruttore del touch pad **UP (SU)**, sul display del regolatore dell'asciugatrice lampeggia il numero "36". Anche i numeri successivi lampeggiano.
11. A questo punto, premere e rilasciare l'interruttore del touch pad **SELECT / ENTER (SELEZIONA / INVIA)** sul regolatore dell'asciugatrice. Il numero "45" smette di lampeggiare, il LED del tempo di asciugatura si spegne, il display del regolatore dell'asciugatrice visualizza ora "180", il LED della temperatura si illumina e il LED di programmazione e il LED del ciclo di asciugatura 1 rimangono accesi.
12. Premere e rilasciare l'interruttore del touch pad **UP (SU)** sul regolatore dell'asciugatrice una volta in modo che il display del regolatore visualizzi il numero "185" lampeggiante. Ogni pressione dell'interruttore del touch pad **UP (SU)** incrementa la temperatura di cinque gradi.
13. A questo punto, premere e rilasciare l'interruttore del touch pad **SELECT / ENTER (SELEZIONA / INVIA)** sul regolatore dell'asciugatrice. Il numero "185" smette di lampeggiare, il LED della temperatura si spegne, il display di controllo dell'asciugatrice visualizza ora il numero "5", il LED di raffreddamento si accende e il LED di programmazione e il LED del ciclo di asciugatura 1 rimangono accesi.
14. Premere e rilasciare l'interruttore del touch pad **SELECT / ENTER (SELEZIONA / INVIA)** sul regolatore dell'asciugatrice, poiché il tempo di raffreddamento desiderato è di cinque minuti. Dopo aver premuto l'interruttore del touch pad **SELECT / ENTER (SELEZIONA / INVIA)**, il LED di raffreddamento e il LED di programmazione si spengono, il display del regolatore rimane su "5" e il LED del ciclo 1 rimane acceso.

Ora si è pronti ad avviare il nuovo ciclo di asciugatura. Il nuovo ciclo di asciugatura sarà attivo solo per un ciclo di asciugatura. Al termine del ciclo di asciugatura, o se l'interruttore del touch pad **STOP (ARRESTO)** sul regolatore dell'asciugatrice viene premuto e rilasciato per due volte consecutive, il programma del ciclo 1 tornerà alle impostazioni di fabbrica.

Se si preme l'interruttore del touch pad **START (AVVIO)** sul regolatore dell'asciugatrice, il display del regolatore passa dal numero "5" al numero "45" e il ciclo di asciugatura 1 ha inizio.

7.4.4 Programmazione permanente del regolatore dell'asciugatrice

La modalità di programmazione permanente consente di modificare le impostazioni dei cicli di asciugatura memorizzate nel regolatore dell'asciugatrice fino a quando l'operatore non le modifica fisicamente di nuovo. Le impostazioni di fabbrica possono essere ripristinate nel regolatore dell'asciugatrice premendo il tasto delle impostazioni predefinite sul lato posteriore (componente) del circuito stampato del regolatore dell'asciugatrice. È etichettato e situato sul lato centrale inferiore del circuito stampato, rivolto verso il lato componenti del circuito. Deve essere tenuto premuto per almeno tre secondi.

Per modificare permanentemente la regolazione di un ciclo dell'asciugatrice, seguire la procedura indicata di seguito. Gli elementi visualizzati sul display numerico a 4 cifre saranno tra "virgolette". Gli interruttori del touch pad sul regolatore dell'asciugatrice che devono essere premuti fisicamente sono in **LETTERE MAIUSCOLE E IN GRASSETTO**.

Se in qualsiasi momento si desidera uscire dalla modalità di programmazione permanente mentre si modificano le impostazioni, è possibile premere l'interruttore del touch pad **STOP (ARRESTO)** sul regolatore dell'asciugatrice se il display numerico a 4 cifre non lampeggia. L'interruttore del touch pad **SELECT / ENTER (SELEZIONA / INVIA)** sul regolatore dell'asciugatrice può essere premuto e rilasciato per inserire il valore lampeggiante visualizzato sul display numerico a 4 cifre e consentire di uscire.

7.4.5 Procedura di programmazione permanente del regolatore dell'asciugatrice

14. Assicurarsi che l'asciugatrice non sia in un ciclo di asciugatura. Il display numerico a 4 cifre sul regolatore dell'asciugatrice visualizza "LOAd" quando l'asciugatrice non è in un ciclo di asciugatura.
15. Premere e rilasciare l'interruttore del touch pad **PROG** sul regolatore dell'asciugatrice.
16. Premere e rilasciare l'interruttore del touch pad **UP (SU)** sul regolatore dell'asciugatrice. Il LED di programmazione si accende e il display numerico a 4 cifre sul regolatore dell'asciugatrice passa a "Prog".
17. Premere e rilasciare l'interruttore del touch pad **UP (SU)** o **DOWN (GIÙ)** per scegliere il ciclo di asciugatura che si desidera modificare (ciclo di asciugatura da 1 a 5). Il LED del ciclo di asciugatura si accende per indicare il ciclo di asciugatura scelto. Se si tiene premuto l'interruttore del touch pad **UP (SU)** o **DOWN (GIÙ)**, il regolatore passa tra i cinque cicli di asciugatura in sequenza.
18. Premere e rilasciare l'interruttore del touch pad **SELECT / ENTER (SELEZIONA / INVIA)** una volta scelto il ciclo di asciugatura che si desidera modificare. Dopo aver premuto l'interruttore del touch pad **SELECT / ENTER (SELEZIONA / INVIA)**, il LED del tempo di asciugatura si accende, il LED del ciclo di asciugatura e il LED di programmazione rimangono accesi e il tempo di asciugatura totale viene visualizzato sul display numerico a 4 cifre.
19. Premere e rilasciare l'interruttore del touch pad **UP (SU)** o **DOWN (GIÙ)** sul regolatore dell'asciugatrice per modificare il tempo totale di asciugatura. Una volta premuto l'interruttore del touch pad **UP (SU)** o **DOWN (GIÙ)**, il LED del tempo di asciugatura e il tempo di asciugatura totale sul display numerico a 4 cifre lampeggiano. Se si tiene premuto l'interruttore del touch pad **UP (SU)** o **DOWN (GIÙ)**, si aumentano (freccia **UP (SU)**) o diminuiscono (freccia **DOWN (GIÙ)**) i tempi di asciugatura totali disponibili (da 1 a 60 minuti). Il tempo di asciugatura sul display del regolatore comprende il tempo

di raffreddamento e il tempo di riscaldamento. Per non modificare il tempo di asciugatura totale, non premere l'interruttore del touch pad **UP (SU)** o **DOWN (GIÙ)**. Passare alla fase successiva.

20. Premere e rilasciare l'interruttore del touch pad **SELECT / ENTER (SELEZIONA / INVIA)** del regolatore dell'asciugatrice. Una volta premuto e rilasciato l'interruttore del touch pad **SELECT / ENTER (SELEZIONA / INVIA)**, il LED del tempo di asciugatura si spegne, il LED del ciclo di asciugatura e il LED di programmazione rimangono accesi, il LED di temperatura si illumina e la temperatura di asciugatura viene visualizzata sul display numerico a 4 cifre.
21. Premere e rilasciare l'interruttore del touch pad **UP (SU)** o **DOWN (GIÙ)** del regolatore dell'asciugatrice per modificare la temperatura di asciugatura. Ogni pressione e rilascio dell'interruttore del touch pad **UP (SU)** o **DOWN (GIÙ)** aumenta o diminuisce la temperatura rispettivamente di cinque gradi Fahrenheit o di tre gradi Celsius, a seconda di come è impostato il regolatore dell'asciugatrice. Una volta premuto l'interruttore del touch pad **UP (SU)** o **DOWN (GIÙ)**, il LED di temperatura e la temperatura di asciugatura sul display numerico a 4 cifre lampeggiano. Tenendo premuto l'interruttore del touch pad **UP (SU)** o **DOWN (GIÙ)**, si aumentano (freccia **UP (SU)**) o diminuiscono (freccia **DOWN (GIÙ)**) le temperature di asciugatura disponibili (105° Fahrenheit o 41° Celsius, fino a 195° Fahrenheit o 90° Celsius). Se non si desidera modificare la temperatura di asciugatura, non premere l'interruttore del touch pad **UP (SU)** o **DOWN (GIÙ)**. Passare alla fase successiva.
22. Premere e rilasciare l'interruttore del touch pad **SELECT / ENTER (SELEZIONA / INVIA)** sul regolatore dell'asciugatrice. Una volta premuto e rilasciato l'interruttore del touch pad **SELECT / ENTER (SELEZIONA / INVIA)**, il LED di temperatura si spegne, il LED del ciclo di asciugatura e il LED di programmazione rimangono accesi, il LED di raffreddamento si accende e il tempo di raffreddamento viene visualizzato sul display numerico a 4 cifre.
23. Premere e rilasciare l'interruttore del touch pad **UP (SU)** o **DOWN (GIÙ)** sul regolatore dell'asciugatrice per modificare il tempo di raffreddamento. Una volta premuto l'interruttore del touch pad **UP (SU)** o **DOWN (GIÙ)**, il LED del raffreddamento e il tempo di raffreddamento sul display numerico a 4 cifre lampeggiano. Se si tiene premuto l'interruttore del touch pad **UP (SU)** o **DOWN (GIÙ)**, si aumentano (freccia **UP (SU)**) o diminuiscono (freccia **DOWN (GIÙ)**) i tempi di raffreddamento disponibili (da 2 a 60 minuti se il regolatore ha un adesivo a forma di punto rosso, da 2 a 15 minuti se il regolatore non ha un adesivo a forma di punto rosso, a 170 °F (77 °C) o più minimo 4 minuti). Per non modificare il tempo di raffreddamento, non premere l'interruttore del touch pad **UP (SU)** o **DOWN (GIÙ)**. Passare alla fase successiva.
24. Premere e rilasciare l'interruttore del touch pad **SELECT / ENTER (SELEZIONA / INVIA)** sul regolatore dell'asciugatrice. Una volta premuto e rilasciato l'interruttore del touch pad **SELECT / ENTER (SELEZIONA / INVIA)**, il LED di raffreddamento si spegne, il LED del ciclo di asciugatura e il LED di programmazione rimangono accesi e il display numerico a 4 cifre passa a "Prog".

25. Premere e rilasciare l'interruttore del touch pad **STOP (ARRESTO)** sul regolatore dell'asciugatrice per salvare il programma del ciclo e uscire dalla modalità di programmazione. Se si desidera cambiare di nuovo lo stesso programma di ciclo di asciugatura, premere l'interruttore del touch pad **SELECT / ENTER (SELEZIONA / INVIA)** e continuare al punto 6 di questa procedura. Se si desidera modificare un altro programma di ciclo di asciugatura, andare al punto 4 di questa procedura e continuare.
26. Se si è premuto l'interruttore del touch pad **STOP (ARRESTO)** per uscire dalla modalità di programmazione, si può ora avviare il ciclo di asciugatura premendo l'interruttore del touch pad **START (AVVIO)**.

7.4.5.1 Esempio di procedura di programmazione permanente del regolatore dell'asciugatrice

REQUISITI: asciugare un carico con 50 minuti di calore effettivo a 195 °F e 4 minuti di raffreddamento.

La procedura seguente mostra come modificare in modo permanente il programma esistente del ciclo di asciugatura 1 per un ciclo di asciugatura. Si basa sul presupposto che le impostazioni predefinite non siano state modificate in modo permanente. Se sono state modificate, i passaggi di questa procedura saranno gli stessi, ma i valori visualizzati saranno diversi. Anche il numero di volte in cui l'interruttore del touch pad **UP (SU)** o **DOWN (GIÙ)** del regolatore dell'asciugatrice deve essere premuto e rilasciato può essere diverso.

Se si desidera che la modifica sia temporanea (per un solo ciclo di asciugatura), andare alla sezione 7.4.3 Programmazione temporanea del regolatore dell'asciugatrice.

Procedura:

12. Dopo aver inserito il carico nell'asciugatrice, premere e rilasciare l'interruttore del touch pad **UP (SU)** o **DOWN (GIÙ)** sul regolatore dell'asciugatrice fino a quando non si accende il LED per il ciclo di asciugatura 1.
13. Premere e rilasciare l'interruttore del touch pad **PROG** sul regolatore dell'asciugatrice. Il display del regolatore dell'asciugatrice non cambia.
14. Premere e rilasciare immediatamente l'interruttore del touch pad **UP (SU)** sul regolatore dell'asciugatrice. Il display del regolatore passa da "LOAd" a "Prog". Si è entrati nella modalità di programmazione permanente. Il LED del tempo di asciugatura rimane acceso e il LED di programmazione si accende.
15. Premere e rilasciare una volta l'interruttore del touch pad **SELECT / ENTER (SELEZIONA / INVIA)**. Il LED del ciclo di asciugatura e il LED di programmazione rimangono accesi, il LED del tempo di asciugatura si illumina e il regolatore dell'asciugatrice visualizza il numero "35".
16. Premere l'interruttore del touch pad **UP (SU)** 18 volte finché sul display del regolatore dell'asciugatrice non compare il numero "53".

17. Premere e rilasciare una volta l'interruttore del touch pad **SELECT / ENTER (SELEZIONA / INVIA)** del regolatore dell'asciugatrice. Il LED del ciclo di asciugatura e il LED di programmazione rimangono accesi, il LED del tempo di asciugatura si spegne, il LED della temperatura si accende e il display del regolatore dell'asciugatrice visualizza il numero "180".
18. Premere e rilasciare l'interruttore del touch pad **UP (SU)** per tre volte finché il display del regolatore dell'asciugatrice non visualizza il numero "195".
19. Premere e rilasciare l'interruttore del touch pad **SELECT / ENTER (SELEZIONA / INVIA)** del regolatore dell'asciugatrice. Il LED del tempo di asciugatura e il LED di programmazione rimangono accesi, il LED della temperatura si spegne, il LED di raffreddamento si accende e il display del regolatore dell'asciugatrice visualizza il numero "5".
20. Premere e rilasciare l'interruttore del touch pad **DOWN (GIÙ)** due volte finché il display del regolatore dell'asciugatrice non visualizza il numero "4".
21. Premere e rilasciare l'interruttore del touch pad **SELECT / ENTER (SELEZIONA / INVIA)** del regolatore dell'asciugatrice. Il LED del tempo di asciugatura e il LED di programmazione rimangono accesi, il LED di raffreddamento si spegne e il display del regolatore dell'asciugatrice passa a "Prog".
22. Premere e rilasciare l'interruttore del touch pad **STOP (ARRESTO)** del regolatore dell'asciugatrice. Il LED del tempo di asciugatura rimane acceso, il LED di programmazione si spegne e il display del regolatore dell'asciugatrice passa alla parola "LOAD".

L'asciugatrice è ora pronta per l'avvio del nuovo ciclo di asciugatura modificato. Questo programma modificato del ciclo di asciugatura 1 rimarrà nella memoria del regolatore dell'asciugatrice fino a quando non verrà premuto il tasto delle impostazioni predefinite. Il tasto delle impostazioni predefinite si trova sul lato componenti del circuito stampato del regolatore dell'asciugatrice, nella parte inferiore al centro.

7.5 Assistenza e risoluzione dei problemi



	AVVERTENZA
<p>La manutenzione deve essere eseguita da personale autorizzato. La mancata osservanza di queste istruzioni può provocare gravi lesioni o morte.</p>	



	AVVERTENZA
<p>Etichettare tutti i cavi prima di scollegarli durante i controlli di manutenzione. Gli errori di cablaggio possono causare un funzionamento improprio e pericoloso. Verificare il corretto funzionamento dopo la manutenzione.</p>	

	AVVERTENZA
	<p>PERICOLO DI TAGLIO! SONO PRESENTI SPIGOLI VIVI SU VARIE PARTI IN LAMIERA ALL'INTERNO DELL'INVOLUCRO. PRESTARE ATTENZIONE ALLA SICUREZZA QUANDO SI POSIZIONANO O SI MUOVONO LE MANI ALL'INTERNO DI QUESTA APPARECCHIATURA.</p>

	AVVERTENZA
<p>Se si verifica uno dei seguenti problemi su questa asciugatrice, verificare le soluzioni suggerite elencate di seguito. Se tutte le cause probabili sono state eliminate e il problema persiste, contattare l'agente Dexter di zona per ricevere ulteriore assistenza nella risoluzione dei problemi.</p>	

	AVVERTENZA
	<p>PERICOLO DI SCOSSA! DIETRO LE PROTEZIONI SI TROVANO ALTA TENSIONE E PARTI IN MOVIMENTO. UTILIZZARE IL DISPOSITIVO DI SCOLLEGAMENTO DELL'ALIMENTAZIONE PER OGNI INGRESSO DI ALIMENTAZIONE DELL'ASCIUGATRICE PER ESEGUIRE IL LOCK OUT / TAG OUT DELL'UNITÀ PRIMA DI ESEGUIRE LA MANUTENZIONE. LA MANCATA OSSERVANZA DI QUESTA INDICAZIONE PUÒ CAUSARE GRAVI LESIONI O ADDIRITTURA IL DECESSO.</p>

	INFORMAZIONI
	<p>Prima di effettuare interventi di manutenzione, eseguire il lock out / tag out dell'alimentazione.</p>

	INFORMAZIONI
	<p>Le parti in lamiera, come le protezioni e le coperture, possono provocare tagli e lacerazioni durante la manipolazione. Quando si maneggiano queste parti, è necessario utilizzare guanti antitaglio o DPI di pari livello.</p>

Problema	Causa probabile	Soluzione suggerita
L'asciugatrice non si accende	Comandi	Verificare che il display di controllo mostri il tempo disponibile per l'asciugatura.
	Porta di carico	Verificare che la porta di carico sia completamente chiusa.
	Sportello del vano lanugine	Verificare che lo sportello del vano lanugine sia completamente chiuso.
	Cinghie di trasmissione	Controllare che le cinghie di trasmissione non siano eccessivamente usurate. Sostituirle se necessario.
	Fusibili primari del trasformatore di controllo	Controllare la continuità del fusibile (50 Hz: 2,0 amp). Se non c'è continuità, sostituire il fusibile.
	Fusibili secondari del trasformatore di controllo	Controllare la continuità del fusibile (50 Hz: 2,5 amp). Se non c'è continuità, sostituire il fusibile.
Il cestello gira, ma non è presente la fiamma del bruciatore	Valvola di intercettazione del gas	Assicurarsi che la valvola di intercettazione del gas sia in posizione aperta.
	Modulo di accensione	Seguire la procedura di controllo del ciclo di accensione indicata nella sezione Accensione dell'asciugatrice di questo manuale. Controllare il fusibile di controllo dell'accensione (50 Hz: 1,5 amp). Se non c'è continuità, sostituire il fusibile.
Asciugatura lenta	Comandi	Verificare che sia stata scelta l'impostazione corretta della temperatura.
	Filtro lanugine	Pulire il filtro della lanugine.
	Restrizioni del flusso d'aria / aria di reintegro	Seguire le linee guida per l'installazione della contropressione statica e dell'aria di reintegro.
	Scarico	Controllare che lo scarico non sia ostruito e seguire le linee guida per l'installazione.
Codice di guasto F1 o F2 visualizzato sui comandi	Sensore di temperatura	Vedere la sezione Codici di guasto dell'asciugatrice di questo manuale o contattare un agente Dexter per assistenza.
Codice di guasto F3 visualizzato sui comandi	Errore di comandi	Vedere la sezione Codici di guasto dell'asciugatrice di questo manuale o contattare un agente Dexter per assistenza.
Codice di guasto F4 o F5 visualizzato sui comandi	Errore di temperatura di asciugatura	Vedere la sezione Codici di guasto dell'asciugatrice di questo manuale o contattare un agente Dexter per assistenza.

Tabella 7-5 Tabella di manutenzione e risoluzione dei problemi

7.6 Codici di guasto dell'asciugatrice

GUASTO N.	DESCRIZIONE DEL GUASTO	AZIONE
F1	Sensore del termostato in cortocircuito.	L'asciugatrice si ferma e "F1" lampeggia sul display a 4 cifre. Quando il cortocircuito sull'ingresso del sensore viene rimosso, sul display a 4 cifre appare "LOAd" e il tempo di asciugatura rimanente viene azzerato.
F2	Sensore del termostato aperto.	L'asciugatrice si ferma e "F2" lampeggia sul display a 4 cifre. Quando un sensore funzionante viene collegato all'ingresso del sensore, sul display a 4 cifre appare "LOAd" e il tempo di asciugatura rimanente viene azzerato.
F3	EEPROM danneggiata.	L'asciugatrice non si avvia e sul display a 4 cifre appare "F3". Per ripristinare il regolatore è necessario interrompere l'alimentazione dell'asciugatrice. Il guasto dovrebbe verificarsi solo all'avvio di un ciclo di asciugatura.
F4	Valvola del gas in avaria.	La temperatura di asciugatura non è aumentata di 1 °F in 15 minuti. "F4" lampeggia sul display e il ciclo di asciugatura termina senza richiedere calore (eccitazione della valvola del gas). Aprendo lo sportello o premendo il tasto STOP (ARRESTO) viene eliminato il guasto e viene azzerato il tempo residuo del ciclo di asciugatura.
F5	Errore di temperatura.	La temperatura di asciugatura è di almeno 25 °F superiore alla temperatura impostata. "F5" lampeggia sul display a 4 cifre e il ciclo di asciugatura termina senza richiedere calore (eccitazione della valvola del gas). Per ripristinare il regolatore è necessario interrompere l'alimentazione dell'asciugatrice.

Tabella 7-6 Codici di guasto dell'asciugatrice

7.7 Accessori

7.7.1 Parti di ricambio comuni

Parti di ricambio	Numeri di parte	
	T-30X2	T-50X2
CINGHIA DI TRASMISSIONE, MOTORE	9040-077-001	9040-076-009
CINGHIA DI TRASMISSIONE, CESTELLO	9040-073-009	9040-073-011
FILTRO PER LANUGINE	9555-057-002	9555-057-008

Tabella 7-7 Parti di servizio comuni con numeri di parte



Per informazioni sull'assistenza e sui ricambi, contattare l'agente Dexter di zona. Per trovare l'agente Dexter di zona, utilizzare la funzione Trova distributore sul sito web indicato di seguito. Se non è disponibile un agente Dexter, contattare direttamente **Dexter Laundry, Inc.** come indicato di seguito:

Indirizzo postale: 2211 West Grimes Avenue
Fairfield, IA 52556
USA

Telefono: 1-800-524-2954

Sito web: www.dexter.com

7.7.2 Fusibili

	AVVERTENZA
	SOSTITUIRE I FUSIBILI CON FUSIBILI DELLO STESSO TIPO E PARI POTENZA.

Posizione del fusibile	Portata della tensione AC	Portata della corrente	Portata dell'interruzione	Tipo	Dimensione del fusibile / Gruppo
Fusibili primari del trasformatore di controllo	250 V	2,0 amp	100 amp@250 VAC	Azionamento lento	3AG (6,3 mm x 32 mm)
Fusibili del controllo dell'accensione	250 V	1,5 amp	100 amp@250 VAC	Azionamento rapido	3AG (6,3 mm x 32 mm)
Fusibili secondari del trasformatore di controllo	250 V	2,5 amp	100 amp@250 VAC	Azionamento rapido	3AG (6,3 mm x 32 mm)

Tabella 7-8 Tabella ricambio dei fusibili

Per informazioni sull'assistenza e sui ricambi, contattare l'agente Dexter di zona. Per trovare l'agente Dexter di zona, utilizzare la funzione Trova distributore sul sito web indicato di seguito. Se non è disponibile un agente Dexter, contattare direttamente **Dexter Laundry, Inc.** come indicato di seguito:

Indirizzo postale: 2211 West Grimes Avenue
Fairfield, IA 52556
USA

Telefono: 1-800-524-2954

Sito web: www.dexter.com

8 Smaltimento dell'unità

Questo apparecchio è contrassegnato secondo la direttiva europea 2012/19/UE sui Rifiuti di apparecchiature elettriche ed elettroniche (RAEE).

Il simbolo indicato nella figura seguente deve essere riportato sul prodotto o sulla confezione. Questo simbolo indica che il prodotto non deve essere trattato come rifiuto domestico. Al contrario, deve essere consegnato al punto di raccolta applicabile per il riciclo delle apparecchiature elettriche ed elettroniche. Assicurarsi che questo prodotto sia smaltito correttamente aiuta a prevenire potenziali conseguenze negative per l'ambiente e la salute umana che potrebbero essere causate da uno smaltimento inappropriato di questo prodotto. Il riciclo dei materiali contribuisce a preservare le risorse naturali. Per informazioni più dettagliate sul riciclo di questo prodotto, contattare l'ufficio comunale, il servizio di smaltimento dei rifiuti domestici o la fonte presso cui è stato acquistato il prodotto.



Figura 8-1 Simbolo RAEE

9 Dichiarazioni di conformità

					
DICHIARAZIONE DI CONFORMITÀ					
<p>La presente dichiarazione di conformità è rilasciata sotto l'esclusiva responsabilità del produttore.</p>					
<p>Con la presente si certifica che i modelli descritti di seguito sono conformi ai requisiti essenziali di salute e sicurezza delle Direttive del Consiglio elencate di seguito.</p>					
	Produttore		Rappresentante autorizzato		
Data:					
Firmato:					
Firmatario:	Spenser Boyer		Roberto Pratesi		
Posizione:	Regulatory Affairs Manager				
Azienda:	Dexter Laundry, Inc.		EXPRESS WASH SERVICE S.R.L.		
Indirizzo:	2211 West Grimes Avenue Fairfield, IA 52556 - USA		Via di Brozzi, 202/C Firenze, Toscana 50145 - Italy		
Descrizione del prodotto:	Asciugatrici industriali (gas)				
Modelli conformi:	DN0030N*-59CB ¹ -*****-VRX, DN0050N*-59CB ¹ -*****-VRX, DN0080N*-59CB ¹ -*****-VRX, DN30X2N*-59CB ¹ -*****-VRX, DN50X2N*-59CB ¹ -*****-VRX - ¹ Può essere un numero da 1 a 9 - * Può essere un carattere tra X, C, S, W, B, G, K, A, D, E, F				
Numero di serie:	Da D1.23152.001 a D1.30365.050				
Riferimenti a direttive e norme:	Direttiva macchine # 2006/42/CE		EN ISO 12100:2010; EN ISO 10472-1:2008; EN ISO 10472-4:2008; EN 60204-1:2018		
	Direttiva EMC # 2014/30/UE		EN 55014-1:2017+A1:2020; EN 55014-2:1997+A2:2008; EN 61000-3-2:2014; EN 61000-3-3:2013		
	GAR # 2016/426 ²		BS EN 12752-1:1999; BS EN 12752-2:1999		
	Direttiva RoHS UE n. 2011/65/UE Direttiva RoHS UE n. 2015/863		Dichiarazione sconosciuta. ³		
2 - I test e i certificati GAR sono stati rilasciati da:	Intertek Testing & Certification Ltd. (NB # 0359) Academy Place, 1-9 Brook Street, Brentwood, Essex, CM14 5NQ, Regno Unito		Intertek Italia S.p.A. (NB# 2575) Via Guido Miglioli 2/A 20063 Cernusco sul Naviglio - MI Italia		
<p>3 - Dexter Laundry (DLI) ritiene che le informazioni fornite siano accurate. Le informazioni fornite si basano su dati ottenuti dalla due diligence in corso su beni e materiali forniti da fornitori terzi. DLI fornisce tali informazioni "COSÌ COME SONO", senza alcuna garanzia esplicita o implicita di alcun tipo. DLI si riserva il diritto di aggiornare e modificare la presente comunicazione, qualora lo ritenga necessario o opportuno.</p>					
<p>Il file tecnico viene compilato e conservato presso la sede del produttore. È possibile effettuare richieste debitamente motivate di informazioni contenute nei file tecnici tramite il Rappresentante autorizzato. Se i prodotti ivi elencati vengono modificati senza l'approvazione del produttore, il modificatore si assume tutte le responsabilità legali del produttore.</p>					



DEXTER.
LAUNDRY

ΕΓΧΕΙΡΙΔΙΟ ΧΕΙΡΙΣΤΗ
ΟΔΗΓΙΕΣ ΕΓΚΑΤΑΣΤΑΣΗΣ ΚΑΙ ΛΕΙΤΟΥΡΓΙΑΣ ΓΙΑ
ΕΠΑΓΓΕΛΜΑΤΙΚΑ ΣΤΟΙΒΑΖΟΜΕΝΑ ΣΤΕΓΝΩΤΗΡΙΑ ΑΕΡΙΟΥ

Μετάφραση 'Αρχικές οδηγίες'

Διαβάστε και κρατήστε αυτές τις πληροφορίες για μελλοντική αναφορά.

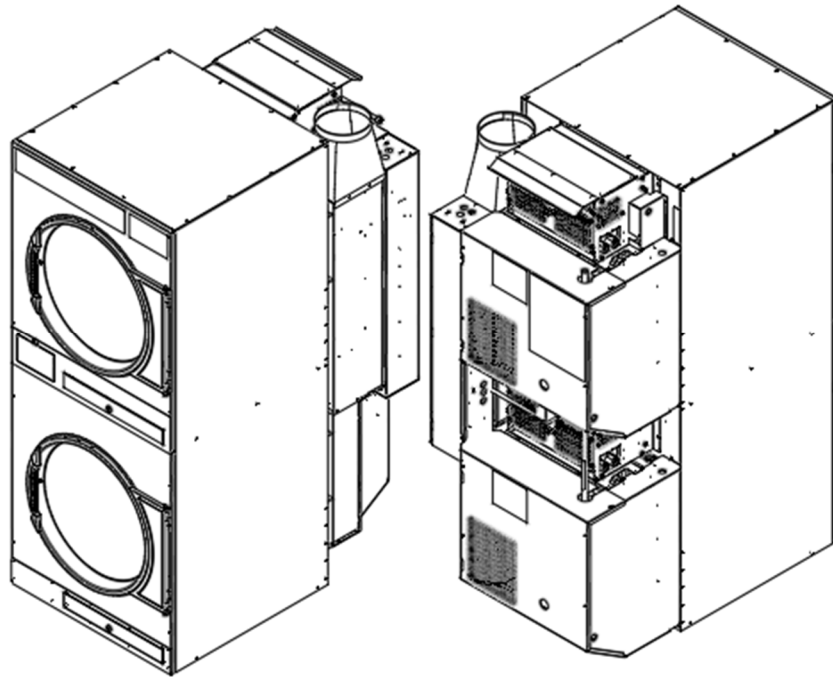



Dexter Laundry, Inc.
2211 West Grimes Avenue
Fairfield, Iowa 52556 - USA

1 Πληροφορίες ασφαλείας

	ΠΡΟΕΙΔΟΠΟΙΗΣΗ
ΑΠΟΤΥΧΙΑ ΑΚΡΙΒΟΥΣ ΤΗΡΗΣΗΣ ΤΩΝ ΠΡΟΕΙΔΟΠΟΙΗΣΕΩΝ ΑΣΦΑΛΕΙΑΣ ΜΠΟΡΕΙ ΝΑ ΠΡΟΚΑΛΕΣΕΙ ΣΟΒΑΡΟ ΤΡΑΥΜΑΤΙΣΜΟ, ΘΑΝΑΤΟ, Ή ΦΘΟΡΑ ΙΔΙΟΚΤΗΣΙΑΣ.	

	ΠΡΟΕΙΔΟΠΟΙΗΣΗ
ΤΟ ΣΤΕΓΝΩΤΗΡΙΟ ΘΑ ΠΡΕΠΕΙ ΝΑ ΑΠΟΣΥΝΔΕΕΤΑΙ ΑΠΟ ΤΟ ΣΥΣΤΗΜΑ ΣΩΛΗΝΩΣΕΩΝ ΠΑΡΟΧΗΣ ΑΕΡΙΟΥ ΚΑΤΑ ΤΗ ΔΙΑΡΚΕΙΑ ΚΑΘΕ ΔΟΚΙΜΗΣ ΠΙΕΣΗΣ ΤΟΥ ΣΥΣΤΗΜΑΤΟΣ ΑΕΡΙΟΥ. ΜΗΝ ΕΚΘΕΤΕΤΕ ΤΗ ΒΑΛΒΙΔΑ ΕΛΕΓΧΟΥ ΑΕΡΙΟΥ ΣΤΕΓΝΩΤΗΡΙΟΥ ΣΕ ΠΙΕΣΗ ΔΟΚΙΜΗΣ.	

	ΠΡΟΕΙΔΟΠΟΙΗΣΗ
	Κίνδυνος πυρκαγιάς! Μη σταματάτε το στεγνωτήριο πριν το τέλος χρόνου του κύκλου εκτός αν το φορτίο απομακρυνθεί γρήγορα και διασφαλιστεί διασπορά της θερμότητας.

	ΠΡΟΕΙΔΟΠΟΙΗΣΗ
Είναι ΑΠΟΛΥΤΩΣ ΚΡΙΣΙΜΟ το στεγνωτήριο να έχει γείωση σε αξιόπιστη (μηδενική) γείωση σύμφωνα με τους τοπικούς κανονισμούς ή, σε τυχόν απουσία τοπικών κωδικών, με τις τελευταίες εκδόσεις των εθνικών κωδικών. Αυτό δεν είναι σημαντικό μόνο για την προσωπική ασφάλεια αλλά και για τη σωστή λειτουργία του πίνακα ελέγχου. Σε διαφορετική περίπτωση ακυρώνεται η εγγύηση του πίνακα ελέγχου.	

Τοποθετήστε τη σημείωση "Για την ασφάλειά σας" σε ένα ευδιάκριτο σημείο:

	ΠΡΟΕΙΔΟΠΟΙΗΣΗ
ΓΙΑ ΤΗΝ ΑΣΦΑΛΕΙΑ ΣΑΣ ΑΥΤΟ ΤΟ ΜΗΧΑΝΗΜΑ ΠΡΟΟΡΙΖΕΤΑΙ ΜΟΝΟ ΓΙΑ ΤΟ ΣΤΕΓΝΩΜΑ ΥΦΑΣΜΑΤΩΝ ΠΟΥ ΕΧΟΥΝ ΚΑΘΑΡΙΣΤΕΙ ΣΕ ΝΕΡΟ Για την αποφυγή πιθανότητας πυρκαγιάς, συμπεριλαμβανομένης της αυτανάφλεξης, μην στεγνώνετε σφουγγάρια πατώματος ξηρού λαδιού, στοιχεία που περιέχουν αφρώδες ελαστικό ή παρόμοια υλικά με ελαστικά ή οποιοδήποτε υλικό στο οποίο έχετε χρησιμοποιήσει διαλυτικό, ή που περιέχει εύφλεκτα υλικά ή ουσίες (όπως βενζίνη, κηροζίνη, κερί, κλπ.). Τα μαλακτικά υφάσματος ή αντίστοιχα προϊόντα, θα πρέπει να χρησιμοποιούνται σύμφωνα με τις οδηγίες του κατασκευαστή μαλακτικού. Αφαιρέστε όλα τα αντικείμενα από τις τσέπες όπως αναπτήρες και σπέρτα.	

Τοποθετήστε τη σημείωση "Για την ασφάλειά σας" σε ένα ευδιάκριτο σημείο:

	ΠΡΟΕΙΔΟΠΟΙΗΣΗ
ΓΙΑ ΤΗΝ ΑΣΦΑΛΕΙΑ ΣΑΣ ΜΗΝ ΑΠΟΘΗΚΕΥΕΤΕ ΚΑΙ ΜΗ ΧΡΗΣΙΜΟΠΟΙΕΙΤΕ ΒΕΝΖΙΝΗ Ή ΑΛΛΑ ΕΥΦΛΕΚΤΑ ΑΕΡΙΑ Ή ΥΓΡΑ ΚΟΝΤΑ ΣΤΟ ΜΗΧΑΝΗΜΑ Ή ΣΕ ΟΠΟΙΑΔΗΠΟΤΕ ΑΛΛΗ ΣΥΣΚΕΥΗ.	

	ΠΡΟΕΙΔΟΠΟΙΗΣΗ
ΟΙ ΟΔΗΓΙΕΣ ΕΓΚΑΤΑΣΤΑΣΗΣ ΚΑΙ ΣΥΝΤΗΡΗΣΗΣ ΠΡΟΟΡΙΖΟΝΤΑΙ ΜΟΝΟ ΓΙΑ ΕΞΕΙΔΙΚΕΥΜΕΝΟ ΠΡΟΣΩΠΙΚΟ. ΓΙΑ ΤΗΝ ΑΠΟΦΥΓΗ ΤΡΑΥΜΑΤΙΣΜΟΥ Ή ΗΛΕΚΤΡΟΠΛΗΞΙΑΣ, ΜΗΝ ΕΚΤΕΛΕΙΤΕ ΚΑΜΙΑ ΕΡΓΑΣΙΑ ΣΥΝΤΗΡΗΣΗΣ ΕΚΤΟΣ ΑΠΟ ΑΥΤΕΣ ΠΟΥ ΠΕΡΙΛΑΜΒΑΝΟΝΤΑΙ ΣΤΙΣ ΟΔΗΓΙΕΣ ΧΡΗΣΗΣ, ΕΚΤΟΣ ΑΝ ΕΙΣΤΕ ΕΞΕΙΔΙΚΕΥΜΕΝΟΣ ΤΕΧΝΙΚΟΣ.	

	ΠΡΟΕΙΔΟΠΟΙΗΣΗ
ΜΗΝ ΨΕΚΑΖΕΤΕ ΣΠΡΕΪ ΚΟΝΤΑ ΣΕ ΑΥΤΗ ΤΗ ΣΥΣΚΕΥΗ κατά τη διάρκεια της λειτουργίας.	

	ΠΡΟΕΙΔΟΠΟΙΗΣΗ
ΜΗΝ ΧΡΗΣΙΜΟΠΟΙΕΙΤΕ ΤΟ ΜΗΧΑΝΗΜΑ ΓΙΑ ΚΑΝΕΝΑΝ ΑΛΛΟ ΣΚΟΠΟ ΕΚΤΟΣ ΑΠΟ ΑΥΤΟΝ ΠΟΥ ΠΕΡΙΓΡΑΦΕΤΑΙ ΣΤΟ ΠΑΡΟΝ ΕΓΧΕΙΡΙΔΙΟ.	

	ΠΡΟΕΙΔΟΠΟΙΗΣΗ
ΤΟ ΣΤΕΓΝΩΤΗΡΙΟ ΔΕΝ ΘΑ ΠΡΕΠΕΙ ΝΑ ΧΡΗΣΙΜΟΠΟΙΕΙΤΑΙ ΑΝ ΕΧΟΥΝ ΧΡΗΣΙΜΟΠΟΙΗΘΕΙ ΒΙΟΜΗΧΑΝΙΚΑ ΧΗΜΙΚΑ ΓΙΑ ΚΑΘΑΡΙΣΜΟ.	

	ΠΡΟΕΙΔΟΠΟΙΗΣΗ
ΜΗΝ ΤΟΠΟΘΕΤΕΙΤΕ ΑΝΤΙΚΕΙΜΕΝΑ ΠΑΝΩ ΑΠΟ Ή ΣΕ ΑΜΕΣΗ ΕΠΑΦΗ ΜΕ ΤΗ ΣΥΣΚΕΥΗ.	

	ΠΡΟΕΙΔΟΠΟΙΗΣΗ
ΑΥΤΗ Η ΣΥΣΚΕΥΗ ΔΕΝ ΘΑ ΠΡΕΠΕΙ ΝΑ ΧΡΗΣΙΜΟΠΟΙΕΙΤΑΙ ΓΙΑ ΣΤΕΓΝΩΜΑ ΔΙΑΛΥΤΩΝ Ή ΥΓΡΩΝ ΣΤΕΓΝΟΥ ΚΑΘΑΡΙΣΜΑΤΟΣ.	



	ΠΡΟΕΙΔΟΠΟΙΗΣΗ
ΜΗ ΣΤΕΓΝΩΝΕΤΕ ΣΤΟ ΣΤΕΓΝΩΤΗΡΙΟ ΣΤΟΙΧΕΙΑ ΠΟΥ ΔΕΝ ΕΧΟΥΝ ΠΛΥΘΕΙ.	



	ΠΡΟΕΙΔΟΠΟΙΗΣΗ
ΕΠΑΡΚΗΣ ΑΕΡΙΣΜΟΣ ΘΑ ΠΡΕΠΕΙ ΝΑ ΠΑΡΕΧΕΤΑΙ ΓΙΑ ΤΗΝ ΑΠΟΦΥΓΗ ΕΠΙΣΤΡΟΦΗΣ ΑΕΡΙΩΝ ΣΤΟ ΧΩΡΟ ΑΠΟ ΟΠΟΙΑΔΗΠΟΤΕ ΣΥΣΚΕΥΗ ΚΑΤΑΝΑΛΩΣΗΣ ΚΑΥΣΙΜΟΥ, ΣΥΜΠΕΡΙΛΑΜΒΑΝΟΜΕΝΗΣ ΓΥΜΝΗΣ ΦΛΟΓΑΣ.	



	ΠΡΟΕΙΔΟΠΟΙΗΣΗ
Οι διαδικασίες συντήρησης πρέπει να εκτελούνται από εξειδικευμένους τεχνικούς. Ενδέχεται να προκύψει κίνδυνος σοβαρού τραυματισμού ή θανάτου αν δεν τηρηθεί η συγκεκριμένη οδηγία.	



	ΠΡΟΕΙΔΟΠΟΙΗΣΗ
Τοποθετήστε μια ετικέτα σε όλα τα καλώδια πριν την αποσύνδεση κατά τη διαδικασία εργασιών συντήρησης. Λάθη στην καλωδίωση ενδέχεται να προκαλέσουν εσφαλμένη και επικίνδυνη λειτουργία. Βεβαιωθείτε για τη σωστή λειτουργία μετά από εργασίες συντήρησης.	



	ΠΡΟΕΙΔΟΠΟΙΗΣΗ
ΤΟ ΣΤΕΓΝΩΤΗΡΙΟ ΠΑΡΑΓΕΙ ΕΥΦΛΕΚΤΟ ΧΝΟΥΔΙ ΚΑΙ ΠΡΕΠΕΙ ΝΑ ΥΠΑΡΧΕΙ ΕΞΩΤΕΡΙΚΟΣ ΕΞΑΕΡΙΣΜΟΣ. ΣΤΗΝ ΠΕΡΙΟΧΗ ΓΥΡΩ ΑΠΟ ΤΟ ΣΤΕΓΝΩΤΗΡΙΟ ΡΟΥΧΩΝ ΔΕΝ ΘΑ ΠΡΕΠΕΙ ΝΑ ΥΠΑΡΧΟΥΝ ΧΝΟΥΔΙΑ.	



	ΠΡΟΕΙΔΟΠΟΙΗΣΗ
	<p>ΜΗΝ ΤΡΟΠΟΠΟΙΕΙΤΕ ΤΗ ΣΥΣΚΕΥΗ. ΟΙ ΑΣΠΙΔΕΣ, ΤΑ ΠΡΟΣΤΑΤΕΥΤΙΚΑ ΚΑΙ ΤΑ ΚΑΛΥΜΜΑΤΑ ΘΑ ΠΡΕΠΕΙ ΝΑ ΠΑΡΑΜΕΝΟΥΝ ΣΤΗ ΘΕΣΗ ΤΟΥΣ. ΑΥΤΕΣ ΟΙ ΣΥΣΚΕΥΕΣ ΑΣΦΑΛΕΙΑΣ ΠΑΡΕΧΟΝΤΑΙ ΓΙΑ ΤΗΝ ΠΡΟΣΤΑΣΙΑ ΟΛΩΝ ΑΠΟ ΤΡΑΥΜΑΤΙΣΜΟ.</p>



	ΠΡΟΕΙΔΟΠΟΙΗΣΗ
	<p>Επανατοποθετήστε όλα τα πάνελ που αφαιρέθηκαν για την εκτέλεση της μηνιαίας, τρίμηνης, εξαμήνης ή ετήσιας συντήρησης.</p>



	ΠΡΟΕΙΔΟΠΟΙΗΣΗ
	<p>ΜΗΝ ΠΑΙΖΕΤΕ ΜΕΣΑ Ή ΓΥΡΩ ΑΠΟ ΑΥΤΟ ΤΟ ΜΗΧΑΝΗΜΑ. ΜΠΟΡΕΙ ΝΑ ΕΠΕΛΘΕΙ ΣΟΒΑΡΟΣ ΤΡΑΥΜΑΤΙΣΜΟΣ Ή ΘΑΝΑΤΟΣ!</p>



	ΠΡΟΕΙΔΟΠΟΙΗΣΗ
	<p>ΜΗΝ ΠΑΤΑΤΕ ΠΑΝΩ, ΜΗ ΣΤΕΚΕΣΤΕ ΚΑΙ ΜΗΝ ΚΑΘΕΣΤΕ ΠΑΝΩ ΣΤΟ ΣΤΕΓΝΩΤΗΡΙΟ Ή ΣΕ ΕΣΩΤΕΡΙΚΑ ΣΤΟΙΧΕΙΑ ΤΟΥ. ΔΕΝ ΕΧΕΙ ΣΧΕΔΙΑΣΤΕΙ ΓΙΑ ΝΑ ΥΠΟΣΤΗΡΙΞΕΙ ΒΑΡΟΣ ΑΝΘΡΩΠΟΥ.</p>



	ΠΡΟΕΙΔΟΠΟΙΗΣΗ
 	<p>ΚΙΝΔΥΝΟΣ ΠΥΡΚΑΓΙΑΣ ΚΑΙ ΕΚΡΗΞΗΣ! – ΜΗΝ ΑΠΟΘΗΚΕΥΤΕ ΚΑΙ ΜΗ ΧΡΗΣΙΜΟΠΟΙΕΙΤΕ ΒΕΝΖΙΝΗ Ή ΑΛΛΑ ΕΥΦΛΕΚΤΑ ΑΕΡΙΑ ΚΑΙ ΥΓΡΑ ΚΟΝΤΑ ΣΤΟ ΜΗΧΑΝΗΜΑ Ή ΣΕ ΟΠΟΙΑΔΗΠΟΤΕ ΑΛΛΗ ΣΥΣΚΕΥΗ. – ΤΙ ΝΑ ΚΑΝΕΤΕ ΑΝ ΔΙΑΠΙΣΤΩΣΕΤΕ ΟΣΜΗ ΑΕΡΙΟΥ</p> <ul style="list-style-type: none"> • ΜΗΝ ΕΠΙΧΕΙΡΗΣΕΤΕ ΝΑ ΑΝΑΨΕΤΕ ΚΑΜΙΑ ΣΥΣΚΕΥΗ. • ΜΗΝ ΑΓΓΙΖΕΤΕ ΚΑΝΕΝΑΝ ΗΛΕΚΤΡΙΚΟ ΔΙΑΚΟΠΤΗ. ΜΗ ΧΡΗΣΙΜΟΠΟΙΗΣΕΤΕ ΚΑΝΕΝΑ ΤΗΛΕΦΩΝΟ ΣΤΟ ΚΤΙΡΙΟ. • ΑΠΟΜΑΚΡΥΝΕΤΕ ΤΟΥΣ ΑΝΘΡΩΠΟΥΣ ΑΠΟ ΤΟ ΔΩΜΑΤΙΟ, ΤΟ ΚΤΙΡΙΟ Ή ΤΗΝ ΠΕΡΙΟΧΗ. • ΚΑΛΕΣΤΕ ΑΜΕΣΩΣ ΤΟΝ ΠΡΟΜΗΘΕΥΤΗ ΑΕΡΙΟΥ ΑΠΟ ΤΟ ΠΛΗΣΙΕΣΤΕΡΟ ΤΗΛΕΦΩΝΟ ΣΤΗΝ ΠΕΡΙΟΧΗ. ΑΚΟΛΟΥΘΗΣΤΕ ΤΙΣ ΟΔΗΓΙΕΣ ΤΟΥ ΠΡΟΜΗΘΕΥΤΗ ΑΕΡΙΟΥ. • ΑΝ ΔΕΝ ΜΠΟΡΕΙΤΕ ΝΑ ΒΡΕΙΤΕ ΤΟΝ ΠΡΟΜΗΘΕΥΤΗ ΑΕΡΙΟΥ ΣΑΣ, ΚΑΛΕΣΤΕ ΤΗΝ ΠΥΡΟΣΒΕΣΤΙΚΗ. <p>– Η ΕΓΚΑΤΑΣΤΑΣΗ ΚΑΙ Η ΣΥΝΤΗΡΗΣΗ ΘΑ ΠΡΕΠΕΙ ΝΑ ΕΚΤΕΛΟΥΝΤΑΙ ΑΠΟ ΕΞΕΙΔΙΚΕΥΜΕΝΟ ΤΕΧΝΙΚΟ ΕΓΚΑΤΑΣΤΑΣΗΣ, ΕΤΑΙΡΙΑ ΣΥΝΤΗΡΗΣΗΣ Ή ΑΠΟ ΤΟΝ ΠΡΟΜΗΘΕΥΤΗ ΑΕΡΙΟΥ.</p>



	ΠΡΟΕΙΔΟΠΟΙΗΣΗ
	<p>ΚΙΝΔΥΝΟΣ ΕΚΡΗΞΗΣ! ΜΗΝ ΣΤΕΓΝΩΝΕΤΕ ΥΛΙΚΑ ΠΟΥ ΕΝΔΕΧΕΤΑΙ ΝΑ ΔΗΜΙΟΥΡΓΗΣΟΥΝ ΣΥΝΘΗΚΕΣ ΕΚΡΗΞΗΣ ΕΝΤΟΣ ΤΟΥ ΣΤΕΓΝΩΤΗΡΙΟΥ.</p>



	ΠΡΟΕΙΔΟΠΟΙΗΣΗ
	<p>ΚΙΝΔΥΝΟΣ ΠΥΡΚΑΓΙΑΣ! ΤΑ ΣΤΟΙΧΕΙΑ ΜΕ ΕΛΑΙΑ ΕΝΔΕΧΕΤΑΙ ΝΑ ΠΡΟΚΑΛΕΣΟΥΝ ΑΥΤΑΝΑΦΛΕΞΗ, ΕΙΔΙΚΑ ΑΝ ΕΚΤΕΘΟΥΝ ΣΕ ΠΗΓΕΣ ΘΕΡΜΟΤΗΤΑΣ ΟΠΩΣ ΜΕΣΑ ΣΕ ΕΝΑ ΣΤΕΓΝΩΤΗΡΙΟ. ΤΑ ΣΤΟΙΧΕΙΑ ΘΕΡΜΑΙΝΟΝΤΑΙ, ΠΡΟΚΑΛΩΝΤΑΣ ΜΙΑ ΑΝΤΙΔΡΑΣΗ ΟΞΕΙΔΩΣΗΣ ΣΤΟ ΕΛΑΙΟ. Η ΟΞΕΙΔΩΣΗ ΠΑΡΑΓΕΙ ΘΕΡΜΟΤΗΤΑ. ΑΝ Η ΘΕΡΜΟΤΗΤΑ ΔΕΝ ΜΠΟΡΕΙ ΝΑ ΕΚΤΟΝΩΘΕΙ, ΤΑ ΣΤΟΙΧΕΙΑ ΕΝΔΕΧΕΤΑΙ ΝΑ ΓΙΝΟΥΝ ΑΡΚΕΤΑ ΚΑΥΤΑ ΩΣΤΕ ΝΑ ΑΡΠΑΞΟΥΝ ΦΩΤΙΑ. Η ΣΥΣΣΩΡΕΥΣΗ, ΤΟ ΣΤΟΙΒΑΓΜΑ ΚΑΙ Η ΑΠΟΘΗΚΕΥΣΗ ΣΤΟΙΧΕΙΩΝ ΜΕ ΕΛΑΙΑ ΜΠΟΡΕΙ ΝΑ ΕΜΠΟΔΙΣΟΥΝ ΤΗΝ ΕΚΤΟΝΩΣΗ ΤΗΣ ΘΕΡΜΟΤΗΤΑΣ ΚΑΙ ΝΑ ΠΡΟΚΥΨΕΙ ΕΝΔΕΧΟΜΕΝΟ ΠΥΡΚΑΓΙΑΣ.</p>



	ΠΡΟΕΙΔΟΠΟΙΗΣΗ
	<p>ΝΑ ΜΗΝ ΧΡΗΣΙΜΟΠΟΙΕΙΤΑΙ ΑΝ ΤΟ ΓΥΑΛΙ ΤΗΣ ΠΟΡΤΑΣ ΕΜΦΑΝΙΖΕΙ ΟΠΟΙΑΔΗΠΟΤΕ ΦΘΟΡΑ.</p>



	ΠΡΟΕΙΔΟΠΟΙΗΣΗ
	<p>ΝΑ ΜΗΝ ΧΡΗΣΙΜΟΠΟΙΕΙΤΑΙ ΣΕ ΕΠΙΚΙΝΔΥΝΟ ΠΕΡΙΒΑΛΛΟΝ (ATEX).</p>



	ΠΡΟΕΙΔΟΠΟΙΗΣΗ
	<p>ΑΝ ΕΙΝΑΙ ΑΝΑΠΟΦΕΥΚΤΟ ΤΑ ΥΦΑΣΜΑΤΑ ΠΟΥ ΠΕΡΙΕΧΟΥΝ ΦΥΤΙΚΟ Ή ΜΑΓΕΙΡΙΚΟ ΛΑΔΙ Ή ΠΟΥ ΕΧΟΥΝ ΜΟΛΥΝΘΕΙ ΑΠΟ ΠΡΟΪΟΝΤΑ ΠΕΡΙΠΟΙΗΣΗΣ ΜΑΛΛΙΩΝ ΝΑ ΤΟΠΟΘΕΤΗΘΟΥΝ ΣΤΟ ΣΤΕΓΝΩΤΗΡΙΟ, ΘΑ ΠΡΕΠΕΙ ΠΡΩΤΑ ΝΑ ΠΛΥΘΟΥΝ ΣΕ ΚΑΥΤΟ ΝΕΡΟ ΜΕ ΕΞΤΡΑ ΑΠΟΡΡΥΠΑΝΤΙΚΟ - ΑΥΤΟ ΘΑ ΜΕΙΩΣΕΙ, ΑΛΛΑ ΔΕΝ ΘΑ ΑΠΟΚΛΕΙΣΕΙ, ΤΟΝ ΚΙΝΔΥΝΟ.</p>

	ΠΡΟΕΙΔΟΠΟΙΗΣΗ
	<p>ΚΙΝΔΥΝΟΣ ΠΥΡΚΑΓΙΑΣ! ΓΙΑ ΤΗΝ ΑΠΟΦΥΓΗ ΠΙΘΑΝΟΤΗΤΑΣ ΑΥΤΑΝΑΦΛΕΞΗΣ ΕΝΟΣ ΦΟΡΤΙΟΥ, ΑΠΟΜΑΚΡΥΝΕΤΕ ΤΟ ΦΟΡΤΙΟ ΓΡΗΓΟΡΑ ΜΕΤΑ ΤΗΝ ΟΛΟΚΛΗΡΩΣΗ ΤΟΥ ΚΥΚΛΟΥ Ή ΣΕ ΠΕΡΙΠΤΩΣΗ ΔΙΑΚΟΠΗΣ ΤΡΟΦΟΔΟΣΙΑΣ ΡΕΥΜΑΤΟΣ.</p>

	ΠΡΟΕΙΔΟΠΟΙΗΣΗ
	<p>ΚΙΝΔΥΝΟΣ ΕΓΚΑΥΜΑΤΟΣ! ΜΗΝ ΑΓΓΙΖΕΤΕ ΤΟ ΓΥΑΛΙ ΤΗΣ ΠΟΡΤΑΣ. ΤΟ ΓΥΑΛΙ ΘΑ ΠΡΕΠΕΙ ΝΑ ΚΡΥΩΣΕΙ ΠΡΙΝ ΤΗΝ ΕΝΑΡΞΗ ΤΗΣ ΣΥΝΤΗΡΗΣΗΣ.</p>

	ΠΡΟΕΙΔΟΠΟΙΗΣΗ
 	<p>ΚΙΝΔΥΝΟΣ ΚΟΨΙΜΑΤΟΣ! ΥΠΑΡΧΟΥΝ ΑΙΧΜΗΡΕΣ ΑΚΡΕΣ ΣΕ ΔΙΑΦΟΡΑ ΣΗΜΕΙΑ ΜΕΤΑΛΛΙΚΟΥ ΦΥΛΛΟΥ ΕΣΩΤΕΡΙΚΑ ΣΤΟ ΠΕΡΙΒΛΗΜΑ. ΝΑ ΕΙΣΤΕ ΙΔΙΑΙΤΕΡΑ ΠΡΟΣΕΚΤΙΚΟΙ ΣΤΗΝ ΤΟΠΟΘΕΤΗΣΗ Ή ΤΗ ΜΕΤΑΚΙΝΗΣΗ ΤΩΝ ΧΕΡΙΩΝ ΣΑΣ ΚΑΤΑ ΤΗ ΔΙΑΡΚΕΙΑ ΕΡΓΑΣΙΩΝ ΣΤΟ ΕΣΩΤΕΡΙΚΟ ΤΟΥ ΜΗΧΑΝΗΜΑΤΟΣ.</p>

	ΠΡΟΕΙΔΟΠΟΙΗΣΗ
 	<p>ΚΙΝΔΥΝΟΣ ΗΛΕΚΤΡΟΠΛΗΞΙΑΣ! ΥΨΗΛΗ ΤΑΣΗ ΚΑΙ ΚΙΝΟΥΜΕΝΑ ΜΕΡΗ ΠΙΣΩ ΑΠΟ ΤΑ ΠΡΟΣΤΑΤΕΥΤΙΚΑ. ΧΡΗΣΙΜΟΠΟΙΗΣΤΕ ΤΗ ΣΥΣΚΕΥΗ ΑΠΟΣΥΝΔΕΣΗΣ ΤΡΟΦΟΔΟΣΙΑΣ ΓΙΑ ΚΑΘΕ ΤΡΟΦΟΔΟΣΙΑ ΤΟΥ ΣΤΕΓΝΩΤΗΡΙΟΥ ΓΙΑ ΑΣΦΑΛΙΣΗ ΚΑΙ ΑΠΟΜΟΝΩΣΗ ΤΗΣ ΜΟΝΑΔΑΣ ΠΡΙΝ ΤΙΣ ΕΡΓΑΣΙΕΣ ΣΥΝΤΗΡΗΣΗΣ. ΣΕ ΔΙΑΦΟΡΕΤΙΚΗ ΠΕΡΙΠΤΩΣΗ ΜΠΟΡΕΙ ΝΑ ΠΡΟΚΛΗΘΕΙ ΣΟΒΑΡΟΣ ΤΡΑΥΜΑΤΙΣΜΟΣ ΑΚΟΜΑ ΚΑΙ ΘΑΝΑΤΟΣ.</p>

	ΠΡΟΕΙΔΟΠΟΙΗΣΗ
	<p>ΑΝΤΙΚΑΤΑΣΤΗΣΤΕ ΜΕ ΑΣΦΑΛΕΙΕΣ ΙΔΙΟΥ ΤΥΠΟΥ ΚΑΙ ΙΔΙΑΣ ΚΑΤΗΓΟΡΙΑΣ.</p>

	ΠΛΗΡΟΦΟΡΙΕΣ
<p>Το επίπεδο ηχητικής πίεσης δεν υπερβαίνει τα 70dB(A). Δεν απαιτείται προστασία ακοής για το χειριστή.</p>	

	ΠΛΗΡΟΦΟΡΙΕΣ
<p>Η σωστή λειτουργία του στεγνωτηρίου διασφαλίζεται σε θερμοκρασία δωματίου +5°C έως +40°C, με σχετική υγρασία έως 50% στους +40°C και πάνω από 50% για κάτω από +40°C, και σε υψόμετρο έως 1.000 μέτρα πάνω από το επίπεδο της θάλασσας - θα πρέπει να μεταφέρεται και να αποθηκεύεται από -25°C έως +55°C και έως +70°C για σύντομα χρονικά διαστήματα, και να συσκευάζεται για την αποφυγή βλάβης λόγω υγρασίας, δονήσεων και κραδασμών. Λάβετε προφυλάξεις για την αποφυγή επικίνδυνων επιδράσεων τυχαίας συμπίκνωσης.</p>	

	ΠΛΗΡΟΦΟΡΙΕΣ
<p>Είναι σημαντικό η βίδα γείωσης δίπλα στη μονάδα του τερματικού τροφοδοσίας TB-1 να είναι συνδεδεμένη σε αξιόπιστη εξωτερική γείωση.</p>	

	ΠΛΗΡΟΦΟΡΙΕΣ
<p>Το στεγνωτήριο δεν εκπέμπει επικίνδυνη ακτινοβολία.</p>	

	ΠΛΗΡΟΦΟΡΙΕΣ
<p>Ο υπεύθυνος εγκατάστασης πρέπει να δοκιμάσει το στεγνωτήριο για τη σωστή λειτουργία του και να δώσει οδηγίες στο χρήστη πριν παραδώσει την εγκατάσταση.</p>	

	ΠΛΗΡΟΦΟΡΙΕΣ
<p>Ένας αγωγός μικρής διαμέτρου περιορίζει τη ροή αέρα, ενώ ένας αγωγός μεγάλης διαμέτρου μειώνει την ταχύτητα αέρα - και τα δύο ευνοούν τη συσσώρευση χνουδιού. Θα πρέπει να παρέχεται μια θύρα επιθεώρησης για περιοδικό καθαρισμό του βασικού αγωγού.</p>	

	ΠΛΗΡΟΦΟΡΙΕΣ
<p>Η ΕΞΩΤΕΡΙΚΗ ΣΤΑΤΙΚΗ ΠΙΕΣΗ θα πρέπει να είναι το μέγιστο 7,6 mm w.c. (0,3-ίντσα w.c.) στην πίσω έξοδο της εξάτμισης του στεγνωτηρίου. Σε περίπτωση που πολλαπλά στεγνωτήρια είναι συνδεδεμένα στον κοινό αγωγό, βεβαιωθείτε ότι το πίσω διάφραγμα αντεπιστροφής είναι σωστά τοποθετημένο.</p>	

	ΠΛΗΡΟΦΟΡΙΕΣ
<p>ΤΟ ΣΤΕΓΝΩΤΗΡΙΟ ΕΙΝΑΙ ΕΞΟΠΛΙΣΜΕΝΟ ΜΕ ΕΝΑΝ ΘΕΡΜΟΣΤΑΣΗ ΥΠΕΡΘΕΡΜΑΝΣΗΣ που βρίσκεται στα δεξιά του μοτέρ, στο πίσω μέρος του ερμαρίου. Αν το στεγνωτήριο σταματήσει να λειτουργεί, ανατρέξτε στο εγχειρίδιο "Διαδικασία συντήρησης και δεδομένα ανταλλακτικών" για οδηγίες.</p>	

	ΠΛΗΡΟΦΟΡΙΕΣ
<p>Απαιτείται μια μεμονωμένη βαλβίδα ασφαλείας αερίου για κάθε στεγνωτήριο, σύμφωνα με EN 331.</p>	

	ΠΛΗΡΟΦΟΡΙΕΣ
<p>Η ΗΛΕΚΤΡΙΚΗ ΤΡΟΦΟΔΟΣΙΑ ΤΟΥ ΣΤΕΓΝΩΤΗΡΙΟΥ ΘΑ ΠΡΕΠΕΙ ΝΑ ΠΑΡΑΜΕΝΕΙ ΠΑΝΤΑ ΕΝΕΡΓΟΠΟΙΗΜΕΝΗ εκτός από την περίπτωση εκτέλεσης συντήρησης ή αντίστοιχων εργασιών. Η λειτουργία μέτρησης ώρας προσθέτει μόνο ακέραιες ώρες στην ένδειξη. Αν η τροφοδοσία διακόπτεται κάθε βράδυ, οποιοδήποτε κλάσμα της ώρας στο χρόνο του μηχανήματος εκείνη τη στιγμή θα χαθεί. Η απενεργοποίηση της τροφοδοσίας κάθε βράδυ ενδέχεται επίσης να επηρεάσει τη διάρκεια ζωής της μνήμης μετά από αρκετά χρόνια. Η περιστασιακή απενεργοποίηση της τροφοδοσίας δεν επηρεάζει το μηχανήμα.</p>	

	ΠΛΗΡΟΦΟΡΙΕΣ
<p>ΤΟ ΣΤΕΓΝΩΤΗΡΙΟ ΘΑ ΠΡΕΠΕΙ ΝΑ ΕΙΝΑΙ ΣΥΝΔΕΔΕΜΕΝΟ ΣΕ ΗΛΕΚΤΡΙΚΗ ΤΡΟΦΟΔΟΣΙΑ ΓΙΑ ΤΡΙΑ (3) ΛΕΠΤΑ πριν την ενεργοποίησή του ή πριν την αλλαγή ενός προγράμματος. Η ενεργοποίηση ή η αλλαγή προγράμματος, κατά τη διάρκεια της προετοιμασίας για ενεργοποίηση, ενδέχεται να αποτύχουν σε περίπτωση διακοπής ρεύματος. Μετά τα αρχικά τρία λεπτά, όλα τα προγραμματισμένα δεδομένα είναι προστατευμένα από διακοπές ρεύματος ανεξαρτήτως διάρκειας και ο μεμονωμένος κύκλος πελάτη προστατεύεται για 3 δευτερόλεπτα. Δεν απαιτούνται μπαταρίες.</p>	

	ΠΛΗΡΟΦΟΡΙΕΣ
<p>Πριν την εγκατάσταση, ελέγξτε ότι οι συνθήκες της τοπικής διανομής, τα χαρακτηριστικά και η πίεση του αερίου και η ρύθμιση είναι συμβατά με τη συσκευή.</p>	

	ΠΛΗΡΟΦΟΡΙΕΣ
<p>ΕΛΕΓΞΤΕ ΤΟ ΘΕΡΜΟΣΤΑΤΗ HI-LIMIT ΚΑΤΑ ΤΗΝ ΕΓΚΑΤΑΣΤΑΣΗ ΤΟΥ ΣΤΕΓΝΩΤΗΡΙΟΥ για να βεβαιωθείτε για τη σωστή λειτουργία του. Τυχόν ενέργειες όπως κακή μεταχείριση κατά την αποστολή του, ενδέχεται να προκαλέσουν τη λάθος λειτουργία του θερμοστάτη. Μπορεί να γίνει επαναφορά εισάγοντας ένα ξύλινο μολύβι ή έναν πείρο μέσα στο ρουλεμάν στο κάλυμμα.</p>	

	ΠΛΗΡΟΦΟΡΙΕΣ
<p>Στοιχεία που έχουν λερωθεί με ουσίες όπως μαγειρικό λάδι, ασετόν, οινόπνευμα, βενζίνη, κηροζίνη, καθαριστικά λεκέδων, νέφτι, κεριά και καθαριστικά κεριού θα πρέπει να πλένονται σε καυτό νερό με επιπλέον ποσότητα απορρυπαντικού πριν την τοποθέτησή τους στο στεγνωτήριο.</p>	

	ΠΛΗΡΟΦΟΡΙΕΣ
<p>Εσείς, ο αγοραστής, θα πρέπει να τοποθετήσετε σε εμφανές σημείο, οδηγίες για την περίπτωση που ο χρήστης διαπιστώσει οσμή αερίου. Επικοινωνήστε με τον τοπικό προμηθευτή αερίου σας για τη διαδικασία που θα ακολουθηθεί σε περίπτωση παρουσίας οσμής αερίου.</p>	

	ΠΛΗΡΟΦΟΡΙΕΣ
<p>Αυτή η συσκευή μπορεί να χρησιμοποιηθεί από παιδιά άνω των 8 χρονών και από άτομα με μειωμένες σωματικές ή πνευματικές δυνατότητες ή χωρίς εμπειρία ή γνώση με τη σωστή επιτήρηση ή με οδηγίες σχετικά με την ασφαλή χρήση της συσκευής και κατανόηση των κινδύνων που περιλαμβάνονται.</p>	

	ΠΛΗΡΟΦΟΡΙΕΣ
<p>Το προϊόν έχει σχεδιαστεί για χρήση από μη εξειδικευμένο προσωπικό.</p>	

	ΠΛΗΡΟΦΟΡΙΕΣ
<p>Η εγκατάσταση όλων των στεγνωτηρίων θα πρέπει να γίνεται σύμφωνα με όλους τους τοπικούς και εθνικούς κτιριακούς, ηλεκτρικούς και υδραυλικούς κανονισμούς που ισχύουν στην περιοχή σας. Η ηλεκτρική ασφάλεια αυτών των στεγνωτηρίων έχει αξιολογηθεί σύμφωνα με τις απαιτήσεις του Ευρωπαϊκού Πρότυπου EN 60204-1.</p>	



	ΠΛΗΡΟΦΟΡΙΕΣ
<p>Ένα περνοφόρο όχημα, ή μια χειροκίνητη πλατφόρμα ανύψωσης ή ένας γρύλος, θα πρέπει να ανυψώσει το στεγνωτήριο αποκλειστικά από την μπροστινή ή την πίσω πλευρά με το στεγνωτήριο βιδωμένο στην παλέτα υποστηρίζοντας το πλήρες μήκος του στεγνωτηρίου.</p>	



	ΠΛΗΡΟΦΟΡΙΕΣ
<p>Όλα τα πάνελ θα πρέπει να παραμένουν στη θέση τους κατά την εκτέλεση της ημερήσιας συντήρησης.</p>	



	ΠΛΗΡΟΦΟΡΙΕΣ
<p>Όλες οι εργασίες ημερήσιας συντήρησης στις μονάδες Dexter θα πρέπει να εκτελούνται από εκπαιδευμένο και πιστοποιημένο προσωπικό.</p>	



	ΠΛΗΡΟΦΟΡΙΕΣ
<p>Όλες οι μηνιαίες, τρίμηνες, εξάμηνες και ετήσιες εργασίες συντήρησης στις μονάδες Dexter θα πρέπει να εκτελούνται από εκπαιδευμένο, τεχνικά καταρτισμένο και πιστοποιημένο προσωπικό.</p>	



	ΠΛΗΡΟΦΟΡΙΕΣ
<p>Το SCCR για όλα τα στεγνωτήρια είναι 10kA.</p>	



	ΠΛΗΡΟΦΟΡΙΕΣ
	<p>Εκτελέστε τις διαδικασίες Lockout/Tagout της τροφοδοσίας πριν τη συντήρηση.</p>



	ΠΛΗΡΟΦΟΡΙΕΣ
	<p>Ακολουθείτε τις σωστές διαδικασίες ασφάλισης και απομόνωσης (Lockout/Tagout) για την εκτέλεση των μηνιαίων, τρίμηνων, εξάμηνων και ετήσιων εργασιών συντήρησης.</p>

	ΠΛΗΡΟΦΟΡΙΕΣ
	<p>Μεταλλικά μέρη, όπως προστατευτικά και καλύμματα, ενδέχεται να προκαλέσουν κοψίματα ή αμυχές κατά το χειρισμό. Κατά το χειρισμό αυτών των εξαρτημάτων θα πρέπει να φοράτε γάντια με ενισχυμένη αντοχή στην κοπή ή αντίστοιχα με προδιαγραφές PPE.</p>

	ΠΛΗΡΟΦΟΡΙΕΣ
	<p>Να φοράτε προστατευτικά γάντια κατά το χειρισμό και τη φροντίδα των μονάδων Dexter.</p>

	ΠΛΗΡΟΦΟΡΙΕΣ
	<p>Τα παιδιά δεν θα πρέπει να παίζουν με τη συσκευή.</p>

	ΠΛΗΡΟΦΟΡΙΕΣ
	<p>Παιδιά μικρότερα από τριών χρονών θα πρέπει να παραμένουν μακριά, εκτός αν υπάρχει συνεχής επίβλεψη.</p>

	ΠΛΗΡΟΦΟΡΙΕΣ
	<p>Τα παιδιά θα πρέπει πάντα να επιβλέπονται όταν βρίσκονται κοντά στο μηχάνημα.</p>

2 Επεξήγηση συμβόλων ασφαλείας

ΣΥΜΒΟΛΑ ΠΡΟΕΙΔΟΠΟΙΗΣΗΣ "ΜΗΝ"			
	Επεξήγηση: Μην παίζετε μέσα ή γύρω από αυτό το μηχάνημα.		Επεξήγηση: Μην πατάτε πάνω, μη στέκεστε και μην κάθεστε πάνω στο πλυντήριο ή σε εξωτερικά στοιχεία του.
	Επεξήγηση: Μην εκτελείτε καμία λειτουργία αν τα προστατευτικά ή τα καλύμματα έχουν αφαιρεθεί. Χρησιμοποιούνται για την κάλυψη κινούμενων κινδύνων.		Επεξήγηση: Μην αγγίζετε καλώδια εξόδου στη μονάδα μετασχηματιστή.
	Επεξήγηση: Μην εκτελείτε καμία λειτουργία αν τα προστατευτικά ή τα καλύμματα έχουν αφαιρεθεί. Χρησιμοποιούνται για την κάλυψη στατικών κινδύνων.		Επεξήγηση: Ο σωλήνας αερίου δεν θα πρέπει να χρησιμοποιείται σαν λαβή.

Πίνακας 2-1 Σύμβολα προειδοποίησης με την υπόδειξη 'ΜΗΝ'

ΣΥΜΒΟΛΑ ΠΡΟΕΙΔΟΠΟΙΗΣΗΣ ΚΑΙ ΚΙΝΔΥΝΟΥ			
	Επεξήγηση: Απαιτείται γενική προσοχή και εξαιρετική προσοχή.		Επεξήγηση: Κίνδυνος κοψίματος! Υπάρχουν αιχμηρές άκρες σε διάφορα σημεία μεταλλικού φύλλου εσωτερικά στο περίβλημα. Να είστε ιδιαίτερα προσεκτικοί στην τοποθέτηση ή τη μετακίνηση των χεριών σας κατά τη διάρκεια εργασιών στο εσωτερικό του μηχανήματος.
	Επεξήγηση: Κίνδυνος ηλεκτροπληξίας! Παρουσία υψηλής τάσης. Αποσυνδέστε την τροφοδοσία πριν τη συντήρηση.		Επεξήγηση: Κίνδυνος πυρκαγιάς! Μην στεγνώνετε υλικά που περιέχουν εύφλεκτες ουσίες.
	Επεξήγηση: Κίνδυνος εγκαύματος! Μην αγγίζετε το γυαλί της πόρτας ή τα διαμερίσματα θέρμανσης. Αυτά τα εξαρτήματα θα πρέπει να κρυώσουν πριν την έναρξη της συντήρησης.		Επεξήγηση: Κίνδυνος έκρηξης! Μην στεγνώνετε υλικά που περιέχουν εκρηκτικές ουσίες.
	Επεξήγηση: Να μην χρησιμοποιείται σε επικίνδυνο περιβάλλον (ATEX).		Επεξήγηση: Να μην χρησιμοποιείται αν το γυαλί της πόρτας εμφανίζει οποιαδήποτε φθορά.
	Επεξήγηση: Αντικαταστήστε με ασφάλειες ίδιου τύπου και ίδιας κατηγορίας.		

Πίνακας 2-2 Σύμβολα προειδοποίησης και κινδύνου

ΣΥΜΒΟΛΑ ΕΝΗΜΕΡΩΣΗΣ ΚΑΙ ΥΠΕΝΘΥΜΙΣΗΣ			
	Επεξήγηση: Αριστερό περονοφόρο ή περονοφόρο χειρός ή γρύλος.		Επεξήγηση: Δεξί περονοφόρο ή περονοφόρο χειρός ή γρύλος.
	Επεξήγηση: Υποδεικνύει το κέντρο βάρους του μηχανήματος που μεταφέρεται.		Επεξήγηση: Αποσυνδέστε την παροχή νερού πριν τη συντήρηση του εξοπλισμού.
	Επεξήγηση: Αποσυνδέστε την τροφοδοσία πριν τη συντήρηση του εξοπλισμού.		Επεξήγηση: Διαβάστε το εγχειρίδιο χειριστή.
	Επεξήγηση: Εκτελέστε τις διαδικασίες ασφάλισης και απομόνωσης πριν τη συντήρηση.		Επεξήγηση: Φορέστε προστατευτικά γάντια.
	Επεξήγηση: Γενικές πληροφορίες που θα πρέπει να είναι γνωστές.		Επεξήγηση: Τα παιδιά θα πρέπει πάντα να επιβλέπονται και να μην χειρίζονται τον εξοπλισμό.

Πίνακας 2-3 Σύμβολα ενημέρωσης και υπενθύμισης

3 Πίνακας περιεχομένων

1	ΠΛΗΡΟΦΟΡΙΕΣ ΑΣΦΑΛΕΙΑΣ	2
2	ΕΠΕΞΗΓΗΣΗ ΣΥΜΒΟΛΩΝ ΑΣΦΑΛΕΙΑΣ	10
4	ΠΙΝΑΚΑΣ ΓΙΑ ΠΙΝΑΚΕΣ ΚΑΙ ΕΙΚΟΝΕΣ	14
4.1	ΠΙΝΑΚΑΣ ΓΙΑ ΠΙΝΑΚΕΣ	14
4.2	ΠΙΝΑΚΑΣ ΓΙΑ ΕΙΚΟΝΕΣ	14
5	ΕΙΣΑΓΩΓΗ	15
5.1	ΠΡΟΣΔΙΟΡΙΣΜΟΣ ΜΟΝΤΕΛΟΥ	15
5.2	ΧΑΡΑΚΤΗΡΙΣΤΙΚΑ ΣΤΕΓΝΩΤΗΡΙΟΥ	15
5.3	ΟΡΙΣΜΟΙ	15
6	ΠΡΟΔΙΑΓΡΑΦΕΣ ΜΟΝΑΔΑΣ	16
6.1	ΔΙΑΣΤΑΣΕΙΣ ΣΤΕΓΝΩΤΗΡΙΟΥ T-30X2	17
6.2	ΔΙΑΣΤΑΣΕΙΣ ΣΤΕΓΝΩΤΗΡΙΟΥ T-50X2	20
7	ΟΔΗΓΙΕΣ	23
7.1	ΕΓΚΑΤΑΣΤΑΣΗ ΣΤΕΓΝΩΤΗΡΙΟΥ	23
7.1.1	Αποσυσκευασία ξυλοκιβωτίου και τοποθέτηση στεγνωτηρίου	24
7.1.2	Συμμόρφωση κώδικα	24
7.1.3	Αποστάσεις εγκατάστασης	25
7.1.4	Νωπός αέρας	26
7.1.5	Ηλεκτρικές προδιαγραφές	26
7.1.6	Καταστολές στιγμιαίων ταλαντώσεων τάσης	28
7.1.7	Μονάδα μετασχηματιστή	29
7.1.7.1	Συνδέσεις μονάδας μετασχηματιστή	29
7.1.8	Απαιτήσεις αερίου	30
7.1.9	Προσαρμογές ρυθμιστή πίεσης	32
7.1.10	Εγκατάσταση εξάτμισης	34
7.1.11	Ανάφλεξη στεγνωτηρίου (σταθερή ανάφλεξη)	36
7.1.12	Ρύθμιση κύριου καυστήρα	37
7.1.13	Τερματισμός στεγνωτηρίου	37
7.2	ΧΡΗΣΗ, ΛΕΙΤΟΥΡΓΙΑ ΚΑΙ ΕΣΦΑΛΜΕΝΗ ΧΡΗΣΗ	38
7.2.1	Περιγραφή του πίνακα ελέγχου στεγνωτηρίου	43
7.2.2	Περιγραφή πίνακα αφής	44
7.2.2.1	Φωτεινές ενδείξεις (LED)	44
7.2.2.2	Μπουτόν (διακόπτες)	44
7.2.2.3	ΜΗΝΥΜΑΤΑ 4-ΨΗΦΙΩΝ ΑΡΙΘΜΗΤΙΚΩΝ ΕΝΔΕΙΞΕΩΝ	45
7.2.3	Έναρξη του στεγνωτηρίου	46
7.2.4	Λειτουργίες του στεγνωτηρίου	46
7.3	ΣΥΝΤΗΡΗΣΗ	49
7.3.1	Ημερήσια	50
7.3.2	Μηνιαία	50
7.3.3	Τρίμηνη	50
7.3.4	Εξάμηνη	50
7.3.5	Ετήσια	50
7.3.5.1	Πληροφορίες γράσου Molykote BR2-S	51
7.4	ΠΡΟΓΡΑΜΜΑΤΙΣΜΟΣ	53
7.4.1	Ρυθμίσεις προκαθορισμένου προγράμματος	53

7.4.2	Προσωρινός προγραμματισμός πίνακα ελέγχου στεγνωτηρίου	53
7.4.3	Διαδικασία προσωρινού προγραμματισμού πίνακα ελέγχου στεγνωτηρίου.....	54
7.4.3.1	Παράδειγμα διαδικασίας προσωρινού προγραμματισμού πίνακα ελέγχου στεγνωτηρίου.....	55
7.4.4	Μόνιμος προγραμματισμός πίνακα ελέγχου στεγνωτηρίου	56
7.4.5	Διαδικασία μόνιμου προγραμματισμού πίνακα ελέγχου στεγνωτηρίου	57
7.4.5.1	Παράδειγμα διαδικασίας μόνιμου προγραμματισμού πίνακα ελέγχου στεγνωτηρίου	58
7.5	ΣΥΝΤΗΡΗΣΗ ΚΑΙ ΑΝΤΙΜΕΤΩΠΙΣΗ ΠΡΟΒΛΗΜΑΤΩΝ	60
7.6	ΚΩΔΙΚΟΙ ΣΦΑΛΜΑΤΟΣ ΣΤΕΓΝΩΤΗΡΙΟΥ	62
7.7	ΕΞΑΡΤΗΜΑΤΑ.....	63
7.7.1	Συνήθη ανταλλακτικά.....	63
7.7.2	Ασφάλειες.....	64
8	ΑΠΌΡΡΙΨΗ ΜΟΝΆΔΑΣ	65
9	ΔΗΛΩΣΕΙΣ ΣΥΜΜΌΡΦΩΣΗΣ	66

4 Πίνακας για Πίνακες και Εικόνες

4.1 Πίνακας για Πίνακες

ΠΙΝΑΚΑΣ 2-1 ΣΥΜΒΟΛΑ ΠΡΟΕΙΔΟΠΟΙΗΣΗΣ ΜΕ ΤΗΝ ΥΠΟΔΕΙΞΗ 'ΜΗΝ'	10
ΠΙΝΑΚΑΣ 2-2 ΣΥΜΒΟΛΑ ΠΡΟΕΙΔΟΠΟΙΗΣΗΣ ΚΑΙ ΚΙΝΔΥΝΟΥ	10
ΠΙΝΑΚΑΣ 2-3 ΣΥΜΒΟΛΑ ΕΝΗΜΕΡΩΣΗΣ ΚΑΙ ΥΠΕΝΘΥΜΙΣΗΣ	11
ΠΙΝΑΚΑΣ 5-1 ΠΡΟΣΔΙΟΡΙΣΜΟΣ ΜΟΝΤΕΛΟΥ	15
ΠΙΝΑΚΑΣ 5-2 ΠΙΝΑΚΑΣ ΟΡΙΣΜΩΝ	15
ΠΙΝΑΚΑΣ 6-1 ΠΡΟΔΙΑΓΡΑΦΕΣ ΜΟΝΑΔΑΣ ΣΤΟΙΒΑΖΟΜΕΝΟΥ ΣΤΕΓΝΩΤΗΡΙΟΥ	16
ΠΙΝΑΚΑΣ 7-1 ΠΡΟΔΙΑΓΡΑΦΕΣ ΑΕΡΙΟΥ ΓΙΑ T-30X2	30
ΠΙΝΑΚΑΣ 7-2 ΠΡΟΔΙΑΓΡΑΦΕΣ ΑΕΡΙΟΥ ΓΙΑ T-50X2	30
ΠΙΝΑΚΑΣ 7-3 ΑΠΑΙΤΟΥΜΕΝΕΣ ΠΡΟΣΑΡΜΟΓΕΣ ΑΕΡΙΟΥ ΑΝΑ ΧΩΡΑ	31
ΠΙΝΑΚΑΣ 7-4 ΔΙΕΠΑΦΗ ΧΡΗΣΤΗ	43
ΠΙΝΑΚΑΣ 7-5 ΡΥΘΜΙΣΕΙΣ ΠΡΟΚΑΘΟΡΙΣΜΕΝΟΥ ΠΡΟΓΡΑΜΜΑΤΟΣ	53
ΠΙΝΑΚΑΣ 7-6 ΠΙΝΑΚΑΣ ΣΥΝΤΗΡΗΣΗΣ ΚΑΙ ΑΝΤΙΜΕΤΩΠΙΣΗΣ ΠΡΟΒΛΗΜΑΤΩΝ	61
ΠΙΝΑΚΑΣ 7-7 ΚΩΔΙΚΟΙ ΣΦΑΛΜΑΤΟΣ ΣΤΕΓΝΩΤΗΡΙΟΥ	62
ΠΙΝΑΚΑΣ 7-8 ΚΟΙΝΑ ΑΝΤΑΛΛΑΚΤΙΚΑ ΜΕ ΚΩΔΙΚΟΥΣ ΕΙΔΟΥΣ	63
ΠΙΝΑΚΑΣ 7-9 ΠΙΝΑΚΑΣ ΑΝΤΙΚΑΤΑΣΤΑΣΗΣ ΑΣΦΑΛΕΙΑΣ	64

4.2 Πίνακας για Εικόνες

ΕΙΚΟΝΑ 6-1 ΜΠΡΟΣΤΙΝΗ ΎΨΗ T-30X2	17
ΕΙΚΟΝΑ 6-2 ΠΛΕΥΡΙΚΗ ΎΨΗ T-30X2	18
ΕΙΚΟΝΑ 6-3 ΠΙΣΩ ΎΨΗ T-30X2	19
ΕΙΚΟΝΑ 6-4 ΜΠΡΟΣΤΙΝΗ ΎΨΗ T-50X2	20
ΕΙΚΟΝΑ 6-5 ΠΛΕΥΡΙΚΗ ΎΨΗ T-50X2	21
ΕΙΚΟΝΑ 6-6 ΠΙΣΩ ΎΨΗ T-50X2	22
ΕΙΚΟΝΑ 7-1 ΔΙΑΣΤΑΣΕΙΣ ΚΑΤΟΨΗΣ ΑΠΟΣΤΑΣΕΩΝ	25
ΕΙΚΟΝΑ 7-2 ΛΕΠΤΟΜΕΡΕΙΕΣ ΣΥΝΔΕΣΕΩΝ ΜΟΝΑΔΑΣ ΜΕΤΑΣΧΗΜΑΤΙΣΤΗ	29
ΕΙΚΟΝΑ 7-3 ΠΡΟΣΑΡΜΟΓΗ ΡΥΘΜΙΣΤΗ ΠΙΕΣΗΣ	33
ΕΙΚΟΝΑ 7-4 ΕΞΑΓΩΓΗ ΑΕΡΙΩΝ ΣΤΟΙΒΑΖΟΜΕΝΟΥ ΣΤΕΓΝΩΤΗΡΙΟΥ ΧΡΗΣΙΜΟΠΟΙΟΥΝΤΑΣ ΈΝΑ ΚΥΡΙΟ ΑΓΩΓΟ ΕΞ'ΑΤΜΙΣΗΣ	36
ΕΙΚΟΝΑ 7-5 UP/ΑΥΞΗΣΗ	44
ΕΙΚΟΝΑ 7-6 DOWN/ΜΕΙΩΣΗ	44
ΕΙΚΟΝΑ 7-7 ΠΡΟΓΡΑΜΜΑΤΙΣΜΟΣ	44
ΕΙΚΟΝΑ 7-8 SELECT/ENTER	44
ΕΙΚΟΝΑ 7-9 CYCLE (ΚΥΚΛΟΣ)	45
ΕΙΚΟΝΑ 7-10 STOP (ΤΕΡΜΑΤΙΣΜΟΣ)	45
ΕΙΚΟΝΑ 7-11 START (ΕΝΑΡΞΗ)	45
ΕΙΚΟΝΑ 8-1 ΣΥΜΒΟΛΑ ΑΗΘΕ	65

5 Εισαγωγή

5.1 Προσδιορισμός μοντέλου

Επαγγελματικά στεγνωτήρια, C-Series Control, 50Hz, αυτόματης πληρωμής	
Μοντέλο	Αρ. Μοντέλου
T-30X2	DN30X2N*-59CB ¹ -*****-VRX
T-50X2	DN50X2N*-59CB ¹ -*****-VRX
- ¹ Εμφανίζεται ένας αριθμός από 1-9	
- * Εμφανίζεται ένας χαρακτήρας X, C, S, W, B, K, G, A, D, E, F	

Πίνακας 5-1 Προσδιορισμός μοντέλου

5.2 Χαρακτηριστικά στεγνωτηρίου

Τα επαγγελματικά στεγνωτήρια Dexter Laundry είναι σχεδιασμένα για το στέγνωμα υφασμάτων σε μηχανήματα εσωτερικού χώρου από εκπαιδευμένους ή εξειδικευμένους χρήστες. Το στέγνωμα πραγματοποιείται μέσω κυκλοφορίας θερμότητας στα στοιχεία μέσα σε ένα περιστρεφόμενο τύμπανο.

Τα μηχανήματα Dexter περιλαμβάνουν περίβλημα και κάδο από ανοξείδωτο ατσάλι υψηλής ποιότητας. Αυτές οι επιφάνειες περιορίζουν την ανάπτυξη μικροβίων και προσφέρουν μια ανθεκτική εμφάνιση υψηλών απαιτήσεων. Η περιστροφή του τυμπάνου παράγεται από ένα μοτέρ AC.

5.3 Ορισμοί

AC	Εναλλασσόμενο ρεύμα	CE	Σήμανση CE
DC	Συνεχές ρεύμα	EMC	Ηλεκτρομαγνητική Συμβατότητα
EU	Ευρωπαϊκή Ένωση	IA	Iowa
IEC	Διεθνής Ηλεκτροτεχνική Επιτροπή	IP	Πρωτόκολλο Internet Ή Προστασία εισόδου
LED	Δίοδος εκπομπής φωτός	MAC	Έλεγχος πρόσβασης σε μέσο
OPL	On-Premise Laundry	PCB	Πινακίδα κυκλώματος
RCD	Ρελέ ηλεκτροπληξίας	RoHS	Οδηγία για τον περιορισμό χρήσης επικίνδυνων ουσιών
RPM	Στροφές ανά λεπτό	RTC	Ρολόι πραγματικού χρόνου
SWD	Στοιβαζόμενο πλυντήριο-στεγνωτήριο	USA	Ηνωμένες Πολιτείες Αμερικής
USB	Ενιαίος σειριακός δίαυλος	VFD	Μονάδα μεταβλητής συχνότητας
WEEE	Απόβλητα ηλεκτρικού και ηλεκτρονικού εξοπλισμού		

Πίνακας 5-2 Πίνακας ορισμών

6 Προδιαγραφές μονάδας

		T-30x2		T-50x2	
Χωρητικότητα	Χωρητικότητα βάρους στεγνού φορτίου - lb (kg)	2 x 30	(2 x 13,6)	2 x 50	(2 x 22,7)
	Όγκος κυλίνδρου ανά κάδο - cu ft (L)	11,3	320	15,8	447,4
Ταχύτητα	Ταχύτητα στυψίματος - RPM	47	---	45	---
	Μέγεθος μοτέρ ανά κάδο - Τυπικό - hp (kW)	0,5	(0,38)	0,75	(0,56)
Ροή αέρα	Ανά κάδο - cfm (M3/min)	500	(14,2)	510	(14,4)
Διαστάσεις	Ύψος ερμαρίου - in (cm)	76 1/4	(193,7)	79 1/4	(201,3)
	Πλάτος ερμαρίου - in (cm)	31 1/2	(80)	34 1/2	(87,6)
	Βάθος ερμαρίου - in (cm)	49 1/2	(125,7)	54 3/4	(139,1)
	Άνοιγμα πόρτας - in (cm)	22 5/8	(57,5)	25 5/8	(65,1)
	Από δάπεδο έως χαμηλότερο μέρος κάτω πόρτας - in (cm)	7 5/8	(19,4)	7	(17,8)
	Από δάπεδο έως χαμηλότερο μέρος άνω πόρτας - in (cm)	45 1/4	(114,9)	46	(116,8)
	Διάμετρος κυλίνδρου - in (cm)	30	(76,2)	32 1/2	(82,6)
	Βάθος κυλίνδρου - in (cm)	27 1/2	(69,9)	33	(83,8)
	Περιοχή φίλτρου χνουδιού ανά κάδο - sq in (sq cm)	453	(2.923)	544	(3.510)
	Βάρος	Καθαρό βάρος - lb (kg)	719	(326,1)	871
Μεταφορά	Βάρος μεταφοράς - lb (kg)	765	(347)	922	(418,2)
	Ύψος μεταφοράς - in (cm)	81 1/4	(206,4)	84 1/4	(214)
	Πλάτος μεταφοράς - in (cm)	33	(83,8)	36	(91,4)
	Βάθος μεταφοράς - in (cm)	57 3/4	(146,7)	61 1/2	(156,2)
Αέριο	Σύνδεση παροχής αερίου - in (mm)	1/2	(12,7 mm)	1/2	(12,7)
	Παροχή G20 και G25 (Στήλη νερού) - in (cm) [kPa]	5-8	(12,7 - 20,3) [1,25-1,99]	5-8	(12,7 - 20,3) [1,25-1,99]
	Πίεση πολλαπλής αναφλεκτήρα G20 και G25 (Στήλη νερού) σε (cm) [kPa]	3,4	(8,64) [0,84]	3,5	(8,89) [0,87]
	Παροχή αερίου G30 και G31 (Στήλη νερού) - in (cm) [kPa]	11 1/2 - 13 1/2	(29,2 - 34,3) [2,86-3,36]	11 1/2 - 13 1/2	(29,2 - 34,3) [2,86-3,36]
	Πίεση πολλαπλής αναφλεκτήρα αερίου G30 και G31 (Στήλη νερού) σε (cm) [kPa]	10	(25,4) [2,50]	9,6	(24,4) [2,40]
	Κατανάλωση αερίου ανά κάδο - BTU/hr (kW) [MJ/hr]	74.000	(21,7) [78]	96.500	(28,3) [102]
Ηλεκτρικές συνδέσεις	Volt / Hz / Φάση / Καλωδίωση / Σύστημα διανομής	Amp ασφαλειοδιακόπτη / Amp ρεύματος / Μέγεθος καλωδίου / Αντιστροφή			
	230 / 50 / 1 / 2 καλώδιο + γείωση / TN-S	15 / 10 / 3,5 mm ² / MH ANT		20 / 10 / 3,5 mm ² / MH ANT	
Εγκατάσταση	Ελάχ. απόσταση μεταξύ μηχανημάτων - in (cm)	0	(0)	0	(0)
	Ελάχ. απόσταση όπισθεν μηχανημάτων - in (cm)	18	(45,7)	18	(45,7)
	Απαιτούμενος νωπός αέρας ανά στοιβαζόμενο στεγνωτήριο - sq ft (sq cm)	1,5	(1.394)	1,5	(1.394)
	Μέγεθος εξάτμισης - in (cm)	8	(20,3)	8	(20,3)
	Μέγ. εξωτερική στατική πίεση εξάτμισης (Στήλη νερού) - σε (mm) [kPa]	0,3	(7,6) [0,075]	0,3	(7,6) [0,075]
	Συνιστώμενο μήκος εξάτμισης - ft (m)	Σύνδεσμοι 14 & 2	(σύνδεσμοι 4,3 & 2)	Σύνδεσμοι 14 & 2	(σύνδεσμοι 4,3 & 2)

Πίνακας 6-1 Προδιαγραφές μονάδας στοιβαζόμενου στεγνωτηρίου

6.1 Διαστάσεις στεγνωτηρίου T-30X2

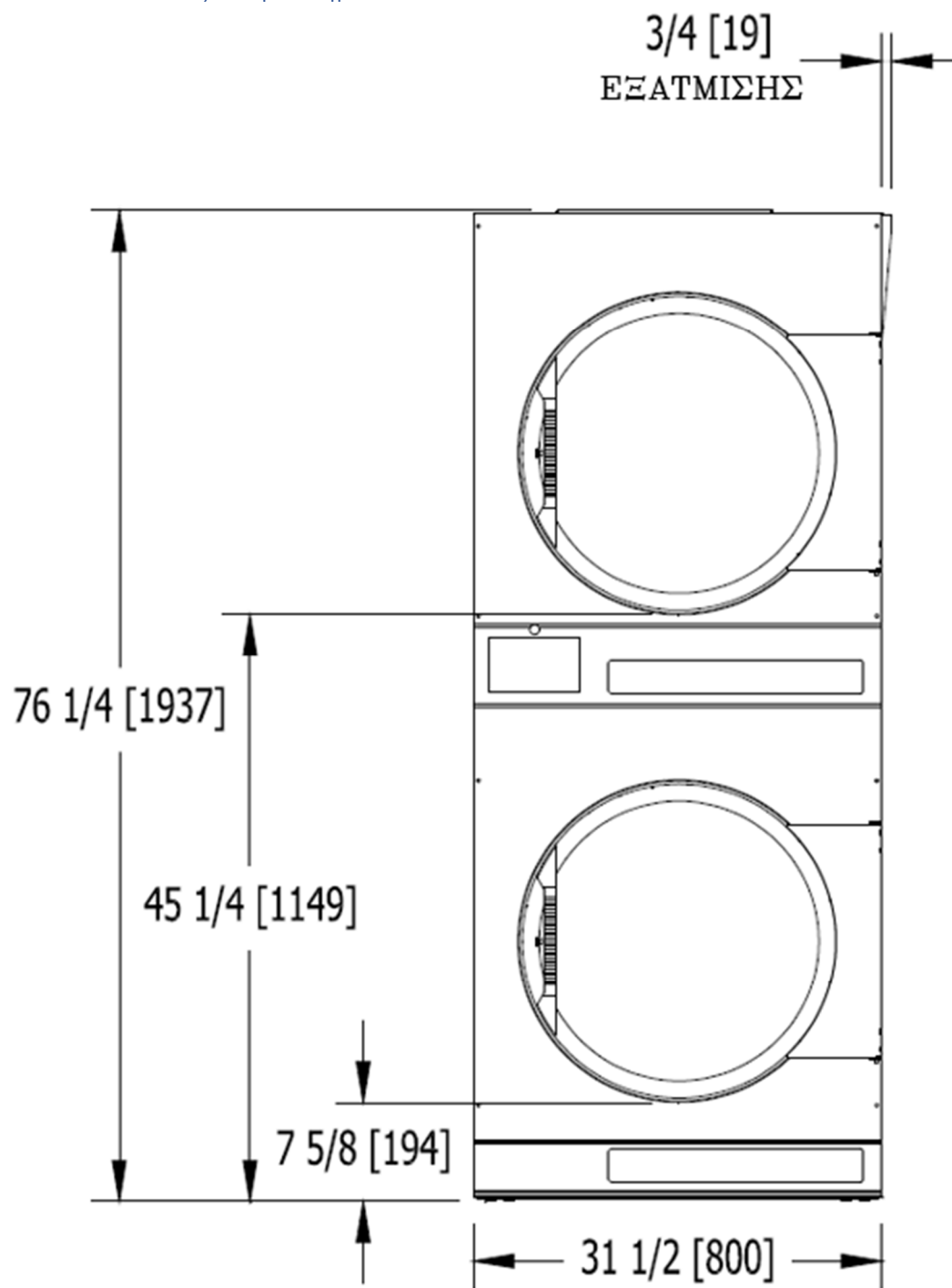

Εικόνα 6-1 Μπροστινή όψη T-30X2

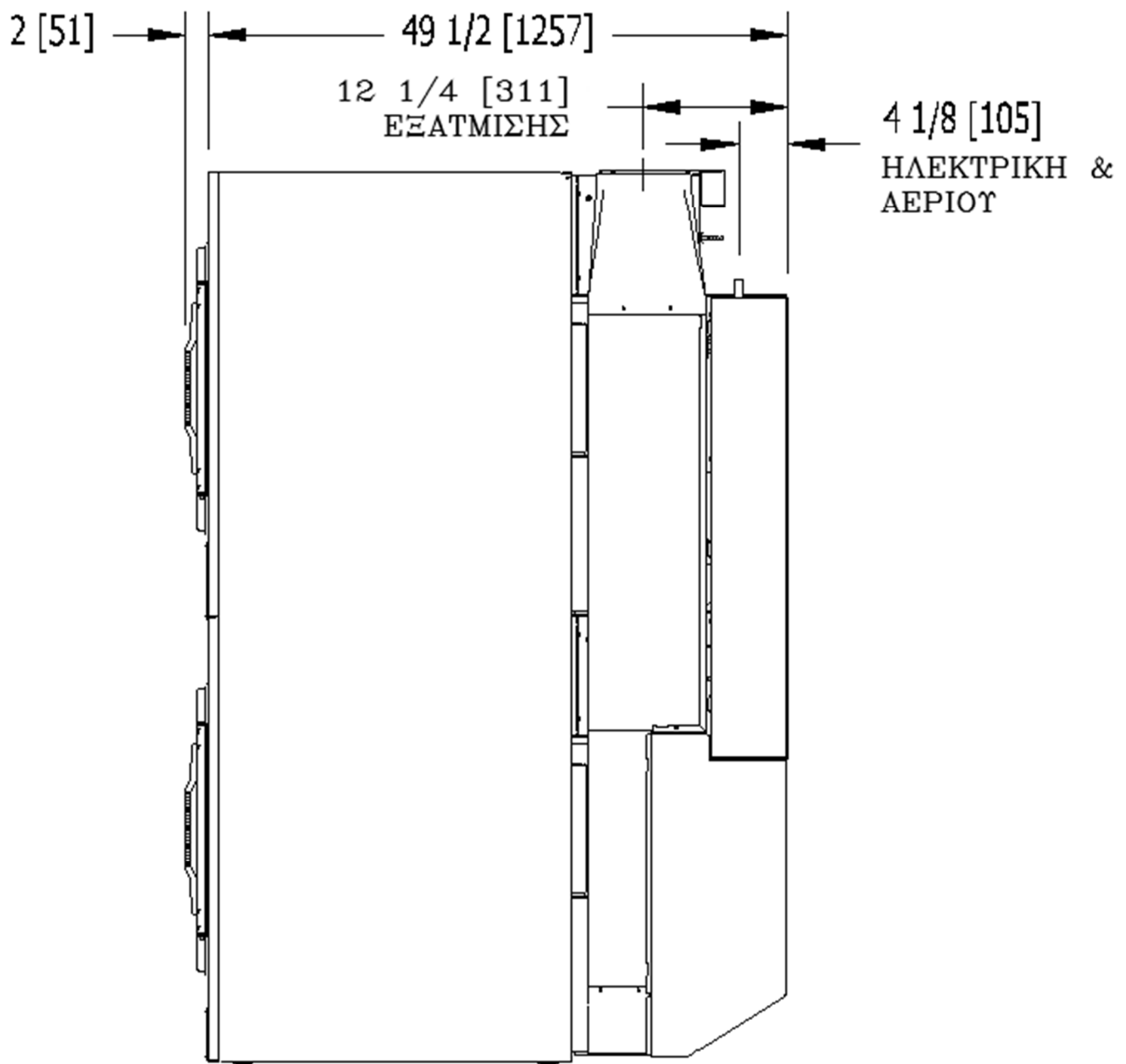

Εικόνα 6-2 Πλευρική όψη T-30X2

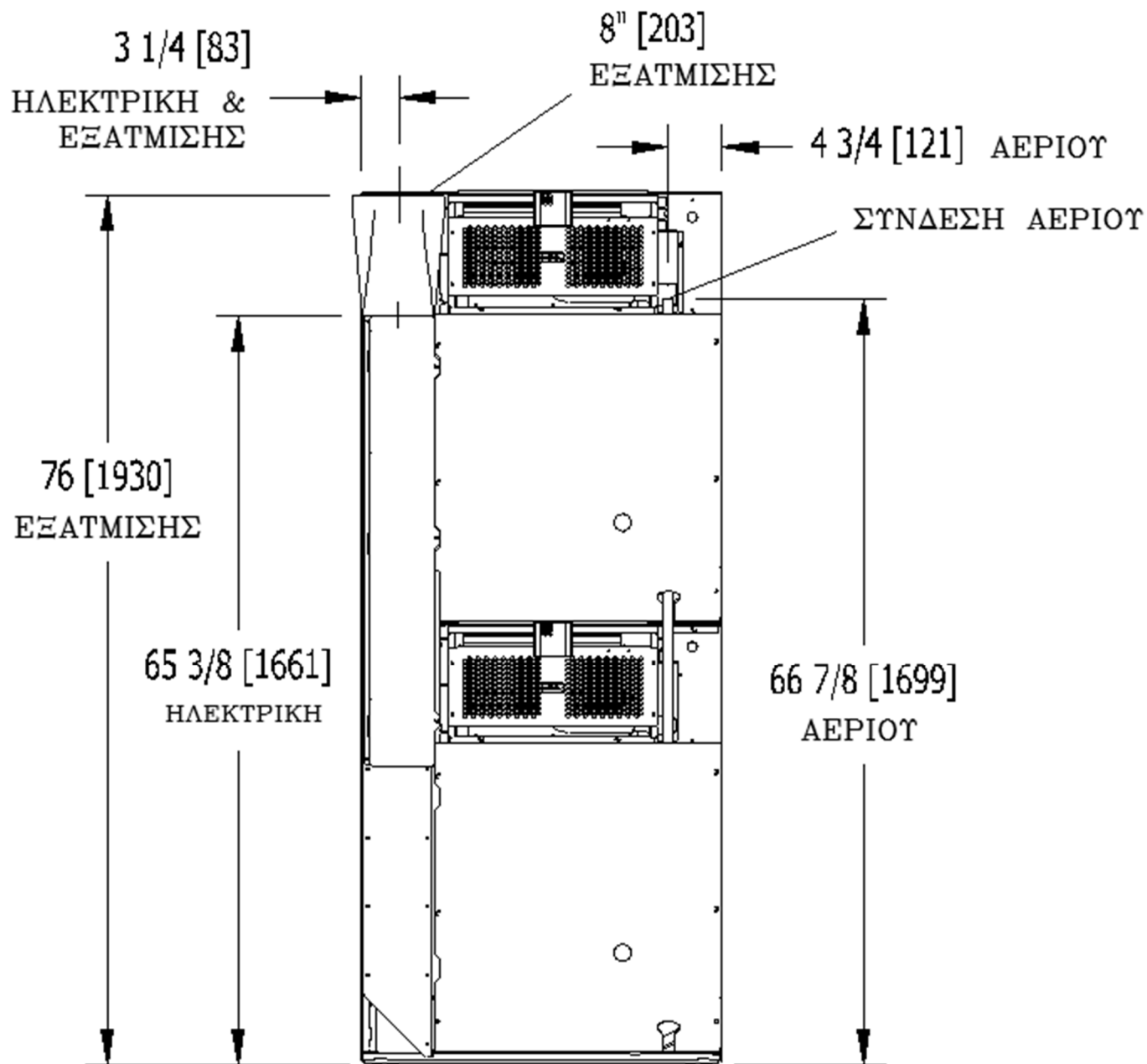

Εικόνα 6-3 Πίσω όψη T-30X2

6.2 Διαστάσεις στεγνωτηρίου T-50X2

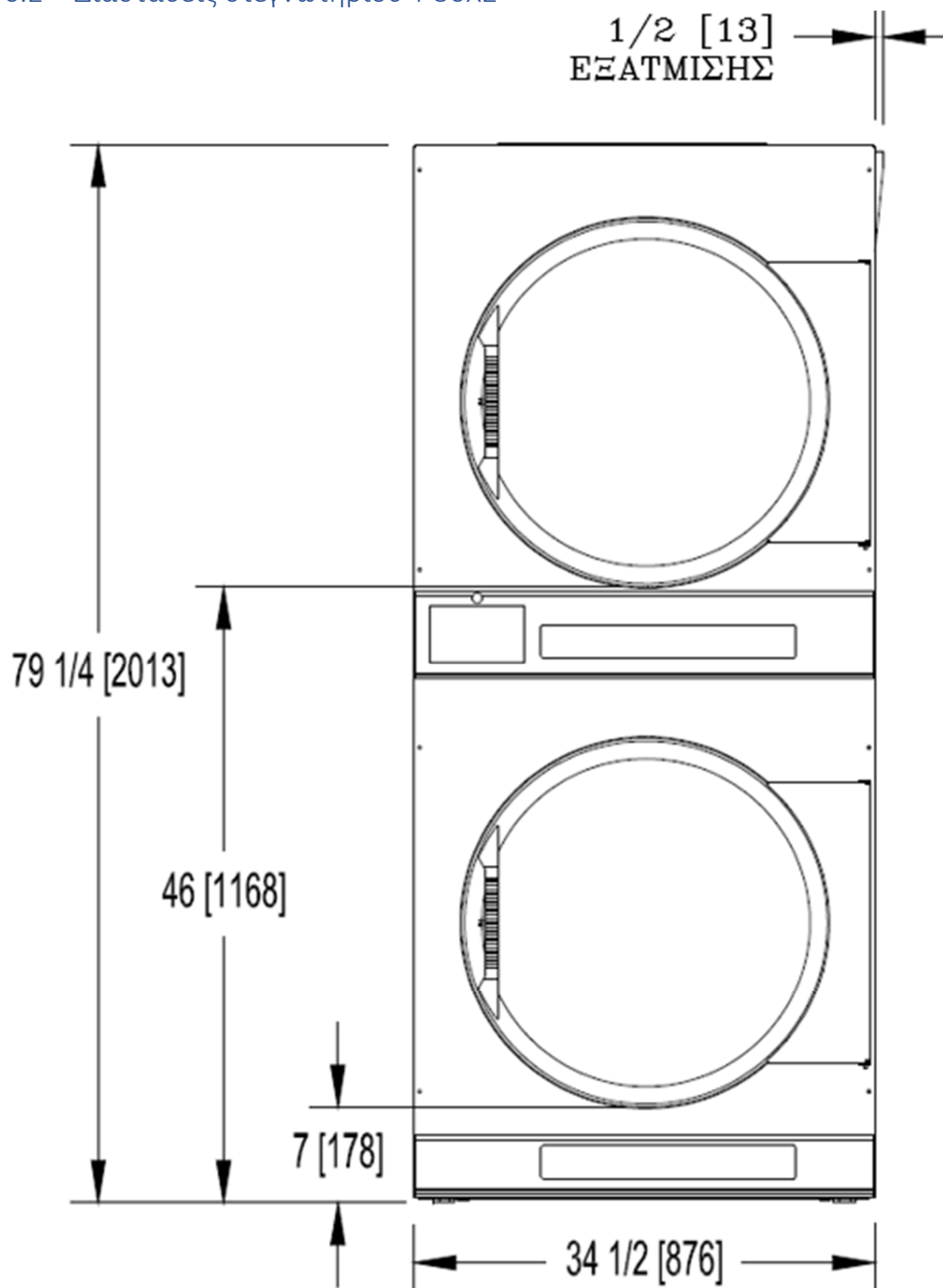

Εικόνα 6-4 Μπροστινή όψη T-50X2

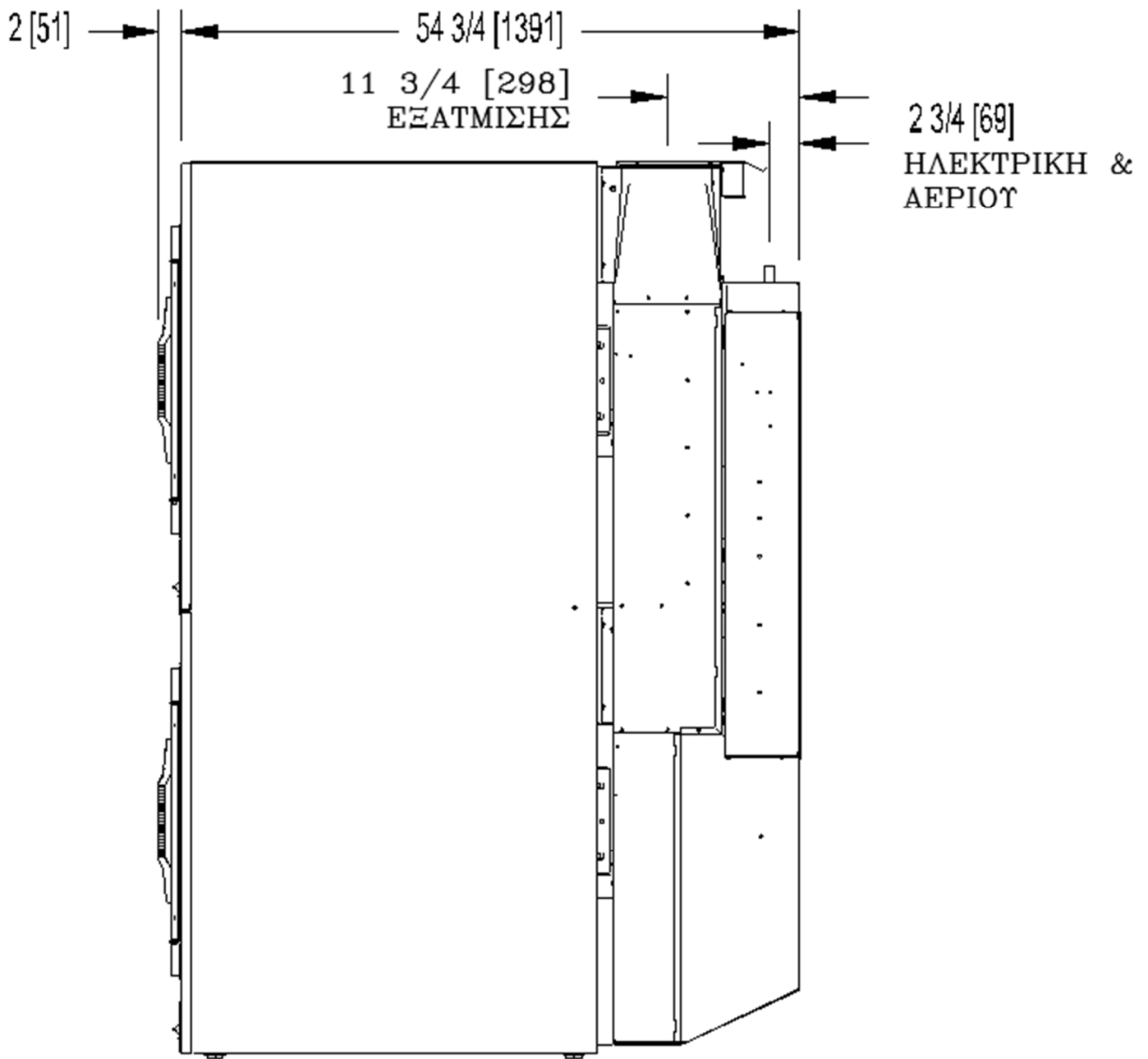

Εικόνα 6-5 Πλευρική όψη T-50X2

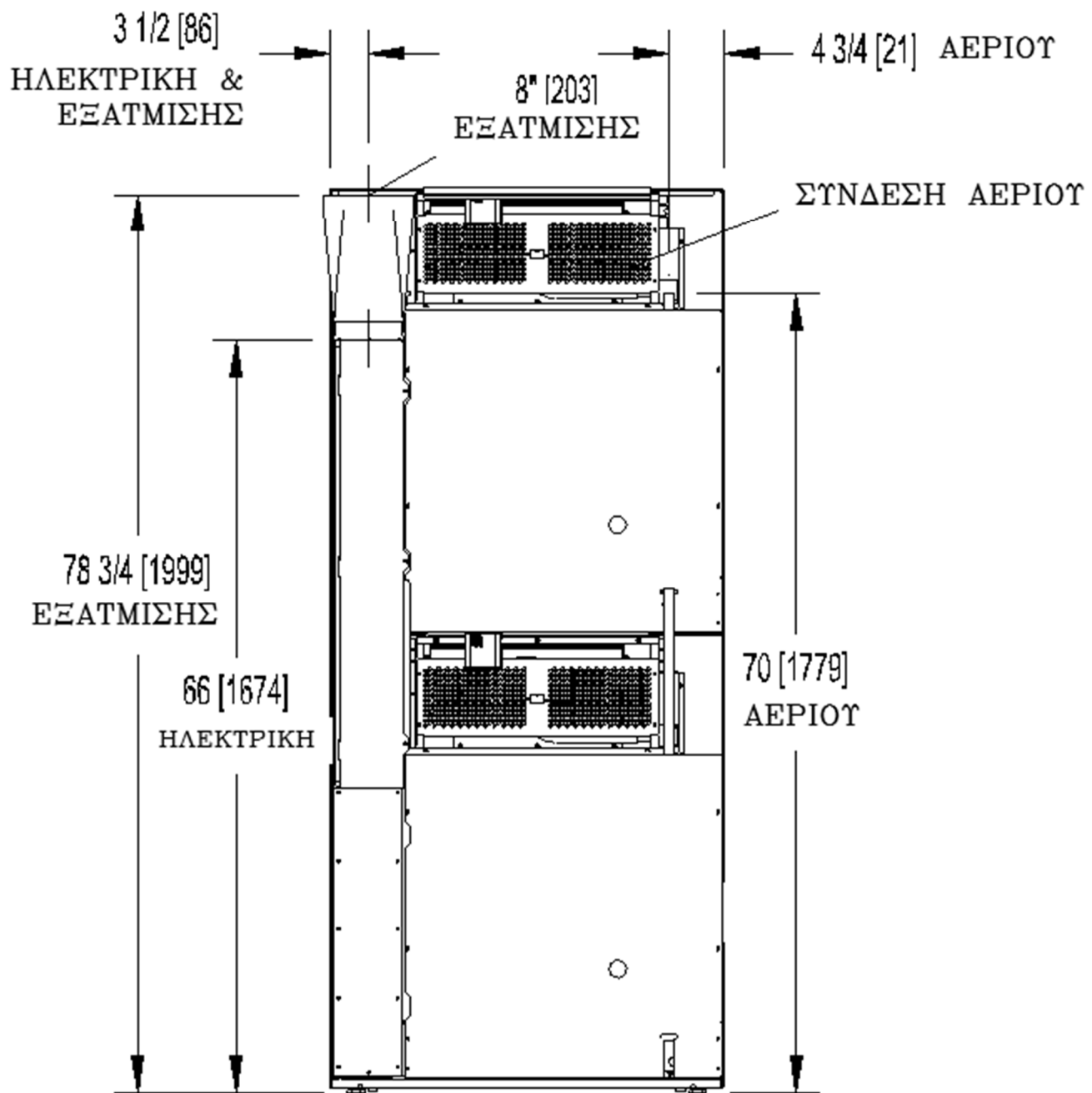

Εικόνα 6-6 Πίσω όψη T-50X2

7 Οδηγίες

Τοποθετήστε τη σημείωση "Για την ασφάλειά σας" σε ένα ευδιάκριτο σημείο:

	ΠΡΟΕΙΔΟΠΟΙΗΣΗ
ΓΙΑ ΤΗΝ ΑΣΦΑΛΕΙΑ ΣΑΣ ΜΗΝ ΑΠΟΘΗΚΕΥΤΕ ΚΑΙ ΜΗ ΧΡΗΣΙΜΟΠΟΙΕΙΤΕ ΒΕΝΖΙΝΗ Ή ΑΛΛΑ ΕΥΦΛΕΚΤΑ ΑΕΡΙΑ Ή ΥΓΡΑ ΚΟΝΤΑ ΣΤΟ ΜΗΧΑΝΗΜΑ Ή ΣΕ ΟΠΟΙΑΔΗΠΟΤΕ ΑΛΛΗ ΣΥΣΚΕΥΗ.	

	ΠΡΟΕΙΔΟΠΟΙΗΣΗ
ΓΙΑ ΤΗΝ ΑΣΦΑΛΕΙΑ ΣΑΣ ΑΥΤΟ ΤΟ ΜΗΧΑΝΗΜΑ ΠΡΟΟΡΙΖΕΤΑΙ ΜΟΝΟ ΓΙΑ ΤΟ ΣΤΕΓΝΩΜΑ ΥΦΑΣΜΑΤΩΝ ΠΟΥ ΕΧΟΥΝ ΚΑΘΑΡΙΣΤΕΙ ΣΕ ΝΕΡΟ Για την αποφυγή πιθανότητας πυρκαγιάς, συμπεριλαμβανομένης της αυτανάφλεξης, μην στεγνώνετε σφουγγάρια πατώματος ξηρού λαδιού, στοιχεία που περιέχουν αφρώδες ελαστικό ή παρόμοια υλικά με ελαστικά ή οποιοδήποτε υλικό στο οποίο έχετε χρησιμοποιήσει διαλυτικό, ή που περιέχει εύφλεκτα υλικά ή ουσίες (όπως βενζίνη, κηροζίνη, κερί, κλπ.). Τα μαλακτικά υφάσματος ή αντίστοιχα προϊόντα, θα πρέπει να χρησιμοποιούνται σύμφωνα με τις οδηγίες του κατασκευαστή μαλακτικού. Αφαιρέστε όλα τα αντικείμενα από τις τσέπες όπως αναπτήρες και σπύρα.	

7.1 Εγκατάσταση στεγνωτηρίου

	ΠΡΟΕΙΔΟΠΟΙΗΣΗ
ΟΙ ΟΔΗΓΙΕΣ ΕΓΚΑΤΑΣΤΑΣΗΣ ΚΑΙ ΣΥΝΤΗΡΗΣΗΣ ΠΡΟΟΡΙΖΟΝΤΑΙ ΜΟΝΟ ΓΙΑ ΕΞΕΙΔΙΚΕΥΜΕΝΟ ΠΡΟΣΩΠΙΚΟ. ΓΙΑ ΤΗΝ ΑΠΟΦΥΓΗ ΤΡΑΥΜΑΤΙΣΜΟΥ Ή ΗΛΕΚΤΡΟΠΛΗΞΙΑΣ, ΜΗΝ ΕΚΤΕΛΕΙΤΕ ΚΑΜΙΑ ΕΡΓΑΣΙΑ ΣΥΝΤΗΡΗΣΗΣ ΕΚΤΟΣ ΑΠΟ ΑΥΤΕΣ ΠΟΥ ΠΕΡΙΛΑΜΒΑΝΟΝΤΑΙ ΣΤΙΣ ΟΔΗΓΙΕΣ ΧΡΗΣΗΣ, ΕΚΤΟΣ ΑΝ ΕΙΣΤΕ ΕΞΕΙΔΙΚΕΥΜΕΝΟΣ ΤΕΧΝΙΚΟΣ.	

	ΠΛΗΡΟΦΟΡΙΕΣ
Η εγκατάσταση όλων των στεγνωτηρίων θα πρέπει να γίνεται σύμφωνα με όλους τους τοπικούς και εθνικούς κτιριακούς, ηλεκτρικούς και υδραυλικούς κανονισμούς που ισχύουν στην περιοχή σας. Η ηλεκτρική ασφάλεια αυτών των στεγνωτηρίων έχει αξιολογηθεί σύμφωνα με τις απαιτήσεις του Ευρωπαϊκού Πρότυπου EN 60204-1.	

	ΠΛΗΡΟΦΟΡΙΕΣ
Πριν την εγκατάσταση, ελέγξτε ότι οι συνθήκες της τοπικής διανομής, τα χαρακτηριστικά και η πίεση του αερίου και η ρύθμιση είναι συμβατά με τη συσκευή.	

	ΠΛΗΡΟΦΟΡΙΕΣ
Ένα περνοφόρο όχημα, ή μια χειροκίνητη πλατφόρμα ανύψωσης ή ένας γρύλος, θα πρέπει να ανυψώσει το στεγνωτήριο αποκλειστικά από την μπροστινή ή την πίσω πλευρά με το στεγνωτήριο βιδωμένο στην παλέτα υποστηρίζοντας το πλήρες μήκος του στεγνωτηρίου.	

7.1.1 Αποσυσκευασία ξυλοκιβωτίου και τοποθέτηση στεγνωτηρίου

Εργαλεία που απαιτούνται: Εξάγωνη κεφαλή 19 mm ($\frac{3}{4}$ ίντσας) & οδηγός καστανίας, ξύλινη σφήνα πάχους 100 mm (4 ίντσες) ή 125 mm (5 ίντσες), ένα μαχαίρι και μια γκαζοτανάλια, με άνοιγμα 35 mm (1 $\frac{3}{8}$ ίντσες).

9. Αφαιρέστε και απορρίψτε τη συσκευασία.
10. Η βάση ξυλοκιβωτίου είναι προσαρτημένη στο στεγνωτήριο με 4 βίδες στραμμένες προς τα πάνω από το κάτω μέρος της βάσης ξυλοκιβωτίου. Αφαιρέστε τη βάση ξυλοκιβωτίου από το στεγνωτήριο, χτυπώντας ελαφρά τα πλαϊνά μέρη του στεγνωτηρίου και τοποθετήστε τη σφήνα κάτω από τη ράγα της βάσης ξυλοκιβωτίου στο κέντρο του στεγνωτηρίου. Χρησιμοποιώντας μια καστανία και μια εξάγωνη κεφαλή 19 mm ($\frac{3}{4}$ ίντσα), αφαιρέστε και απορρίψτε τα 2 μπουλόνια ξυλοκιβωτίου από τις πλευρές που είναι ανυψωμένες. Αφαιρέστε τη σφήνα κάτω από τη βάση ξυλοκιβωτίου. Επαναλάβετε για την άλλη πλευρά. Αποθηκεύστε τα μπουλόνια για χρήση σε περίπτωση μελλοντικής μεταφοράς του στεγνωτηρίου.
11. Με αργές κινήσεις απομακρύνετε τελείως το στεγνωτήριο από τη βάση ξυλοκιβωτίου. Αποθηκεύστε τη βάση ξυλοκιβωτίου για χρήση σε περίπτωση μελλοντικής μεταφοράς του στεγνωτηρίου.
12. Σύρετε τη μονάδα στη θέση που πρόκειται να εγκατασταθεί. Ρυθμίστε τα πόδια στήριξης, χρησιμοποιώντας την γκαζοτανάλια, για ευθυγράμμιση του στεγνωτηρίου με τις παρακείμενες μονάδες.

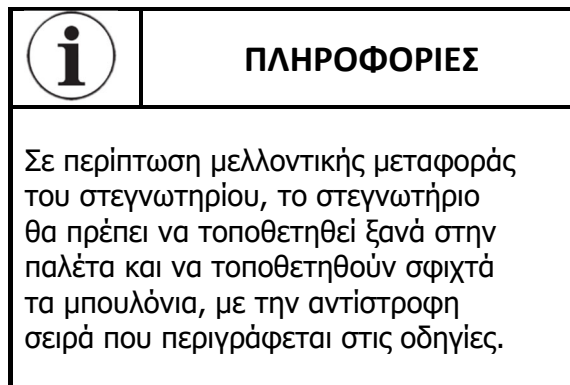

7.1.2 Συμμόρφωση κώδικα

Η εγκατάσταση αυτής της συσκευής πρέπει να γίνεται σύμφωνα με τους ισχύοντες κανόνες και να χρησιμοποιούνται μόνο σε επαρκώς αεριζόμενο περιβάλλον. Συμβουλευτείτε τις οδηγίες πριν την εγκατάσταση αυτής της συσκευής.

Όλες οι εγκαταστάσεις επαγγελματικών στεγνωτηρίων θα πρέπει να είναι σύμφωνες με τους τοπικούς και τους εθνικούς κώδικες για τη θέση εγκατάστασης και τις απαιτήσεις αερισμού.

Η συσκευή δεν θα πρέπει να εγκατασταθεί πίσω από πόρτα που κλειδώνει, από συρόμενη πόρτα ή πίσω από πόρτα με μεντεσέ σε αντίθετη πλευρά από αυτή του στεγνωτηρίου, έτσι ώστε το πλήρες άνοιγμα της πόρτας του στεγνωτηρίου να μην εμποδίζεται.

7.1.3 Αποστάσεις εγκατάστασης

Αυτή η μονάδα μπορεί να εγκατασταθεί με τις παρακάτω τοξοειδείς αποστάσεις:

Αριστερή πλευρά	0 mm (0 ίντσες)
Δεξιά πλευρά	0 mm (0 ίντσες)
Πίσω	457 mm (18 ίντσες). Πιστοποιημένο για απόσταση 25 mm (1 ίντσα), ωστόσο μια απόσταση 457 mm (18 ίντσες) είναι απαραίτητη πίσω από τα μοτέρ για τις εργασίες επισκευής και συντήρησης.
Μπροστά	1.220 mm (48 ίντσες) για να επιτρέπεται η χρήση του στεγνωτηρίου.
Πάνω	Ανατρέξτε στην παρακάτω εικόνα Διαστάσεις κάτοψης αποστάσεων. Διαστάσεις A και B στην Εικόνα 7-1. Η πιστοποίηση επιτρέπει απόσταση 0 mm (0 ίντσες) για το πλαίσιο τοίχου στο πάνω μέρος μέχρι 457 mm (18 ίντσες) πίσω από το μπροστινό μέρος. Διάσταση C στην Εικόνα 7-1. Ωστόσο, θα πρέπει να υπάρχει μια απόσταση 6 mm (1/4 ίντσας) για να μπορεί να ανοίγει η πάνω πόρτα.
Δάπεδο	Αυτή η μονάδα μπορεί να εγκατασταθεί σε εύφλεκτο δάπεδο.

Η ροή αέρα καύσης και αερισμού δεν πρέπει να εμποδίζεται.

Διατηρήστε τουλάχιστον 25 mm (1 ίντσα) μεταξύ του σωλήνα και του εύφλεκτου υλικού.

Ανατρέξτε στην ετικέτα που βρίσκεται στο προστατευτικό ιμάντα στο πίσω μέρος του στεγνωτηρίου για άλλες πληροφορίες εγκατάστασης και για οδηγίες εκκίνησης.

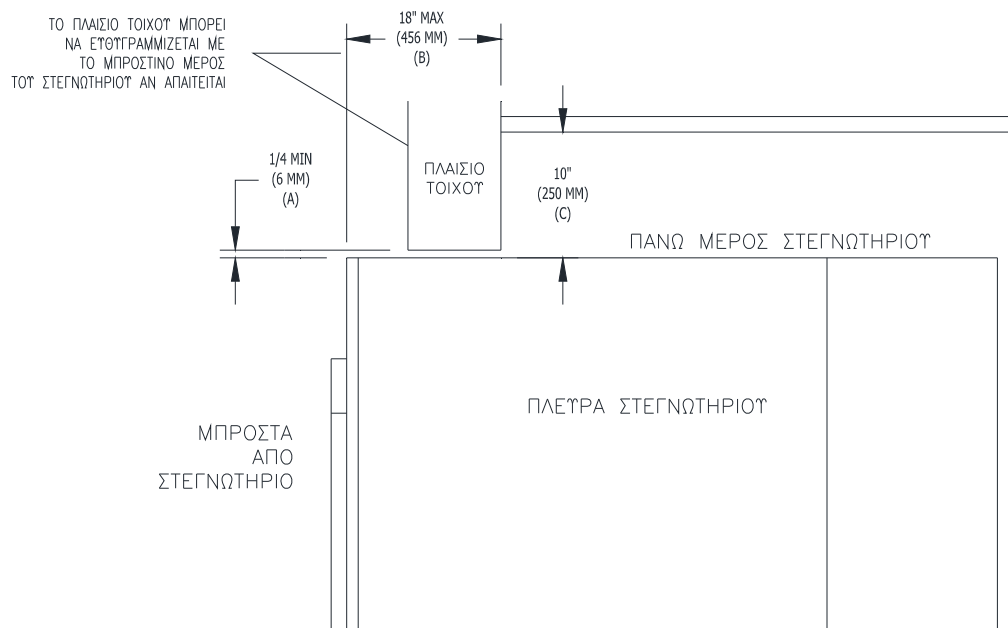

ΔΙΑΣΤΑΣΕΙΣ ΚΑΤΟΨΗΣ ΑΠΟΣΤΑΣΕΩΝ

Εικόνα 7-1 Διαστάσεις κάτοψης αποστάσεων

7.1.4 Νωπός αέρας

Ικανοποιητικός νωπός αέρας θα πρέπει να παρέχεται για αναπλήρωση των αερίων από τα στεγνωτήρια όλων των τύπων εγκατάστασης. Ανατρέξτε στις προδιαγραφές για την ελάχιστη παροχή εξωτερικού νωπού αέρα για κάθε στεγνωτήριο. Είναι ένα απαιτούμενο για την περιοχή ενδιαφέροντος. Θα πρέπει να ληφθούν υπόψη τα φίλτρα, οι σχάρες ή οι γρίλιες, που εμποδίζουν τη ροή αέρα. Συμβουλευτείτε τον προμηθευτή για καθορισμό της ελεύθερης περιοχής που ισοδυναμεί με τη σχάρα που χρησιμοποιείται. Η πηγή νωπού αέρα θα πρέπει να βρίσκεται ικανοποιητικά μακριά από τα στεγνωτήρια, ώστε να επιτρέπεται ίση ροή αέρα για τις εισαγωγές αέρα σε όλα τα στεγνωτήρια. Θα πρέπει να παρέχονται πολλαπλά ανοίγματα. Τα ανοίγματα θα πρέπει να βρίσκονται τουλάχιστον 1,8 m (6 πόδια) μακριά από τις εξόδους εξάτμισης.

Όλες οι πηγές νωπού αέρα και ο εξαερισμός του χώρου για όλα τα στεγνωτήρια θα πρέπει να βρίσκονται μακριά από όλα τα στεγνωτήρια. Αυτό είναι απαραίτητο ώστε τα αέρια διαλυτών να μην επιστρέφουν στους σωλήνες εισαγωγής του στεγνωτηρίου. Τα αέρια διαλυτών του στεγνωτηρίου θα διαλυθούν αν έρθουν σε επαφή με γυμνή φλόγα όπως η φλόγα αερίου που υπάρχει στα στεγνωτήρια ρούχων. Τα προϊόντα αποσύνθεσης είναι εξαιρετικά διαβρωτικά και θα προκαλέσουν φθορές στους σωλήνες στεγνωτηρίου και στα φορτία ρούχων.

Η λειτουργία αυτής της συσκευής ενδέχεται να επηρεάσει τη λειτουργία άλλων τύπων συσκευών αερίου, που προσλαμβάνουν τον αέρα για ασφαλή καύση από τον ίδιο χώρο. Επαρκής αερισμός θα πρέπει να παρέχεται για την αποφυγή αντίστροφης ροής των αερίων από άλλες συσκευές στον ίδιο χώρο. Όλες οι άλλες συσκευές αερίου θα πρέπει να δοκιμάζονται με το στεγνωτήριο Dexter σε λειτουργία με όλα τα παράθυρα και τις πόρτες κλειστά. Για τυχόν απορίες, συμβουλευτείτε τον κατασκευαστή συσκευής.

7.1.5 Ηλεκτρικές προδιαγραφές

Οι απαιτήσεις ηλεκτρικής τροφοδοσίας που είναι απαραίτητες για τη σωστή λειτουργία της μονάδας περιλαμβάνονται στη σειριακή πινακίδα που βρίσκεται στο πίσω πάνελ κάθε στεγνωτηρίου και στην ενότητα προδιαγραφών στο παρόν εγχειρίδιο. Η ηλεκτρική σύνδεση θα πρέπει να γίνεται στον πίνακα τερματικού στο κουτί πίνακα ελέγχου στο πίσω μέρος της μονάδας, χρησιμοποιώντας αγωγούς από χαλκό με ελάχιστη χωρητικότητα αμπέρ ρεύματος που εμφανίζεται στις προδιαγραφές μονάδας. Μία οπή 22 mm (7/8 ίντσας) (συνδεδεμένη με πλαστικό βύσμα) παρέχεται για σύνδεση του κυκλώματος για τους αγωγούς τροφοδοσίας. Η εισαγωγή της καλωδίωσης δεν θα πρέπει να μειώνει το βαθμό προστασίας (IP). Είναι απολύτως απαραίτητο το στεγνωτήριο να είναι συνδεδεμένο με αξιόπιστη γείωση. Η αντίσταση της γείωσης θα πρέπει να ελεγχθεί πριν από τη λειτουργία.

Η εγκατάσταση θα πρέπει να πληροί τις ηλεκτρικές απαιτήσεις της χώρας εγκατάστασης. Απαιτούνται μεμονωμένοι ασφαλειοδιακόπτες για κάθε στεγνωτήριο, βλέπε προδιαγραφές μονάδας για το μέγεθος ασφαλειοδιακόπτη. Ο υπεύθυνος εγκατάστασης θα πρέπει εξασφαλίσει ένα διακόπτη αποσύνδεσης, για τη διακοπή και των δύο γραμμών. Ενδέχεται να υπάρχει τοπική ή εθνική απαίτηση να υπάρχει διακόπτης ηλεκτρικής παροχής που να είναι ορατός και προσβάσιμος στο χώρο που βρίσκεται εγκατεστημένο το στεγνωτήριο. Το διάγραμμα καλωδίωσης βρίσκεται στο προστατευτικό ιμάντα στο πίσω μέρος του στεγνωτηρίου.

Για χώρες που οι απαιτήσεις CE θα πρέπει να πληρούνται, απαιτούνται μεμονωμένες συσκευές αποσύνδεσης τροφοδοσίας 230V για κάθε στεγνωτήριο και θα πρέπει να περιλαμβάνονται στους παρακάτω τύπους:

- i. διακόπτης αποσύνδεσης με ασφάλειες σύμφωνα με το IEC 60947-3 κατηγορία χρήσης AC-23B,
- j. αποσύνδεση με ασφάλειες σύμφωνα με το IEC 60947-3 που φέρουν βοηθητική επαφή που σε κάθε περίπτωση προκαλεί τη διακοπή του κυκλώματος φόρτωσης στις συσκευές εναλλαγής πριν το άνοιγμα των βασικών επαφών της αποσύνδεσης,
- k. έναν ασφαλειοδιακόπτη κατάλληλο για απομόνωση σύμφωνα με το IEC 60947-2,
- l. οποιαδήποτε άλλη συσκευή εναλλαγής σύμφωνα με ένα πρότυπο προϊόντος IEC για αυτή τη συσκευή, που πληροί τις απαιτήσεις απομόνωσης του IEC 60947-1 καθώς και μια κατηγορία χρήσης που καθορίζεται στο πρότυπο προϊόντος ως κατάλληλο για συσκευή εναλλαγής για μοτέρ ή άλλων επαγωγικών φορτίων.

Οι συσκευές αποσύνδεσης τροφοδοσίας θα πρέπει:

- m. να παρέχουν άνοιγμα άμεσης πρόσβασης που να επιτρέπει στις συσκευές αποσύνδεσης τροφοδοσίας να είναι κλειδωμένες στη θέση OFF,
- n. να εμφανίζουν τις λειτουργίες για τις θέσεις OFF και ON με ένδειξη "O" και "I",
- o. να είναι ορατές και τοποθετημένες από 0,7 m έως 1,7 m πάνω από το δάπεδο, σε ακτίνα 2 m από το στεγνωτήριο και 8 m από τη θέση χειριστή,
- p. να διαθέτουν έναν κόκκινο ενεργοποιητή σε κίτρινο υπόβαθρο που επισημαίνει τη διπλή λειτουργία Έκτακτου τερματισμού, εγκεκριμένο για τη σειρά 60947-5-5 και για χρήση στη χώρα εγκατάστασης,
- q. να είναι σύμφωνες για διακλάδωση κυκλώματος,
- r. να έχουν δυνατότητα αντίστασης ίση με το σύνολο του μεγαλύτερου μοτέρ και όλων των κανονικών λειτουργικών φορτίων.

	ΠΛΗΡΟΦΟΡΙΕΣ
Το SCCR για όλα τα στεγνωτήρια είναι 10kA.	

	ΠΛΗΡΟΦΟΡΙΕΣ
Είναι σημαντικό η βίδα γείωσης δίπλα στη μονάδα του τερματικού τροφοδοσίας TB-1 να είναι συνδεδεμένη σε αξιόπιστη εξωτερική γείωση.	

7.1.6 Καταστολείς στιγμιαίων ταλαντώσεων τάσης

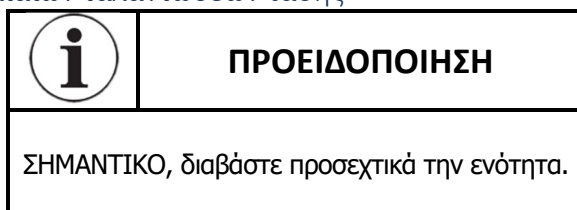

Όπως για τα περισσότερα ηλεκτρικά εξαρτήματα, το νέο σας μηχάνημα μπορεί να υποστεί ζημιές ή να εμφανίσει μικρότερο χρόνο ζωής από απότομες μεταβολές τάσης λόγω κεραυνών που δεν καλύπτονται από την εργοστασιακή εγγύηση. Τοπικά προβλήματα στο δίκτυο διανομής ηλεκτρικού ρεύματος ενδέχεται επίσης να είναι επιζήμια για τη ζωή των ηλεκτρικών εξαρτημάτων. Συνιστάται η εγκατάσταση καταστολέων στιγμιαίων ταλαντώσεων τάσης για το νέο σας μηχάνημα. Αυτές οι συσκευές μπορούν να τοποθετηθούν στον πίνακα τροφοδοσίας για ολόκληρη την εγκατάσταση και δεν απαιτείται μια μεμονωμένη συσκευή για κάθε μηχάνημα.

Αυτοί οι σταθεροποιητές τάσης βοηθούν στην προστασία του εξοπλισμού από απότομες διακυμάνσεις και από μικρές συνεχόμενες διακυμάνσεις που προκύπτουν καθημερινά. Οι μικρότερες διακυμάνσεις μπορούν να συντομεύσουν το συνολικό χρόνο ζωής των ηλεκτρικών εξαρτημάτων όλων των τύπων και να προκαλέσουν την αστοχία τους σε μεταγενέστερο χρόνο. Αν και δεν μπορούν να προστατεύσουν από όλα τα πιθανά συμβάντα, αυτές οι συσκευές προστασίας έχουν καλές δυνατότητες για σημαντική παράταση της χρήσιμης ζωής των ηλεκτρονικών εξαρτημάτων.

Τα ηλεκτρονικά εξαρτήματα παρατείνουν το χρόνο ζωής τους με σταθερά σωστή ηλεκτρική τροφοδοσία.

7.1.7 Μονάδα μετασχηματιστή

Η μονάδα μετασχηματιστή βρίσκεται εντός της κοιλότητας του πίνακα και με εύρος από 150 έως 240 volt με χαμηλότερο τα 24 volt. Υπάρχουν δύο τερματικά στη μονάδα μετασχηματιστή για τη βασική τροφοδοσία (εισόδου). Χρησιμοποιήστε το τερματικό με την ένδειξη "L1 200V" για τροφοδοσίες μεταξύ 150 και 210 volt. Χρησιμοποιήστε το τερματικό με την ένδειξη "L1 230V" για τροφοδοσίες μεταξύ 211 και 240 volt.

7.1.7.1 Συνδέσεις μονάδας μετασχηματιστή

DC....ΜΟΝΤΕΛΑ ΣΤΕΓΝΩΤΗΡΙΩΝ

L1-L2 (200V) □ ← 170-210V ~

L1-L2 (230V) □ ← 211-240V ~

DC....ΜΟΝΤΕΛΑ ΣΤΕΓΝΩΤΗΡΙΩΝ

L1-L2 (200V) □ ← 150-210V ~

L1-L2 (230V) □ ← 211-240V ~

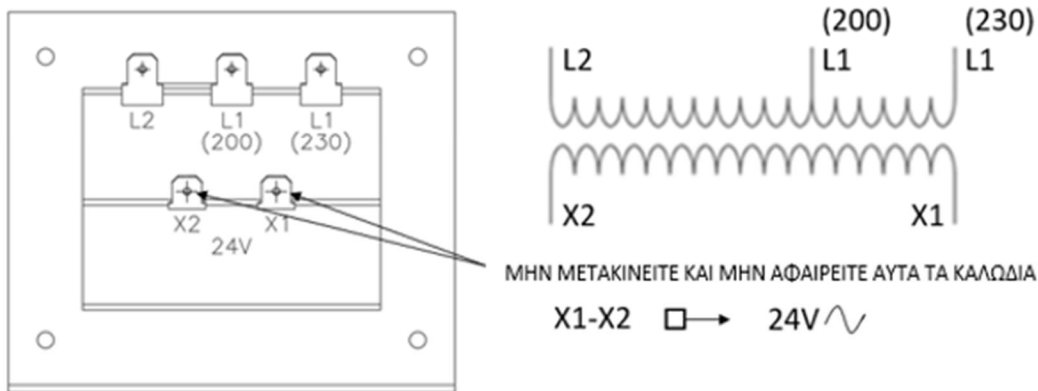

Εικόνα 7-2 Λεπτομέρειες συνδέσεων μονάδας μετασχηματιστή

7.1.8 Απαιτήσεις αερίου

Οι πλήρεις απαιτήσεις αερίου που είναι απαραίτητες για τη σωστή λειτουργία του στεγνωτηρίου περιλαμβάνονται στη σειριακή πινακίδα που βρίσκεται στο πίσω πάνελ του στεγνωτηρίου και στην ενότητα προδιαγραφών στο παρόν εγχειρίδιο.

Αυτή η συσκευή είναι ρυθμισμένη για αέριο G20 και πίεση παροχής 20 mbar. Ανατρέξτε στον παρακάτω πίνακα για χώρα και ρυθμιστή.

ΠΡΟΔΙΑΓΡΑΦΕΣ ΑΕΡΙΟΥ ΓΙΑ DN30X2N_-59CB_X

ΟΝΟΜΑΣΤΙΚΗ ΘΕΡΜΙΚΗ ΙΣΧΥΣ Q_n	74.000 ΒΤU/HR (21,7 kW) ΜΕΓ. ΚΑΘΑΡΟ ΑΝΑ ΤΥΜΠΑΝΟ
ΠΙΕΣΗ ΚΑΥΣΤΗΡΑ	3,5 ίντσες H ₂ O (8,7 mbar) (0,87 kPa)
ΡΥΘΜΟΣ ΡΟΗΣ ΑΕΡΙΟΥ ΓΙΑ G20	1,7 m ³ ΑΝΑ ΩΡΑ
ΡΥΘΜΟΣ ΡΟΗΣ ΑΕΡΙΟΥ ΓΙΑ G25	2,1 m ³ ΑΝΑ ΩΡΑ
ΡΥΘΜΟΣ ΡΟΗΣ ΑΕΡΙΟΥ ΓΙΑ G30	0,97 m ³ ΑΝΑ ΩΡΑ
ΡΥΘΜΟΣ ΡΟΗΣ ΑΕΡΙΟΥ ΓΙΑ G31	1,1 m ³ ΑΝΑ ΩΡΑ
ΜΕΓΕΘΟΣ ΕΓΧΥΤΗΡΑ (G20 και G25)	NO. 32 ΜΠΕΚ (2,95 mm)
ΜΕΓΕΘΟΣ ΕΓΧΥΤΗΡΑ (G30 και G31)	NO. 50 ΜΠΕΚ (1,78 mm)

Πίνακας 7-1 Προδιαγραφές αερίου για T-30X2

ΠΡΟΔΙΑΓΡΑΦΕΣ ΑΕΡΙΟΥ ΓΙΑ DN50X2N_-59CB_X

ΟΝΟΜΑΣΤΙΚΗ ΘΕΡΜΙΚΗ ΙΣΧΥΣ Q_n	96.500 ΒΤU/HR (28,3 kW) ΜΕΓ. ΚΑΘΑΡΟ ΑΝΑ ΤΥΜΠΑΝΟ
ΠΙΕΣΗ ΚΑΥΣΤΗΡΑ	3,5 ίντσες H ₂ O (8,7 mbar) (0,87 kPa)
ΡΥΘΜΟΣ ΡΟΗΣ ΑΕΡΙΟΥ ΓΙΑ G20	2,2 m ³ ΑΝΑ ΩΡΑ
ΡΥΘΜΟΣ ΡΟΗΣ ΑΕΡΙΟΥ ΓΙΑ G25	2,7 m ³ ΑΝΑ ΩΡΑ
ΡΥΘΜΟΣ ΡΟΗΣ ΑΕΡΙΟΥ ΓΙΑ G30	1,3 m ³ ΑΝΑ ΩΡΑ
ΡΥΘΜΟΣ ΡΟΗΣ ΑΕΡΙΟΥ ΓΙΑ G31	1,4 m ³ ΑΝΑ ΩΡΑ
ΜΕΓΕΘΟΣ ΕΓΧΥΤΗΡΑ (G20 και G25)	NO. 30 ΜΠΕΚ (3,26 mm)
ΜΕΓΕΘΟΣ ΕΓΧΥΤΗΡΑ (G30 και G31)	NO. 48 ΜΠΕΚ (1,93 mm)

Πίνακας 7-2 Προδιαγραφές αερίου για T-50X2

ΑΠΑΙΤΟΥΜΕΝΗ ΠΡΟΣΑΡΜΟΓΗ ΑΝΑ ΧΩΡΑ

Κατηγορία αερίου	Χώρα προορισμού	Πίεση παροχής mbar (kPa)	Ρύθμιση πίεσης ρυθμιστή mbar (kPa)	Προσδιορισμός
I2H(20)	BG, LV, IS	20 (2)	8,7 (0,87)	G20
I2H(25)	HU	25 (2,5)	8,7 (0,87)	G20
I2E	LU	20 (2)	8,7 (0,87)	G20
I3B/P(30)	IS, BE, FR, NL	30 (3)	22,4 (2,24)	G30
I3P(30)	NL	30 (3)	22,4 (2,24)	G31
I3P(37)	BE, FR, NL	37 (3,7)	22,4 (2,24)	G31
I3P(50)	NL	50 (5)	22,4 (2,24)	G31
II2H3B/P(30)	CY, DK, EE, FI, HR, IT, LT, NO, RO, SE, SI, SK, TR	20 (2) / 30 (3)	8,7 (0,87) / 22,4 (2,24)	G20 / G30
II2H3B/P(50)	AT, CH, SK	20 (2) / 50 (5)	8,7 (0,87) / 22,4 (2,24)	G20 / G30
II2H3P(37)	CH, CZ, ES, GB, GR, HR, IE, IT, LT, PT, SI, SK	20 (2) / 37 (3,7)	8,7 (0,87) / 22,4 (2,24)	G20 / G31
II2L(20)3B/P(30)	RO	20 (2) / 30 (3)	12,2 (1,22) / 22,4 (2,24)	G25 / G30
II2E3B/P(30)	RO	20 (2) / 30 (3)	8,7 (0,87) / 22,4 (2,24)	G20 / G30
II2E3B/P(37)	PL	20 (2) / 37 (3,7)	8,7 (0,87) / 22,4 (2,24)	G20 / G30
II2E3B/P(50)	DE	20 (2) / 50 (5)	8,7 (0,87) / 22,4 (2,24)	G20 / G30

Πίνακας 7-3 Απαιτούμενες προσαρμογές αερίου ανά χώρα

Η σύνδεση εισαγωγής αερίου στη μονάδα είναι νήματος ISO 7-RC 3/4. Η σύνδεση στην συσκευή γίνεται με έναν εύκαμπτο σωλήνα κατάλληλο για την κατηγορία της συσκευής σύμφωνα με τους εθνικούς κανονισμούς εγκατάστασης. Το μέγεθος της σωλήνωσης τροφοδοσίας του στεγνωτηρίου θα πρέπει να καθορίζεται με αναφορά στις εθνικές πρακτικές εγκατάστασης και σύμφωνα με τις οδηγίες του τοπικού προμηθευτή αερίου.

	ΠΛΗΡΟΦΟΡΙΕΣ
Απαιτείται μια μεμονωμένη βαλβίδα ασφαλείας αερίου για κάθε στεγνωτήριο, σύμφωνα με EN 331.	

Ένα συνδεδεμένο μείγμα, ανθεκτικό σε υγροποιημένα αέρια πετρελαίου, θα πρέπει να χρησιμοποιείται για τις συνδέσεις σωληνώσεων.

Όλες οι συνδέσεις σωληνώσεων θα πρέπει να ελέγχονται για διαρροές με σαπουνό νερό. Να μην ελέγχετε ποτέ με γυμνή φλόγα.

Μια παγίδα συμπυκνωμάτων θα πρέπει να περιλαμβάνεται στις σωληνώσεις αερίου που εισάγεται στη μονάδα για τη συλλογή ακαθαρσιών και άλλων ξένων σωματιδίων.

Η συνιστώμενη πίεση παροχής G20 και G25 είναι 17,8 cm στήλης νερού (7 ίντσες) σε κάθε στεγνωτήριο.

Για υψόμετρα πάνω από 610 m (2.000 πόδια), είναι απαραίτητη η απομείωση της εισαγωγής κατανάλωσης αερίου. Επικοινωνήστε με τον τοπικό διανομέα για οδηγίες.

Τα κιτ μετατροπής αερίου G30 και G31 είναι διαθέσιμα για αυτό το στεγνωτήριο. Επικοινωνήστε με τον τοπικό διανομέα.

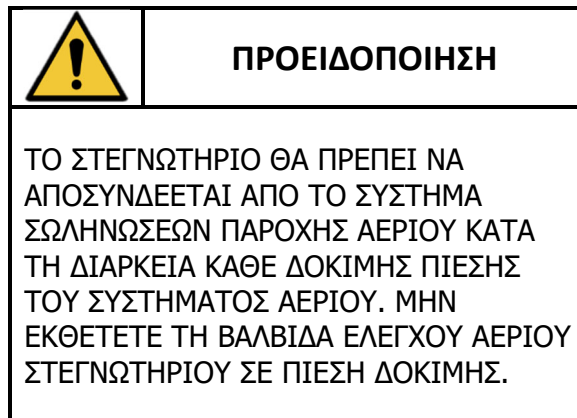

7.1.9 Προσαρμογές ρυθμιστή πίεσης

1. Με το στεγνωτήριο απενεργοποιημένο, ξεβιδώστε την τάπα πίεσης εξαγωγής στη βαλβίδα ελέγχου αερίου και σύρετε ένα σωλήνα μέτρησης πίεσης στη θηλή. Βεβαιωθείτε ότι η βίδα έχει σφίξει ξανά επαρκώς μετά την προσαρμογή του ρυθμιστή.
2. Αφαιρέστε τη βίδα του πώματος ρυθμιστή για να εμφανιστεί η βίδα προσαρμογής ρυθμιστή.
3. Ενεργοποιήστε την έναρξη στο στεγνωτήριο. Χρησιμοποιώντας ένα κατσαβίδι, περιστρέψτε αργά τη βίδα προσαρμογής μέχρι η απαιτούμενη πίεση αναφλεκτήρα να εμφανιστεί στο μετρητή πίεσης. Περιστρέψτε τη βίδα προσαρμογής δεξιόστροφα για αύξηση και αριστερόστροφα για μείωση της πίεσης αερίου στον αναφλεκτήρα. Απενεργοποιήστε το στεγνωτήριο.
4. Τοποθετήστε ξανά τη βίδα πώματος ρυθμιστή πίεσης.
5. Αφαιρέστε το μετρητή πίεσης και σφίξτε ξανά τη βίδα πώματος πίεσης.

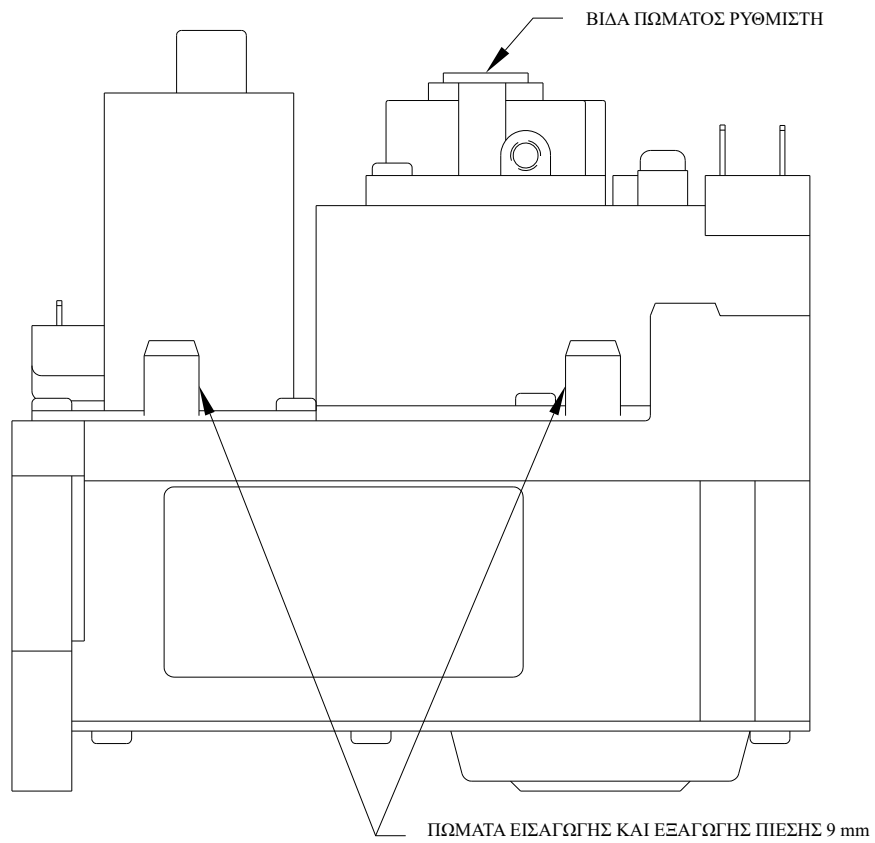

Εικόνα 7-3 Προσαρμογή ρυθμιστή πίεσης

7.1.10 Εγκατάσταση εξάτμισης

	ΠΡΟΕΙΔΟΠΟΙΗΣΗ
ΤΟ ΣΤΕΓΝΩΤΗΡΙΟ ΠΑΡΑΓΕΙ ΕΥΦΛΕΚΤΟ ΧΝΟΥΔΙ ΚΑΙ ΠΡΕΠΕΙ ΝΑ ΥΠΑΡΧΕΙ ΕΞΩΤΕΡΙΚΟΣ ΕΞΑΕΡΙΣΜΟΣ. ΣΤΗΝ ΠΕΡΙΟΧΗ ΓΥΡΩ ΑΠΟ ΤΟ ΣΤΕΓΝΩΤΗΡΙΟ ΡΟΥΧΩΝ ΔΕΝ ΘΑ ΠΡΕΠΕΙ ΝΑ ΥΠΑΡΧΟΥΝ ΧΝΟΥΔΙΑ.	

	ΠΛΗΡΟΦΟΡΙΕΣ
Ένας αγωγός μικρής διαμέτρου περιορίζει τη ροή αέρα, ενώ ένας αγωγός μεγάλης διαμέτρου μειώνει την ταχύτητα αέρα - και τα δύο ευνοούν τη συσσώρευση χνουδιού. Θα πρέπει να παρέχεται μια θύρα επιθεώρησης για περιοδικό καθαρισμό του βασικού αγωγού.	

	ΠΛΗΡΟΦΟΡΙΕΣ
Η ΕΞΩΤΕΡΙΚΗ ΣΤΑΤΙΚΗ ΠΙΕΣΗ θα πρέπει να είναι το μέγιστο 7,6 mm w.c. (0,3-ίντσα w.c.) στην πίσω έξοδο της εξάτμισης του στεγνωτηρίου. Σε περίπτωση που πολλαπλά στεγνωτήρια είναι συνδεδεμένα στον κοινό αγωγό, βεβαιωθείτε ότι το πίσω διάφραγμα αντεπιστροφής είναι σωστά τοποθετημένο.	

Η εξάτμιση στεγνωτηρίου θα πρέπει να προγραμματιστεί και να κατασκευαστεί με τρόπο που διασφαλίζει την απρόσκοπτη κυκλοφορία του αέρα. Οποιοσδήποτε περιορισμός λόγω μεγέθους σωλήνα ή τύπου εγκατάστασης μπορεί να προκαλέσει αργό χρόνο στεγνώματος, υπερβολική θερμότητα και χνούδι στο χώρο.

Από τη λειτουργική μεριά, εσφαλμένη ή ανεπαρκής εξάτμιση μπορεί να προκαλέσει επιστροφή στο θερμοστάτη υψηλής θερμοκρασίας, που απενεργοποιεί τους βασικούς αναφλεκτήρες με αποτέλεσμα το μη ικανοποιητικό στέγνωμα.

Η σύνδεση αγωγού εξάτμισης κοντά στο πάνω μέρος του στεγνωτηρίου επιτρέπει τη σύνδεση κυλινδρικού αγωγού 203 mm (8 ίντσες). Απαιτείται μεμονωμένο σύστημα εξάτμισης για τα στεγνωτήρια. Όλη η θερμότητα, η υγρασία και τα χνούδια θα πρέπει να εξαγονται έξω συνδέοντας ένα σωλήνα κατάλληλης διαμέτρου στο κολάρο προσαρμογέα στεγνωτηρίου και με επέκταση προς τα έξω μέσω ενός εξωτερικού τοίχου. Αυτός ο σωλήνας θα πρέπει να είναι πολύ λείος εσωτερικά, καθώς οι σκληρές επιφάνειες τείνουν να συλλέγουν χνούδι, που καταλήγει σε φράξιμο του σωλήνα, εμποδίζοντας τη σωστή λειτουργία του στεγνωτηρίου. Όλοι οι σύνδεσμοι πρέπει να είναι εσωτερικά λείοι. Όλες οι συνδέσεις πρέπει να γίνουν με τέτοιο τρόπο έτσι ώστε η άκρη ενός σωλήνα να βρίσκεται μέσα στον επόμενο, με κατεύθυνση προς τα κάτω. Η προσθήκη ενός σωλήνα εξάτμισης τείνει να μειώνει την ποσότητα εξαγωγής του αέρα. Δεν επηρεάζει τη λειτουργία του στεγνωτηρίου εφόσον η προσθήκη δεν είναι υπερβολική. Για βέλτιστη λειτουργία, συνιστάται η χρήση ίσιου σωλήνα 203 mm (8 ίντσες) διαμέτρου όχι μεγαλύτερης από 4,25 m (14 πόδια) με δύο ορθούς γωνιακούς συνδέσμους για κάθε κύλινδρο. Ο σχεδιασμός του συστήματος εξαέρωσης θα πρέπει να είναι τέτοιος ώστε όλα τα συμπυκνώματα που σχηματίζονται κατά τη λειτουργία του στεγνωτηρίου από το κρύο είτε να συγκρατούνται και να επανα-εξατμίζονται ή να αποδεσμεύονται.

Διατηρήστε μια ελάχιστη απόσταση 25 mm (1 ίντσα) μεταξύ του αγωγού και εύφλεκτου υλικού.

Αν ο σωλήνας εξάτμισης διαπερνά έναν τοίχο, ένα μεταλλικό στεφάνι ελαφρώς μεγαλύτερης διαμέτρου θα πρέπει να τοποθετηθεί στον τοίχο και ο σωλήνας εξάτμισης να περνάει μέσα από αυτό το στεφάνι. Αυτή η πρακτική απαιτείται από μερικούς τοπικούς κώδικες και συνιστάται σε κάθε περίπτωση για την προστασία του τοίχου.

Αυτός ο τύπος εγκατάστασης θα πρέπει να παρέχει προστασία από βροχή και δυνατό άνεμο, ώστε να μην εισέρχονται στην εξάτμιση όταν το στεγνωτήριο δεν λειτουργεί. Ένα κάλυμμα με αποσβεστήρα μεντεσέ μπορεί να χρησιμοποιηθεί για αυτόν το σκοπό. Μια άλλη μέθοδος είναι ο προσανατολισμός του άκρου του σωλήνα εξαγωγής προς τα κάτω για την αποφυγή εισόδου αέρα και βροχής. Σε κάθε περίπτωση, η έξοδος θα πρέπει να παραμένει ανεμπόδιστη, μακριά τουλάχιστον 610 mm (24 ίντσες) από τυχόν αντικείμενο που θα μπορούσε να προκαλέσει τον περιορισμό του αέρα.

Μην τοποθετείτε ποτέ προστατευτικό φίλτρο (σίτα) πάνω από την έξοδο της εξάτμισης.

Όταν η εξάτμιση του στεγνωτήρα γίνεται ευθεία πάνω από στέγη, το συνολικό μήκος του αγωγού έχει τα ίδια όρια με το σύστημα εξάτμισης μέσω ενός τοίχου. Ένα προστατευτικό βροχής θα πρέπει να τοποθετείται στο πάνω μέρος της εξάτμισης, ενός τύπου που αποτρέπει το φράξιμο. Ο τύπος με ένα σκέπαστρο κώνου πάνω από το σωλήνα είναι κατάλληλος για αυτή την τοποθέτηση.

Μην χρησιμοποιείτε μια καμινάδα με καπνοδόχο ως μπουρί σε αυτήν την τοποθέτηση. Η εξαγωγή της εξάτμισης του στεγνωτηρίου σε μια καμινάδα ή κάτω από ένα κτίριο δεν επιτρέπεται. Και στις δύο περιπτώσεις, υπάρχει κίνδυνος συσσώρευσης χνουδιού που είναι εξαιρετικά εύφλεκτο.

Η εγκατάσταση αρκετών στεγνωτηρίων, όπου χρειάζεται ένας κύριος αγωγός εξάτμισης, απαιτεί τις παρακάτω θεωρήσεις για την εγκατάσταση, βλέπε εικόνα παρακάτω. Μεμονωμένοι αγωγοί εξάτμισης 200 mm (8 ίντσες) από κάθε στεγνωτήριο θα πρέπει να συνδέονται στον κύριο αγωγό εξάτμισης με γωνία 45 μοιρών με κατεύθυνση προς τη ροή αέρα εξάτμισης.

Μην εγκαθιστάτε ποτέ μεμονωμένους αγωγούς υπό ορθή γωνία στον κύριο αγωγό εξάτμισης. Οι μεμονωμένοι αγωγοί από τα στεγνωτήρια μπορούν να συνδέονται πλευρικά ή στο κάτω μέρος του κύριου αγωγού εξάτμισης. Η παρακάτω εικόνα υποδεικνύει τις διάφορες διαμέτρους του κύριου κυλινδρικού αγωγού προς χρήση με τους μεμονωμένους αγωγούς στεγνωτηρίου. Ο κύριος αγωγός μπορεί να είναι τετράγωνος ή κυλινδρικός, αρκεί να διασφαλίζει επαρκή κυκλοφορία αέρα. Το συνολικό σύστημα εξάτμισης, ο κύριος αγωγός εξάτμισης και ο αγωγός εξαγωγής από το στεγνωτήριο, δεν θα πρέπει να υπερβαίνει τα 4,25 m (14 πόδια) και τους δύο συνδέσμους. Η διάμετρος του κύριου αγωγού εξάτμισης στο τελευταίο στεγνωτήριο πρέπει να παραμένει ίδια μέχρι το άκρο της εξάτμισης.

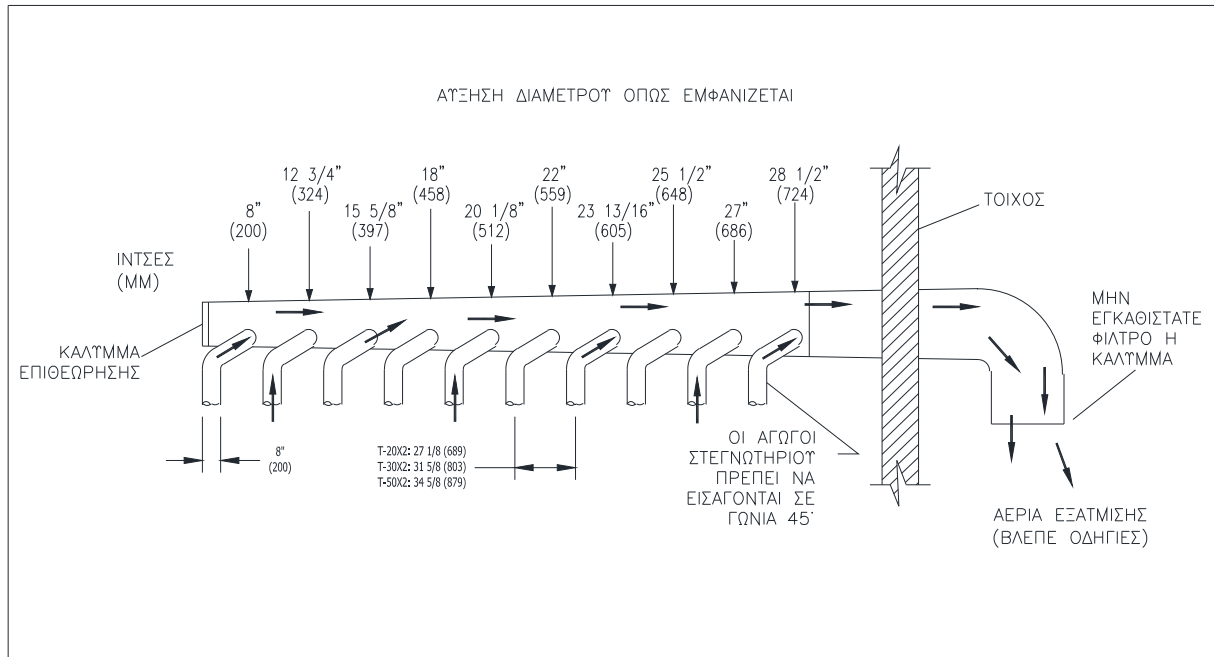

Εικόνα 7-4 Εξαγωγή αερίων στοιβαζόμενου στεγνωτηρίου χρησιμοποιώντας ένα κύριο αγωγό εξάτμισης

7.1.11 Ανάφλεξη στεγνωτηρίου (Σταθερή ανάφλεξη)

Το σύστημα σταθερής ανάφλεξης ανάβει τον κύριο καυστήρα αερίου με σπίθα. Το αέριο αναφλέγεται και καίει μόνο όταν το ρελέ αερίου, στον ηλεκτρονικό πίνακα ελέγχου, καλεί για θερμότητα. Η διαδικασία για την αρχική πρώτη έναρξη του στεγνωτηρίου ακολουθεί παρακάτω.

9. Αρχικά διαβάστε και συμμορφωθείτε με τις πληροφορίες ασφαλείας που βρίσκονται στο μπροστινό εξώφυλλο του παρόντος εγχειριδίου. Βεβαιωθείτε ότι η ηλεκτρική τροφοδοσία είναι σωστά συνδεδεμένη. Το στεγνωτήριο θα πρέπει να είναι σωστά γειωμένο.
10. Βεβαιωθείτε ότι όλες οι γραμμές παροχής αερίου έχουν εξαερωθεί. Κλείστε την κεντρική βαλβίδα ασφαλείας και περιμένετε πέντε λεπτά πριν να την ανοίξετε ξανά.
11. Ενεργοποιήστε τον κεντρικό διακόπτη ηλεκτρικού ρεύματος. Το στεγνωτήριο μπορεί να εκκινηθεί ακολουθώντας τις οδηγίες στην ενότητα Χρήση, Λειτουργία και Εσφαλμένη χρήση που βρίσκεται παρακάτω στο παρόν εγχειρίδιο.
12. Τα στεγνωτήρια με ανάφλεξη σπίθας G20, G25, G30 και G31 λειτουργούν με τον ίδιο τρόπο. Όταν οι επαφές του ρελέ βαλβίδας αερίου είναι κλειστές (υποδεικνύοντας αίτηση για θερμότητα), ο πίνακας ελέγχου ανάφλεξης παρέχει αυτόματα ενέργεια στην εφεδρική βαλβίδα αερίου μετά από 15 δευτερόλεπτα προ-εξαέρωσης. Η σπίθα θα παραμείνει μέχρι να εντοπιστεί φλόγα από τον αισθητήρα ανίχνευσης, αλλά όχι για πάνω από 4 δευτερόλεπτα. Αν δεν προκύψει ανάφλεξη αερίου μέσα σε 4 δευτερόλεπτα, η βαλβίδα αερίου κλείνει και το σύστημα αερίου "κλειδώνεται απέξω". Δεν εκτελούνται άλλες προσπάθειες αυτόματα. Για επανεκκίνηση του πίνακα ελέγχου ανάφλεξης, η ηλεκτρική τροφοδοσία στον πίνακα ελέγχου ανάφλεξης θα πρέπει να διακοπεί. Αυτό μπορεί να γίνει ανοίγοντας την πόρτα στεγνωτηρίου (σταματώντας το στεγνωτήριο) για

15 δευτερόλεπτα. Κλείνοντας την πόρτα και πατώντας το πλήκτρο "Start" ο κύκλος δοκιμής ανάφλεξης θα επαναληφθεί.

7.1.12 Ρύθμιση κύριου καυστήρα

Το κλείστρο αεραγωγού σε κάθε κύριο καυστήρα θα πρέπει να ρυθμιστεί για τη σωστή αναλογία αέρα-αερίου. Ξεσφίξτε τη βίδα ασφάλισης κλείστρου. Ρυθμίστε το κλείστρο κλείνοντας το επαρκώς για να υπάρξει μπλε φλόγα με κίτρινη άκρη. Στη συνέχεια, ανοίξτε το κλείστρο μέχρι οι κίτρινες άκρες να είναι στο ελάχιστο. Μετά τη ρύθμιση, ασφαλίστε προσεκτικά κάθε κλείστρο στη θέση του σφίγγοντας τις βίδες ασφάλισης του κλείστρου.

7.1.13 Τερματισμός στεγνωτηρίου

Για να θέσετε το στεγνωτήριο εκτός λειτουργίας, κλείστε την κύρια βαλβίδα ασφαλείας αερίου και αποσυνδέστε την ηλεκτρική τροφοδοσία από το στεγνωτήριο.

	ΠΛΗΡΟΦΟΡΙΕΣ
<p>Ο υπεύθυνος εγκατάστασης πρέπει να δοκιμάσει το στεγνωτήριο για τη σωστή λειτουργία του και να δώσει οδηγίες στο χρήστη πριν παραδώσει την εγκατάσταση.</p>	

7.2 Χρήση, Λειτουργία και Εσφαλμένη χρήση

	ΠΡΟΕΙΔΟΠΟΙΗΣΗ
ΑΠΟΤΥΧΙΑ ΑΚΡΙΒΟΥΣ ΤΗΡΗΣΗΣ ΤΩΝ ΠΡΟΕΙΔΟΠΟΙΗΣΕΩΝ ΑΣΦΑΛΕΙΑΣ ΜΠΟΡΕΙ ΝΑ ΠΡΟΚΑΛΕΣΕΙ ΣΟΒΑΡΟ ΤΡΑΥΜΑΤΙΣΜΟ, ΘΑΝΑΤΟ, Ή ΦΘΟΡΑ ΙΔΙΟΚΤΗΣΙΑΣ.	

	ΠΡΟΕΙΔΟΠΟΙΗΣΗ
Μη σταματάτε το στεγνωτήριο πριν το τέλος χρόνου του κύκλου εκτός αν το φορτίο απομακρυνθεί γρήγορα και διασφαλιστεί διασπορά της θερμότητας.	

	ΠΡΟΕΙΔΟΠΟΙΗΣΗ
Είναι ΑΠΟΛΥΤΩΣ ΚΡΙΣΙΜΟ το στεγνωτήριο να έχει γείωση σε αξιόπιστη (μηδενική) γείωση σύμφωνα με τους τοπικούς κανονισμούς ή, σε τυχόν απουσία τοπικών κωδικών, με τις τελευταίες εκδόσεις των εθνικών κωδικών. Αυτό δεν είναι σημαντικό μόνο για την προσωπική ασφάλεια αλλά και για τη σωστή λειτουργία του πίνακα ελέγχου. Σε διαφορετική περίπτωση ακυρώνεται η εγγύηση του πίνακα ελέγχου.	

	ΠΡΟΕΙΔΟΠΟΙΗΣΗ
ΜΗΝ ΨΕΚΑΖΕΤΕ ΣΠΡΕΪ ΚΟΝΤΑ ΣΕ ΑΥΤΗ ΤΗ ΣΥΣΚΕΥΗ κατά τη διάρκεια της λειτουργίας.	

	ΠΡΟΕΙΔΟΠΟΙΗΣΗ
ΜΗΝ ΧΡΗΣΙΜΟΠΟΙΕΙΤΕ ΤΟ ΜΗΧΑΝΗΜΑ ΓΙΑ ΚΑΝΕΝΑΝ ΑΛΛΟ ΣΚΟΠΟ ΕΚΤΟΣ ΑΠΟ ΑΥΤΟΝ ΠΟΥ ΠΕΡΙΓΡΑΦΕΤΑΙ ΣΤΟ ΠΑΡΟΝ ΕΓΧΕΙΡΙΔΙΟ.	



	ΠΡΟΕΙΔΟΠΟΙΗΣΗ
ΤΟ ΣΤΕΓΝΩΤΗΡΙΟ ΔΕΝ ΘΑ ΠΡΕΠΕΙ ΝΑ ΧΡΗΣΙΜΟΠΟΙΕΙΤΑΙ ΑΝ ΕΧΟΥΝ ΧΡΗΣΙΜΟΠΟΙΗΘΕΙ ΒΙΟΜΗΧΑΝΙΚΑ ΧΗΜΙΚΑ ΓΙΑ ΚΑΘΑΡΙΣΜΟ.	



	ΠΡΟΕΙΔΟΠΟΙΗΣΗ
ΜΗΝ ΤΟΠΟΘΕΤΕΙΤΕ ΑΝΤΙΚΕΙΜΕΝΑ ΠΑΝΩ ΑΠΟ Ή ΣΕ ΑΜΕΣΗ ΕΠΑΦΗ ΜΕ ΤΗ ΣΥΣΚΕΥΗ.	



	ΠΡΟΕΙΔΟΠΟΙΗΣΗ
ΑΥΤΗ Η ΣΥΣΚΕΥΗ ΔΕΝ ΘΑ ΠΡΕΠΕΙ ΝΑ ΧΡΗΣΙΜΟΠΟΙΕΙΤΑΙ ΓΙΑ ΣΤΕΓΝΩΜΑ ΔΙΑΛΥΤΩΝ Ή ΥΓΡΩΝ ΣΤΕΓΝΟΥ ΚΑΘΑΡΙΣΜΑΤΟΣ.	



	ΠΡΟΕΙΔΟΠΟΙΗΣΗ
ΕΠΑΡΚΗΣ ΑΕΡΙΣΜΟΣ ΘΑ ΠΡΕΠΕΙ ΝΑ ΠΑΡΕΧΕΤΑΙ ΓΙΑ ΤΗΝ ΑΠΟΦΥΓΗ ΕΠΙΣΤΡΟΦΗΣ ΑΕΡΙΩΝ ΣΤΟ ΧΩΡΟ ΑΠΟ ΟΠΟΙΑΔΗΠΟΤΕ ΣΥΣΚΕΥΗ ΚΑΤΑΝΑΛΩΣΗΣ ΚΑΥΣΙΜΟΥ, ΣΥΜΠΕΡΙΛΑΜΒΑΝΟΜΕΝΗΣ ΓΥΜΝΗΣ ΦΛΟΓΑΣ.	



	ΠΡΟΕΙΔΟΠΟΙΗΣΗ
ΜΗ ΣΤΕΓΝΩΝΕΤΕ ΣΤΟ ΣΤΕΓΝΩΤΗΡΙΟ ΣΤΟΙΧΕΙΑ ΠΟΥ ΔΕΝ ΕΧΟΥΝ ΠΛΥΘΕΙ.	



	ΠΡΟΕΙΔΟΠΟΙΗΣΗ
	ΜΗΝ ΤΡΟΠΟΠΟΙΕΙΤΕ ΤΗ ΣΥΣΚΕΥΗ. ΟΙ ΑΣΠΙΔΕΣ, ΤΑ ΠΡΟΣΤΑΤΕΥΤΙΚΑ ΚΑΙ ΤΑ ΚΑΛΥΜΜΑΤΑ ΘΑ ΠΡΕΠΕΙ ΝΑ ΠΑΡΑΜΕΝΟΥΝ ΣΤΗ ΘΕΣΗ ΤΟΥΣ. ΑΥΤΕΣ ΟΙ ΣΥΣΚΕΥΕΣ ΑΣΦΑΛΕΙΑΣ ΠΑΡΕΧΟΝΤΑΙ ΓΙΑ ΤΗΝ ΠΡΟΣΤΑΣΙΑ ΟΛΩΝ ΑΠΟ ΤΡΑΥΜΑΤΙΣΜΟ.



	ΠΡΟΕΙΔΟΠΟΙΗΣΗ
	ΜΗΝ ΠΑΤΑΤΕ ΠΑΝΩ, ΜΗ ΣΤΕΚΕΣΤΕ ΚΑΙ ΜΗΝ ΚΑΘΕΣΤΕ ΠΑΝΩ ΣΤΟ ΣΤΕΓΝΩΤΗΡΙΟ Ή ΣΕ ΕΞΩΤΕΡΙΚΑ ΣΤΟΙΧΕΙΑ ΤΟΥ. ΔΕΝ ΕΧΕΙ ΣΧΕΔΙΑΣΤΕΙ ΓΙΑ ΝΑ ΥΠΟΣΤΗΡΙΖΕΙ ΒΑΡΟΣ ΑΝΘΡΩΠΟΥ.

	ΠΡΟΕΙΔΟΠΟΙΗΣΗ
	ΜΗΝ ΤΟΠΟΘΕΤΕΙΤΕ ΤΟ ΣΩΜΑ ΣΑΣ ΕΝΤΟΣ ΤΟΥ ΚΥΛΙΝΔΡΟΥ ΣΤΕΓΝΩΤΗΡΙΟΥ ΚΑΙ ΜΗΝ ΕΠΙΤΡΕΠΕΤΕ ΤΟ ΙΔΙΟ ΚΑΙ ΣΕ ΚΑΝΕΝΑΝ ΑΛΛΟΝ. ΜΠΟΡΕΙ ΝΑ ΕΠΕΛΘΕΙ ΣΟΒΑΡΟΣ ΤΡΑΥΜΑΤΙΣΜΟΣ Ή ΘΑΝΑΤΟΣ!

	ΠΡΟΕΙΔΟΠΟΙΗΣΗ
	ΝΑ ΜΗΝ ΧΡΗΣΙΜΟΠΟΙΕΙΤΑΙ ΑΝ ΤΟ ΓΥΑΛΙ ΤΗΣ ΠΟΡΤΑΣ ΕΜΦΑΝΙΖΕΙ ΟΠΟΙΑΔΗΠΟΤΕ ΦΘΟΡΑ.

	ΠΡΟΕΙΔΟΠΟΙΗΣΗ
	ΝΑ ΜΗΝ ΧΡΗΣΙΜΟΠΟΙΕΙΤΑΙ ΣΕ ΕΠΙΚΙΝΔΥΝΟ ΠΕΡΙΒΑΛΛΟΝ (ATEX).

	ΠΡΟΕΙΔΟΠΟΙΗΣΗ
	ΚΙΝΔΥΝΟΣ ΕΚΡΗΞΗΣ! ΜΗΝ ΣΤΕΓΝΩΝΕΤΕ ΥΛΙΚΑ ΠΟΥ ΕΝΔΕΧΕΤΑΙ ΝΑ ΔΗΜΙΟΥΡΓΗΣΟΥΝ ΣΥΝΘΗΚΕΣ ΕΚΡΗΞΗΣ ΕΝΤΟΣ ΤΟΥ ΣΤΕΓΝΩΤΗΡΙΟΥ.

	ΠΡΟΕΙΔΟΠΟΙΗΣΗ
	ΚΙΝΔΥΝΟΣ ΠΥΡΚΑΓΙΑΣ! ΓΙΑ ΤΗΝ ΑΠΟΦΥΓΗ ΠΙΘΑΝΟΤΗΤΑΣ ΑΥΤΑΝΑΦΛΕΞΗΣ ΕΝΟΣ ΦΟΡΤΙΟΥ, ΑΠΟΜΑΚΡΥΝΕΤΕ ΤΟ ΦΟΡΤΙΟ ΓΡΗΓΟΡΑ ΜΕΤΑ ΤΗΝ ΟΛΟΚΛΗΡΩΣΗ ΤΟΥ ΚΥΚΛΟΥ Ή ΣΕ ΠΕΡΙΠΤΩΣΗ ΔΙΑΚΟΠΗΣ ΤΡΟΦΟΔΟΣΙΑΣ ΡΕΥΜΑΤΟΣ.

	ΠΡΟΕΙΔΟΠΟΙΗΣΗ
 	<p>ΚΙΝΔΥΝΟΣ ΕΚΡΗΞΗΣ ΚΑΙ ΠΥΡΚΑΓΙΑΣ!</p> <p>– ΜΗΝ ΑΠΟΘΗΚΕΥΤΕ ΚΑΙ ΜΗ ΧΡΗΣΙΜΟΠΟΙΕΙΤΕ ΒΕΝΖΙΝΗ Ή ΆΛΛΑ ΕΥΦΛΕΚΤΑ ΑΕΡΙΑ ΚΑΙ ΥΓΡΑ ΚΟΝΤΑ ΣΤΟ ΜΗΧΑΝΗΜΑ Ή ΣΕ ΟΠΟΙΑΔΗΠΟΤΕ ΆΛΛΗ ΣΥΣΚΕΥΗ.</p> <p>– ΤΙ ΝΑ ΚΑΝΕΤΕ ΑΝ ΔΙΑΠΙΣΤΩΣΕΤΕ ΟΣΜΗ ΑΕΡΙΟΥ</p> <ul style="list-style-type: none"> • ΜΗΝ ΕΠΙΧΕΙΡΗΣΕΤΕ ΝΑ ΑΝΑΨΕΤΕ ΚΑΜΙΑ ΣΥΣΚΕΥΗ. • ΜΗΝ ΑΓΓΙΞΕΤΕ ΚΑΝΕΝΑΝ ΗΛΕΚΤΡΙΚΟ ΔΙΑΚΟΠΤΗ. ΜΗ ΧΡΗΣΙΜΟΠΟΙΗΣΕΤΕ ΚΑΝΕΝΑ ΤΗΛΕΦΩΝΟ ΣΤΟ ΚΤΙΡΙΟ. • ΑΠΟΜΑΚΡΥΝΕΤΕ ΤΟΥΣ ΑΝΘΡΩΠΟΥΣ ΑΠΟ ΤΟ ΔΩΜΑΤΙΟ, ΤΟ ΚΤΙΡΙΟ Ή ΤΗΝ ΠΕΡΙΟΧΗ. • ΚΑΛΕΣΤΕ ΑΜΕΣΩΣ ΤΟΝ ΠΡΟΜΗΘΕΥΤΗ ΑΕΡΙΟΥ ΑΠΟ ΤΟ ΠΛΗΣΙΕΣΤΕΡΟ ΤΗΛΕΦΩΝΟ ΣΤΗΝ ΠΕΡΙΟΧΗ. ΑΚΟΛΟΥΘΗΣΤΕ ΤΙΣ ΟΔΗΓΙΕΣ ΤΟΥ ΠΡΟΜΗΘΕΥΤΗ ΑΕΡΙΟΥ. • ΑΝ ΔΕΝ ΜΠΟΡΕΙΤΕ ΝΑ ΒΡΕΙΤΕ ΤΟΝ ΠΡΟΜΗΘΕΥΤΗ ΑΕΡΙΟΥ ΣΑΣ, ΚΑΛΕΣΤΕ ΤΗΝ ΠΥΡΟΣΒΕΣΤΙΚΗ. <p>– Η ΕΓΚΑΤΑΣΤΑΣΗ ΚΑΙ Η ΣΥΝΤΗΡΗΣΗ ΘΑ ΠΡΕΠΕΙ ΝΑ ΕΚΤΕΛΟΥΝΤΑΙ ΑΠΟ ΕΞΕΙΔΙΚΕΥΜΕΝΟ ΤΕΧΝΙΚΟ ΕΓΚΑΤΑΣΤΑΣΗΣ, ΕΤΑΙΡΙΑ ΣΥΝΤΗΡΗΣΗΣ Ή ΑΠΟ ΤΟΝ ΠΡΟΜΗΘΕΥΤΗ ΑΕΡΙΟΥ.</p>

	ΠΡΟΕΙΔΟΠΟΙΗΣΗ
	<p>ΚΙΝΔΥΝΟΣ ΕΓΚΑΥΜΑΤΟΣ! ΜΗΝ ΑΓΓΙΖΕΤΕ ΤΟ ΓΥΑΛΙ ΤΗΣ ΠΟΡΤΑΣ. ΤΟ ΓΥΑΛΙ ΘΑ ΠΡΕΠΕΙ ΝΑ ΚΡΥΩΣΕΙ ΠΡΙΝ ΤΗΝ ΕΝΑΡΞΗ ΤΗΣ ΣΥΝΤΗΡΗΣΗΣ.</p>

	ΠΡΟΕΙΔΟΠΟΙΗΣΗ
	<p>ΚΙΝΔΥΝΟΣ ΠΥΡΚΑΓΙΑΣ! ΑΝ ΕΙΝΑΙ ΑΝΑΠΟΦΕΥΚΤΟ ΤΑ ΥΦΑΣΜΑΤΑ ΠΟΥ ΠΕΡΙΕΧΟΥΝ ΦΥΤΙΚΟ Ή ΜΑΓΕΙΡΙΚΟ ΛΑΔΙ Ή ΠΟΥ ΕΧΟΥΝ ΜΟΛΥΝΘΕΙ ΑΠΟ ΠΡΟΪΟΝΤΑ ΠΕΡΙΠΟΙΗΣΗΣ ΜΑΛΛΙΩΝ ΝΑ ΤΟΠΟΘΕΤΗΘΟΥΝ ΣΤΟ ΣΤΕΓΝΩΤΗΡΙΟ, ΘΑ ΠΡΕΠΕΙ ΠΡΩΤΑ ΝΑ ΠΛΥΘΟΥΝ ΣΕ ΚΑΥΤΟ ΝΕΡΟ ΜΕ ΕΞΤΡΑ ΑΠΟΡΡΥΠΑΝΤΙΚΟ - ΑΥΤΟ ΘΑ ΜΕΙΩΣΕΙ, ΑΛΛΑ ΔΕΝ ΘΑ ΑΠΟΚΛΕΙΣΕΙ, ΤΟΝ ΚΙΝΔΥΝΟ.</p>

	ΠΡΟΕΙΔΟΠΟΙΗΣΗ
	<p>ΚΙΝΔΥΝΟΣ ΠΥΡΚΑΓΙΑΣ! ΤΑ ΣΤΟΙΧΕΙΑ ΜΕ ΕΛΑΙΑ ΕΝΔΕΧΕΤΑΙ ΝΑ ΠΡΟΚΑΛΕΣΟΥΝ ΑΥΤΑΝΑΦΛΕΞΗ, ΕΙΔΙΚΑ ΑΝ ΕΚΤΕΘΟΥΝ ΣΕ ΠΗΓΕΣ ΘΕΡΜΟΤΗΤΑΣ ΟΠΩΣ ΜΕΣΑ ΣΕ ΕΝΑ ΣΤΕΓΝΩΤΗΡΙΟ. ΤΑ ΣΤΟΙΧΕΙΑ ΘΕΡΜΑΙΝΟΝΤΑΙ, ΠΡΟΚΑΛΩΝΤΑΣ ΜΙΑ ΑΝΤΙΔΡΑΣΗ ΟΞΕΙΔΩΣΗΣ ΣΤΟ ΕΛΑΙΟ. Η ΟΞΕΙΔΩΣΗ ΠΑΡΑΓΕΙ ΘΕΡΜΟΤΗΤΑ. ΑΝ Η ΘΕΡΜΟΤΗΤΑ ΔΕΝ ΜΠΟΡΕΙ ΝΑ ΕΚΤΟΝΩΘΕΙ, ΤΑ ΣΤΟΙΧΕΙΑ ΕΝΔΕΧΕΤΑΙ ΝΑ ΓΙΝΟΥΝ ΑΡΚΕΤΑ ΚΑΥΤΑ ΩΣΤΕ ΝΑ ΑΡΠΑΞΟΥΝ ΦΩΤΙΑ. Η ΣΥΣΣΩΡΕΥΣΗ, ΤΟ ΣΤΟΙΒΑΓΜΑ ΚΑΙ Η ΑΠΟΘΗΚΕΥΣΗ ΣΤΟΙΧΕΙΩΝ ΜΕ ΕΛΑΙΑ ΜΠΟΡΕΙ ΝΑ ΕΜΠΟΔΙΣΟΥΝ ΤΗΝ ΕΚΤΟΝΩΣΗ ΤΗΣ ΘΕΡΜΟΤΗΤΑΣ ΚΑΙ ΝΑ ΠΡΟΚΥΨΕΙ ΕΝΔΕΧΟΜΕΝΟ ΠΥΡΚΑΓΙΑΣ.</p>

	ΠΛΗΡΟΦΟΡΙΕΣ
<p>Εσείς, ο αγοραστής, θα πρέπει να τοποθετησετε σε εμφανές σημείο, οδηγίες για την περίπτωση που ο χρήστης διαπιστώσει οσμή αερίου. Επικοινωνήστε με τον τοπικό προμηθευτή αερίου σας για τη διαδικασία που θα ακολουθηθεί σε περίπτωση παρουσίας οσμής αερίου.</p>	

	ΠΛΗΡΟΦΟΡΙΕΣ
<p>ΤΟ ΣΤΕΓΝΩΤΗΡΙΟ ΘΑ ΠΡΕΠΕΙ ΝΑ ΕΙΝΑΙ ΣΥΝΔΕΔΕΜΕΝΟ ΣΕ ΗΛΕΚΤΡΙΚΗ ΤΡΟΦΟΔΟΣΙΑ ΓΙΑ ΤΡΙΑ (3) ΛΕΠΤΑ πριν την ενεργοποίησή του ή πριν την αλλαγή ενός προγράμματος. Η ενεργοποίηση ή η αλλαγή προγράμματος, κατά τη διάρκεια της προετοιμασίας για ενεργοποίηση, ενδέχεται να αποτύχουν σε περίπτωση διακοπής ρεύματος. Μετά τα αρχικά τρία λεπτά, όλα τα προγραμματισμένα δεδομένα είναι προστατευμένα από διακοπές ρεύματος ανεξαρτήτως διάρκειας και ο μεμονωμένος κύκλος πελάτη προστατεύεται για 3 δευτερόλεπτα. Δεν απαιτούνται μπαταρίες.</p>	

	ΠΛΗΡΟΦΟΡΙΕΣ
<p>Η ΗΛΕΚΤΡΙΚΗ ΤΡΟΦΟΔΟΣΙΑ ΤΟΥ ΣΤΕΓΝΩΤΗΡΙΟΥ ΘΑ ΠΡΕΠΕΙ ΝΑ ΠΑΡΑΜΕΝΕΙ ΠΑΝΤΑ ΕΝΕΡΓΟΠΟΙΗΜΕΝΗ εκτός από την περίπτωση εκτέλεσης συντήρησης ή αντίστοιχων εργασιών. Η λειτουργία μέτρησης ώρας προσθέτει μόνο ακέραιες ώρες στην ένδειξη. Αν η τροφοδοσία διακόπτεται κάθε βράδυ, οποιοδήποτε κλάσμα της ώρας στο χρόνο του μηχανήματος εκείνη τη στιγμή θα χαθεί. Η απενεργοποίηση της τροφοδοσίας κάθε βράδυ ενδέχεται επίσης να επηρεάσει τη διάρκεια ζωής της μνήμης μετά από αρκετά χρόνια. Η περιστασιακή απενεργοποίηση της τροφοδοσίας δεν επηρεάζει το μηχανήμα.</p>	

	ΠΛΗΡΟΦΟΡΙΕΣ
<p>ΤΟ ΣΤΕΓΝΩΤΗΡΙΟ ΕΙΝΑΙ ΕΞΟΠΛΙΣΜΕΝΟ ΜΕ ΕΝΑΝ ΘΕΡΜΟΣΤΑΣΗ ΥΠΕΡΘΕΡΜΑΝΣΗΣ που βρίσκεται στα δεξιά του μοτέρ, στο πίσω μέρος του ερμαρίου. Αν το στεγνωτήριο σταματήσει να λειτουργεί, ανατρέξτε στο εγχειρίδιο "Διαδικασία συντήρησης και δεδομένα ανταλλακτικών" για οδηγίες.</p>	

	ΠΛΗΡΟΦΟΡΙΕΣ
<p>ΕΛΕΓΞΤΕ ΑΥΤΟΝ ΤΟ ΘΕΡΜΟΣΤΑΤΗ ΚΑΤΑ ΤΗΝ ΕΓΚΑΤΑΣΤΑΣΗ ΤΟΥ ΣΤΕΓΝΩΤΗΡΙΟΥ για να βεβαιωθείτε για τη σωστή λειτουργία του. Τυχόν ενέργειες όπως κακή μεταχείριση κατά την αποστολή του, ενδέχεται να προκαλέσουν τη λάθος λειτουργία του θερμοστάτη. Μπορεί να γίνει επαναφορά εισάγοντας ένα ξύλινο μολύβι ή έναν πείρο μέσα στο ρουλεμάν στο κάλυμμα.</p>	

	ΠΛΗΡΟΦΟΡΙΕΣ
<p>Στοιχεία που έχουν λερωθεί με ουσίες όπως μαγειρικό λάδι, ασετόν, οινόπνευμα, βενζίνη, κηροζίνη, καθαριστικά λεκέδων, νέφτι, κεριά και καθαριστικά κεριού θα πρέπει να πλένονται σε καυτό νερό με επιπλέον ποσότητα απορρυπαντικού πριν την τοποθέτησή τους στο στεγνωτήριο.</p>	



	ΠΛΗΡΟΦΟΡΙΕΣ
<p>Η σωστή λειτουργία του στεγνωτηρίου διασφαλίζεται σε θερμοκρασία δωματίου +5°C έως +40°C, με σχετική υγρασία έως 50% στους +40°C και πάνω από 50% για κάτω από +40°C, και σε υψόμετρο έως 1.000 μέτρα πάνω από το επίπεδο της θάλασσας - θα πρέπει να μεταφέρεται και να αποθηκεύεται από -25°C έως +55°C και έως +70°C για σύντομα χρονικά διαστήματα, και να συσκευάζεται για την αποφυγή βλάβης λόγω υγρασίας, δονήσεων και κραδασμών. Λάβετε προφυλάξεις για την αποφυγή επικίνδυνων επιδράσεων τυχαίας συμπίκνωσης.</p>	



	ΠΛΗΡΟΦΟΡΙΕΣ
<p>Αυτή η συσκευή μπορεί να χρησιμοποιηθεί από παιδιά άνω των 8 χρονών και από άτομα με μειωμένες σωματικές ή πνευματικές δυνατότητες ή χωρίς εμπειρία ή γνώση με τη σωστή επιτήρηση ή με οδηγίες σχετικά με την ασφαλή χρήση της συσκευής και κατανόηση των κινδύνων που περιλαμβάνονται.</p>	



	ΠΛΗΡΟΦΟΡΙΕΣ
<p>Το προϊόν έχει σχεδιαστεί για χρήση από μη εξειδικευμένο προσωπικό.</p>	

	ΠΛΗΡΟΦΟΡΙΕΣ
<p>Το επίπεδο ηχητικής πίεσης δεν υπερβαίνει τα 70dB(A). Δεν απαιτείται προστασία ακοής για το χειριστή.</p>	

	ΠΛΗΡΟΦΟΡΙΕΣ
<p>Το στεγνωτήριο δεν εκπέμπει επικίνδυνη ακτινοβολία.</p>	

	ΠΛΗΡΟΦΟΡΙΕΣ
	<p>Τα παιδιά δεν θα πρέπει να παίζουν με τη συσκευή.</p>

	ΠΛΗΡΟΦΟΡΙΕΣ
	<p>Παιδιά μικρότερα από τριών χρονών θα πρέπει να παραμένουν μακριά, εκτός αν υπάρχει συνεχής επίβλεψη.</p>

	ΠΛΗΡΟΦΟΡΙΕΣ
	<p>Τα παιδιά θα πρέπει πάντα να επιβλέπονται όταν βρίσκονται κοντά στο μηχάνημα.</p>

7.2.1 Περιγραφή του πίνακα ελέγχου στεγνωτηρίου

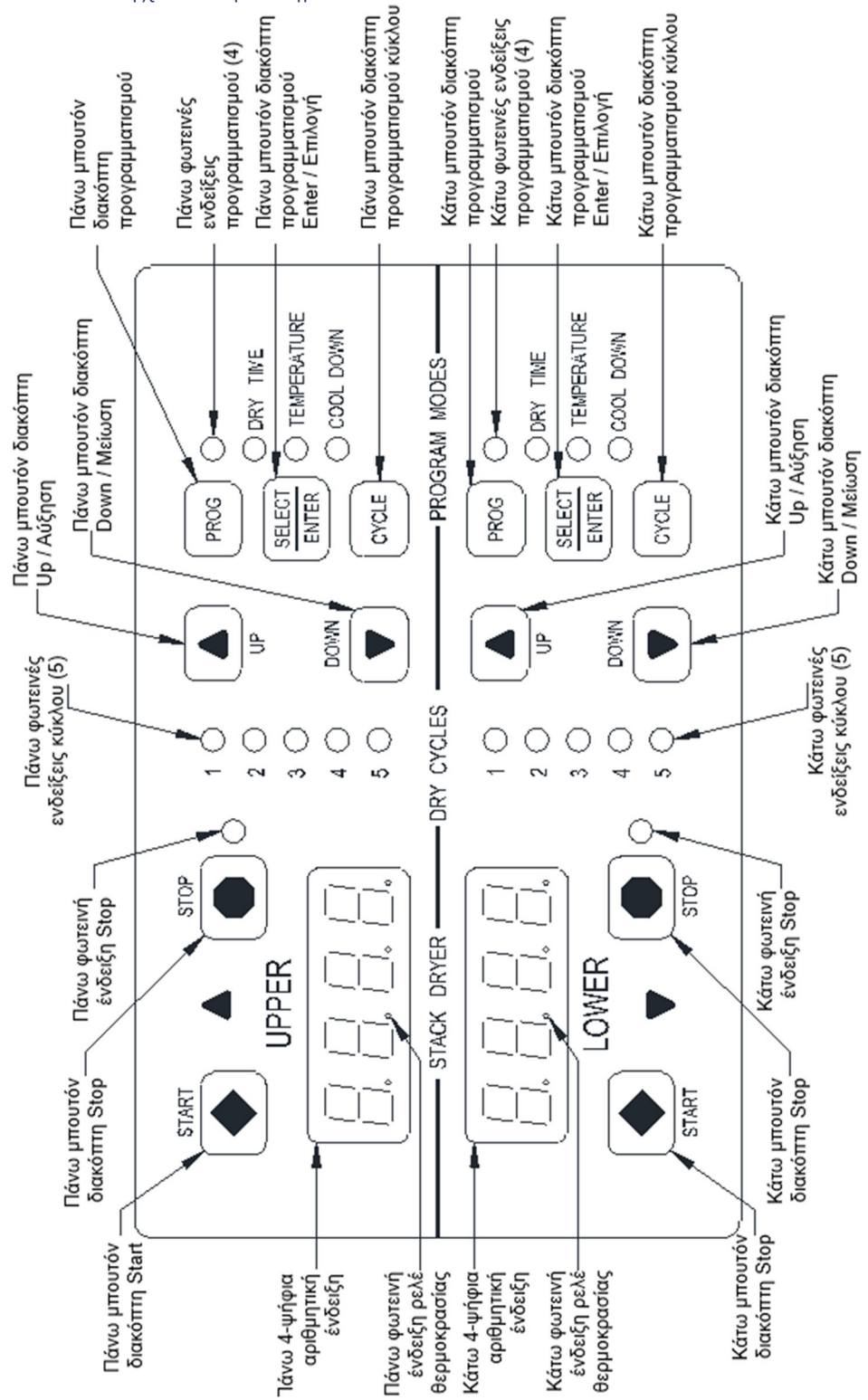

Πίνακας 7-4 Διεπαφή χρήστη

7.2.2 Περιγραφή πίνακα αφής

7.2.2.1 Φωτεινές ενδείξεις (LED)

Περιγραφή

Κύκλος (1 έως 5)	Αυτά τα LED παραμένουν σταθερά κατά την επιλογή ενός συγκεκριμένου κύκλου για λειτουργία ή προγραμματισμό.
Βαλβίδα αερίου	Αυτό το LED αποτελεί μέρος μιας 4-ψήφιας αριθμητικής ένδειξης και παραμένει σταθερά αναμμένο κατά τη διάρκεια της φάσης στεγνώματος ενός κύκλου όταν η βαλβίδα αερίου <u>δεν</u> χρειάζεται να είναι ενεργοποιημένη. Το LED αναβοσβήνει όταν η βαλβίδα αερίου πρέπει να ενεργοποιηθεί. Το LED <u>δεν</u> θα είναι σταθερό και δεν θα αναβοσβήνει (απενεργοποιημένο) αν ο κύκλος διακοπεί, σταματήσει ολοκληρωτικά, είναι σε φάση κρυώματος, ή τερματιστεί.
Προγραμματισμός	Αυτά τα LED παραμένουν σταθερά καθώς επιλέγονται κατά τη διάρκεια του προγραμματισμού του πίνακα ελέγχου του στεγνωτηρίου.
Διακοπή	Αυτό το LED παραμένει σταθερό αν το πλήκτρο STOP πατηθεί μια φορά ή αν η πόρτα ανοίξει κατά τη διάρκεια ενός κύκλου σε εξέλιξη.

7.2.2.2 Μπουτόν (διακόπτες)

Περιγραφή



Αυτό το μπουτόν στον πίνακα αφής αυξάνει το χρόνο στεγνώματος, το χρόνο κρυώματος και τη θερμοκρασία στεγνώματος. Εκτελεί επίσης κύλιση προς τα πάνω κατά την επιλογή ενός κύκλου στεγνώματος.

Εικόνα 7-5
UP
(Πάνω/Αύξηση)



Αυτό το μπουτόν στον πίνακα αφής μειώνει το χρόνο στεγνώματος, το χρόνο κρυώματος και τη θερμοκρασία στεγνώματος. Εκτελεί επίσης κύλιση προς τα κάτω κατά την επιλογή ενός κύκλου στεγνώματος.

Εικόνα 7-6
DOWN
(Κάτω/Μείωση)



Αυτό το μπουτόν στον πίνακα αφής επιτρέπει στον πίνακα ελέγχου του στεγνωτηρίου την εισαγωγή σε τρόπο λειτουργίας μόνιμου προγραμματισμού.

Εικόνα 7-7
PROG
(Προγραμματισμός)



Αυτό το μπουτόν στον πίνακα αφής επιλέγει μία από τις τρεις μεταβλητές φάσεις του κύκλου στεγνώματος (χρόνος στεγνώματος, θερμοκρασία ή κρύωμα) με διαδοχική ακολουθία. Με την επιλογή και την τροποποίηση μίας από τις τρεις μεταβλητές φάσεις του κύκλου στεγνώματος, αυτό το μπουτόν καταχωρεί τις αλλαγές.

Εικόνα 7-8
SELECT/ENTER
(Επιλογή/εισαγωγή)



Αυτό το μπουτόν στον πίνακα αφής επιτρέπει στον πίνακα ελέγχου του στεγνωτηρίου την εισαγωγή σε τρόπο λειτουργίας προσωρινού προγραμματισμού.

Εικόνα 7-9 CYCLE
(Κύκλος)



Αυτό το μπουτόν στον πίνακα αφής σταματάει το στεγνωτήριο κατά τη διάρκεια του κύκλου στεγνώματος χωρίς τη διαγραφή του τρέχοντα κύκλου στεγνώματος αν πατηθεί μία φορά. Αν πατηθεί και ελευθερωθεί δύο φορές διαδοχικά, ο τρέχον κύκλος στεγνώματος θα διαγραφεί.

Εικόνα 7-10 STOP
(Τερματισμός)



Αυτό το μπουτόν στον πίνακα αφής ξεκινάει τη λειτουργία ενός κύκλου στεγνώματος αν πατηθεί και ελευθερωθεί μία φορά. Πατώντας και κρατώντας πατημένο αυτό το μπουτόν στον πίνακα αφής εμφανίζεται η τρέχουσα θερμοκρασία του αισθητήρα θερμότητας στεγνωτηρίου για όσο παραμένει πατημένο.

Εικόνα 7-11
START (Έναρξη)

7.2.2.3 ΜΗΝΥΜΑΤΑ 4-ΨΗΦΙΩΝ ΑΡΙΘΜΗΤΙΚΩΝ ΕΝΔΕΙΞΕΩΝ

Περιγραφή

LOAd	Αυτό το μήνυμα εμφανίζεται μετά την ολοκλήρωση ενός κύκλου στεγνώματος και μετά το άνοιγμα της πόρτας φόρτωσης στεγνωτηρίου ή αν το μπουτόν STOP στον πίνακα ελέγχου του στεγνωτηρίου έχει πατηθεί και ελευθερωθεί δύο φορές.
donE	Αυτό το μήνυμα αναβοσβήνει αμέσως μετά την ολοκλήρωση του κύκλου στεγνώματος και συνεχίζει να αναβοσβήνει μέχρι το μπουτόν STOP στον πίνακα ελέγχου του στεγνωτηρίου να πατηθεί ή μέχρι να ανοίξει η πόρτα φόρτωσης του στεγνωτηρίου.
Prog	Αυτό το μήνυμα εμφανίζεται κατά την εισαγωγή σε τρόπο λειτουργίας μόνιμου προγραμματισμού.
.15	Αυτό το μήνυμα εμφανίζεται όταν το στεγνωτήριο βρίσκεται στη φάση θέρμανσης ενός κύκλου στεγνώματος. Το δεκαδικό σημείο αναβοσβήνει αν η βαλβίδα αερίου είναι ενεργοποιημένη ή παραμένει σταθερά αναμμένο αν η βαλβίδα αερίου δεν είναι ενεργοποιημένη. Ο αριθμός υποδεικνύει το συνολικό χρόνο που απομένει για τον κύκλο στεγνώματος (περιλαμβάνει το χρόνο κρυώματος).
C02	Αυτό το μήνυμα εμφανίζεται όταν επιτευχθεί ο χρόνος κρυώματος του κύκλου στεγνώματος. Το γράμμα "C" υποδεικνύει τη φάση κρυώματος (μη θέρμανσης) του κύκλου στεγνώματος. Τα ψηφία που ακολουθούν το γράμμα "C" υποδεικνύουν το συνολικό χρόνο που απομένει για τον κύκλο στεγνώματος.
F5	Αυτό το μήνυμα εμφανίζεται σε περίπτωση σφάλματος του στεγνωτηρίου. Το γράμμα "F" υποδεικνύει σφάλμα και ο αριθμός που ακολουθεί μετά το "F" υποδεικνύει το συγκεκριμένο σφάλμα που προέκυψε. Υπάρχουν πέντε διαφορετικά σφάλματα που ενδέχεται να προκύψουν (F1 έως F5).

7.2.3 Έναρξη του στεγνωτηρίου

Για το στέγνωμα ενός φορτίου, πρέπει να επιλέξετε έναν από τους πέντε προγραμματισμένους κύκλους στεγνώματος. Κάθε ένας από αυτούς τους πέντε κύκλους στεγνώματος μπορεί να τροποποιηθεί με δύο διαφορετικούς τρόπους ανάλογα με το φορτίο. Παρακαλούμε ανατρέξτε στην ενότητα 7.4 Προγραμματισμός για περισσότερες πληροφορίες.

Υπάρχουν δύο μέρη για κάθε κύκλο στεγνώματος. Το πρώτο μέρος είναι η φάση θέρμανσης, κατά την οποία η βαλβίδα αερίου ενεργοποιείται και απενεργοποιείται κυκλικά σύμφωνα με τη ρύθμιση θερμοκρασίας στο πρόγραμμα κύκλου στεγνώματος. Το δεύτερο μέρος είναι η φάση κρυώματος, που ακολουθεί μετά τη φάση θέρμανσης του κύκλου στεγνώματος, και όταν ο κύλινδρος συνεχίζει να περιστρέφεται, αλλά χωρίς θερμότητα.

Για κάθε κύκλο στεγνώματος υπάρχουν τουλάχιστον δύο λεπτά χρόνου κρυώματος. Αν η θερμοκρασία είναι πάνω από 170°F (77°C) ή υψηλότερη, ο ελάχιστος χρόνος είναι 4 λεπτά. Ο μέγιστος χρόνος κρυώματος είναι 60 λεπτά αν ο πίνακας ελέγχου έχει μια κόκκινη αυτοκόλλητη κουκκίδα ή 15 λεπτά αν ο πίνακας ελέγχου δεν έχει κόκκινη αυτοκόλλητη κουκκίδα.

Οι τιμές των πέντε προκαθορισμένων κύκλων στεγνώματος εμφανίζονται στην ενότητα 7.4.1 Ρυθμίσεις προκαθορισμένων προγραμμάτων.

	ΠΛΗΡΟΦΟΡΙΕΣ
Για βέλτιστη απόδοση του στεγνωτηρίου, θα πρέπει πάντα να διαχωρίζετε (ξεμπλέκετε) τα στοιχεία του φορτίου πριν την τοποθέτησή τους στο στεγνωτήριο.	

7.2.4 Λειτουργίες του στεγνωτηρίου

	ΠΛΗΡΟΦΟΡΙΕΣ
Στα παρακάτω βήματα οδηγιών, ότι εμφανίζεται στην 4-ψήφια αριθμητική ένδειξη βρίσκεται εντός "εισαγωγικών" και όλα τα μπουτόν στον πίνακα ελέγχου στεγνωτηρίου που πρέπει να πατηθούν κανονικά εμφανίζονται με ΚΕΦΑΛΑΙΑ ΚΑΙ ΕΝΤΟΝΗ ΓΡΑΦΗ .	

7. Τοποθετήστε το φορτίο σωστά στον κύλινδρο στεγνωτηρίου και κλείστε την πόρτα φόρτωσης στεγνωτηρίου. Ελέγξτε ότι η 4-ψήφια αριθμητική ένδειξη του πίνακα ελέγχου στεγνωτηρίου εμφανίζει τη λέξη "LOAD". Σε διαφορετική περίπτωση, πατήστε και ελευθερώστε το μπουτόν **STOP** στον πίνακα ελέγχου στεγνωτηρίου δύο φορές.
8. Πατήστε και ελευθερώστε το μπουτόν **UP** ή **DOWN** στον πίνακα ελέγχου στεγνωτηρίου για επιλογή ενός κύκλου στεγνώματος.

9. Μόλις επιλεγεί ο επιθυμητός κύκλος στεγνώματος, πατήστε και ελευθερώστε το μπουτόν **START**.

Μετά το πάτημα του μπουτόν **START** στον πίνακα ελέγχου στεγνωτηρίου, ο κύλινδρος στεγνωτηρίου θα ξεκινήσει την περιστροφή και ο διψήφιος συνολικός χρόνος κύκλου στεγνώματος, μαζί με ένα δεκαδικό ψηφίο, θα εμφανιστεί στις ενδείξεις πίνακα ελέγχου του στεγνωτηρίου.

Ο χρόνος που εμφανίζεται στις ενδείξεις πίνακα ελέγχου του στεγνωτηρίου θα μετράει αντίστροφα έως τον προγραμματισμένο χρόνο κρυώματος. Σε αυτή τη στιγμή, η ένδειξη αλλάζει από το δεκαδικό ψηφίο και ο διψήφιος αριθμός σε γράμμα "C" και δύο ψηφία.

Το γράμμα "C" υποδεικνύει τη φάση κρυώματος του κύκλου στεγνώματος. Τα δύο ψηφία υποδεικνύουν το χρόνο που απομένει για τον κύκλο στεγνώματος. Ο διψήφιος χρόνος που εμφανίζεται στις ενδείξεις πίνακα ελέγχου του στεγνωτηρίου θα μετράει αντίστροφα έως το μηδέν.

Όταν ο χρόνος μηδενιστεί, η ένδειξη πίνακα ελέγχου του στεγνωτηρίου αναβοσβήνει την ένδειξη "donE" και ηχεί ο τόνος τερματισμού του κύκλου.

Σε αυτό το σημείο, ξεκινάει αυτόματα ο κύκλος προστασίας τσαλακώματος. Αυτός ο κύκλος θα αναμένει για δύο λεπτά, αν η πόρτα δεν ανοίξει ή αν δεν πατηθεί το μπουτόν **STOP** στον πίνακα ελέγχου στεγνωτηρίου, και στη συνέχεια ο κύλινδρος περιστρέφεται για 10 δευτερόλεπτα και σταματάει. Αυτό το διάστημα αδράνειας δύο λεπτών και τα 10 δευτερόλεπτα περιστροφής θα επαναληφθούν συνολικά 10 φορές, και μετά ο κύκλος προστασίας τσαλακώματος σταματάει. Ο κύλινδρος δεν θα περιστραφεί ξανά μέχρι την έναρξη ενός νέου κύκλου στεγνώματος.

Κατά τον κύκλο προστασίας τσαλακώματος, η βαλβίδα αερίου δεν θα λειτουργεί και δεν θα υπάρχει θερμότητα για το φορτίο. Η λέξη "donE" θα συνεχίσει να αναβοσβήνει ακόμα και μετά την ολοκλήρωση του κύκλου προστασίας τσαλακώματος. Όταν η πόρτα φόρτωσης φορτίου του στεγνωτηρίου ανοίξει, ή το μπουτόν **STOP** πατηθεί, η λέξη "donE" αντικαθιστάται από τη λέξη "LOAD" στην ένδειξη πίνακα ελέγχου του στεγνωτηρίου. Στη συνέχεια, το στεγνωτήριο θα είναι έτοιμο για επόμενο κύκλο στεγνώματος.

Κατά τον κύκλο στεγνώματος, το πάτημα του μπουτόν **STOP** στον πίνακα ελέγχου του στεγνωτηρίου ή το άνοιγμα της πόρτας φόρτωσης στεγνωτηρίου θα σταματήσουν το κύκλο στεγνώματος αλλά δεν θα τον διαγράψουν. Αν πατήσετε το μπουτόν **STOP** στον πίνακα ελέγχου και στη συνέχεια ανοίξετε την πόρτα φόρτωσης στεγνωτηρίου, ο κύκλος στεγνώματος δεν θα διαγραφεί. Αν όμως ανοίξετε (ή ανοίξετε και κλείσετε) την πόρτα φόρτωσης στεγνωτηρίου και στη συνέχεια πατήσετε το μπουτόν **STOP** στον πίνακα ελέγχου στεγνωτηρίου, ο τρέχον κύκλος στεγνώματος θα διαγραφεί και η λέξη "LOAD" θα εμφανιστεί στην ένδειξη πίνακα ελέγχου του στεγνωτηρίου.



Υπάρχουν δύο καλωδιώσεις και ένα πλήκτρο ώθησης στην πλευρά στοιχείων της πινακίδας κυκλώματος του πίνακα ελέγχου στεγνωτηρίου.

Η καλωδίωση που βρίσκεται στην κάτω δεξιά πλευρά στην πινακίδα κυκλώματος ελέγχει αν η ένδειξη του πίνακα ελέγχου εμφανίζει ένδειξη και λειτουργεί σε βαθμούς Φαρενάιτ ή σε βαθμούς Κελσίου. Αυτή η καλωδίωση ονομάζεται TEMP SELECT (Επιλογή θερμοκρασίας) και έχει τρεις ακίδες. Η κάτω και η μεσαία ακίδα είναι για βαθμούς Κελσίου και η πάνω και η μεσαία ακίδα είναι για βαθμούς Φαρενάιτ, που υποδεικνύεται με το γράμμα C για Κελσίου και το γράμμα F για Φαρενάιτ.

Η άλλη καλωδίωση, που βρίσκεται στην πάνω δεξιά πλευρά της πλευράς στοιχείων του πίνακα κυκλώματος ελέγχου του στεγνωτηρίου, χρησιμοποιείται για επιλογή τύπου στεγνωτηρίου αντιστροφής ή μη-αντιστροφής. Αυτή η καλωδίωση ονομάζεται REV (ANT) και NON-REV (ΜΗ ANT). Αυτή η καλωδίωση θα πρέπει να είναι σε θέση μη-αντιστροφής, που είναι οι κάτω και οι μεσαίες ακίδες. Αν η καλωδίωση είναι σε θέση αντιστροφής, η φάση θέρμανσης του κύκλου στεγνώματος δεν θα λειτουργεί σωστά. Ούτε το στεγνωτήριο θα έχει αντίθετη φορά.

Το μπουτόν, που βρίσκεται στην κάτω μέση πλευρά της πλευράς στοιχείων στον πίνακα κυκλώματος του στεγνωτηρίου, χρησιμοποιείται για την επαναφορά και των πέντε κύκλων στεγνώματος στις προκαθορισμένες εργοστασιακές ρυθμίσεις. Πρόκειται για τις ΠΡΟΚΑΘΟΡΙΣΜΕΝΕΣ ΡΥΘΜΙΣΕΙΣ. Ακόμα και οι κύκλοι στεγνώματος που έχουν τροποποιηθεί χρησιμοποιώντας τη διαδικασία μόνιμου προγραμματισμού θα αλλάξουν στις εργοστασιακές ρυθμίσεις όταν πατηθεί αυτό το μπουτόν. Αυτό το μπουτόν πρέπει να πατηθεί και να κρατηθεί πατημένο για τουλάχιστον τρία δευτερόλεπτα με την τροφοδοσία στον πίνακα κυκλώματος στον πίνακα ελέγχου του στεγνωτηρίου ενεργοποιημένη.



7.3 Συντήρηση



	ΠΡΟΕΙΔΟΠΟΙΗΣΗ
	Επανατοποθετήστε όλα τα πάνελ που αφαιρέθηκαν για την εκτέλεση της μηνιαίας, τρίμηνης, εξάμηνης ή ετήσιας συντήρησης.

	ΠΛΗΡΟΦΟΡΙΕΣ
Όλες οι εργασίες ημερήσιας συντήρησης στις μονάδες Dexter θα πρέπει να εκτελούνται από εκπαιδευμένο και πιστοποιημένο προσωπικό.	

	ΠΛΗΡΟΦΟΡΙΕΣ
Όλες οι μηνιαίες, τρίμηνες, εξάμηνες και ετήσιες εργασίες συντήρησης στις μονάδες Dexter θα πρέπει να εκτελούνται από εκπαιδευμένο, τεχνικά καταρτισμένο και πιστοποιημένο προσωπικό.	

	ΠΛΗΡΟΦΟΡΙΕΣ
Όλα τα πάνελ θα πρέπει να παραμένουν στη θέση τους κατά την εκτέλεση της ημερήσιας συντήρησης.	

	ΠΛΗΡΟΦΟΡΙΕΣ
	Ακολουθείτε τις σωστές διαδικασίες ασφάλισης και απομόνωσης (Lockout/Tagout) για την εκτέλεση των μηνιαίων, τρίμηνων, εξάμηνων και ετήσιων εργασιών συντήρησης.

	ΠΛΗΡΟΦΟΡΙΕΣ
	Να φοράτε προστατευτικά γάντια κατά το χειρισμό και τη φροντίδα των μονάδων Dexter.

7.3.1 Ημερήσια

1. Καθαρίστε το φίλτρο χνουδιού. Χρησιμοποιήστε μια μαλακή βούρτσα αν απαιτείται.
2. Ελέγξτε το φίλτρο χνουδιού για σκισίματα. Αντικαταστήστε αν χρειάζεται.
3. Καθαρίστε τα χνούδια από το διαμέρισμα φίλτρου χνουδιού.

7.3.2 Μηνιαία

1. Αφαιρέστε τη συσσώρευση χνουδιού από τα προστατευτικά στα μοτέρ.
2. Αφαιρέστε τη συσσώρευση από χνούδι στην μπροστινή περιοχή της μονάδας.
3. Αφαιρέστε τη συσσώρευση από χνούδι και ακαθαρσίες από το πάνω μέρος του στεγνωτηρίου και όλες τις παρακείμενες περιοχές κάτω, πάνω και γύρω από τους καυστήρες και το περίβλημα του καυστήρα. Αν αυτό το τμήμα του στεγνωτηρίου δεν διατηρηθεί καθαρό μπορεί να συσσωρευτούν στρώσεις από χνούδι με πιθανότητα πρόκλησης πυρκαγιάς.

7.3.3 Τρίμηνη

1. Ελέγξτε όλους τους ιμάντες για χαλαρότητα, φθορά, ή ξέφτισμα.
2. Επιθεωρήστε το δακτύλιο συγκράτησης στο γυαλί της πόρτας για υπερβολική φθορά.
3. Ελέγξτε τυχόν χαλαρότητα όλων συνδετήρων που συγκρατούν τα μέρη που υποστηρίζουν το κανάλι.
4. Ελέγξτε τυχόν χαλαρότητα σε όλες τις βίδες.
5. Ελέγξτε τη φτερωτή για χαλαρότητα στα πτερύγια στον αφαλό.
6. Αφαιρέστε τη μονάδα διακόπτη ροής αέρα και ελέγξτε τις διάτρητες βίδες του κάδου για τυχόν χαλαρότητα.
7. Γρασάρετε τους πείρους περιστροφής και τους βραχίονες κίνησης που έρχονται σε επαφή μεταξύ τους. (όπου απαιτείται)

7.3.4 Εξάμηνη

1. Αφαιρέστε και καθαρίστε τους βασικούς αναφλεκτήρες.
2. Αφαιρέστε όλα τα στόμια και ελέγξτε για ακαθαρσίες και εμπόδια.
3. Αφαιρέστε όλη τη συσσώρευση από χνούδια. Αφαιρέστε το μπροστινό πάνελ και το περίβλημα φίλτρου για χνούδι και αφαιρέστε τη συσσώρευση από χνούδι.
4. Εφαρμόστε μερικές σταγόνες λαδιού σε κάθε αποστάτη στη μονάδα βραχίονα κίνησης. (όπου απαιτείται)

7.3.5 Ετήσια

1. Ελέγξτε τις ενδιάμεσες τροχαλίες ρουλεμάν για τυχόν φθορά.
2. Ελέγξτε και αφαιρέστε συσσώρευση χνουδιού από το σύστημα εξάτμισης.
3. Εφαρμόστε γράσο στα ρουλεμάν και στον άξονα της ενδιάμεσης τροχαλίας κίνησης. Χρησιμοποιήστε ένα πιστόλι γράσου Alemite και γράσο Molykote BR2-S. (όπου απαιτείται)

7.3.5.1 Πληροφορίες γράσου Molykote BR2-S

DOW CORNING -- ΓΡΑΣΟ MOLYKOTE BR2-S -- 9150-00K000170

===== Στοιχεία προϊόντος =====

Κωδικός προϊόντος: MOLYKOTE BR2-S GREASE Ημερομηνία MSDS: 01/01/1985 FSC: 9150
NIIN: 00K000170 Αριθμός MSDS: BBZBK

===== Υπεύθυνος =====

Όνομα εταιρίας: DOW CORNING Τηλέφωνο έκτακτης ανάγκης: 517-496-5900
CAGE: 5D028

===== Στοιχεία εργολάβου =====

Όνομα εταιρίας: DOW CORNING CORP Διεύθυνση: 3901 S SAGINAW RD Box: 997
Πόλη: MIDLAND Πολιτεία: MI ZIP: 48686-0997 Χώρα: ΗΠΑ
Τηλέφωνο: 517-496-6000/517-496-6315 CAGE: 5D028

Όνομα εταιρίας: DOW CORNING CORP Διεύθυνση: 2200 W SALZBURG RD Box:
Πόλη: AUBURN Πολιτεία: MI ZIP: 48611 Χώρα: US Τηλέφωνο: 517-496-4388
CAGE: 71984

===== Σύνθεση / Πληροφορίες για τα συστατικά =====

Όνομασία συστατικού: ΣΑΠΟΥΝΙ ΛΙΘΙΟΥ Κλάσμα ανά Βάρος: 5%
Όνομασία συστατικού: ΟΡΥΚΤΕΛΑΙΟ (ΡΥΘΜΙΣΗ ΕΚΘΕΣΗΣ ΩΣ 'ΟΜΙΧΛΗ ΠΕΤΡΕΛΑΙΟΥ')
CAS: 8012-95-1 RTECS #: PY8030000 Κλάσμα ανά Βάρος: >90% OSHA PEL: 5 MG/M3
ACGIH TLV: 5 MG/M3/10 STEL; 9192 Όνομασία συστατικού: ΟΡΓΑΝΙΚΟΣ ΜΟΛΥΒΔΟΣ
Κλάσμα ανά Βάρος: <1%

===== Δεδομένα κινδύνων =====

Συνέπειες υπερέκθεσης: ΕΡΕΘΙΣΜΟΣ ΜΑΤΙΩΝ

===== Μέτρα πρώτης βοήθειας =====

Πρώτη βοήθεια: ΞΕΠΛΥΝΕΤΕ ΜΕ ΝΕΡΟ

===== Μέτρα πυρόσβεσης =====

Σημείο καύσης: >250 F OC Μέσο απόσβεσης: ΔΙΟΞΕΙΔΙΟ ΑΝΘΡΑΚΑ Ή ΑΦΡΟΣ
Διαδικασίες πυρόσβεσης: ΚΑΜΙΑ Σπάνιοι κίνδυνοι πυρκαγιάς/έκρηξης: ΚΑΝΕΝΑΣ

===== Μέτρα ακούσιας απελευθέρωσης =====

Διαδικασίες αντιμετώπισης διαρροών: ΣΚΟΥΠΙΣΤΕ ΜΕ ΠΑΝΙ Ή ΜΕ ΣΦΟΥΓΓΑΡΙ, Ή
ΑΠΟΡΡΟΦΗΣΤΕ ΜΕ ΑΠΟΡΡΟΦΗΤΙΚΟ ΥΛΙΚΟ

===== Χειρισμός και Αποθήκευση =====

Προφυλάξεις χειρισμού και αποθήκευσης: ΚΑΜΙΑ ΙΔΙΑΙΤΕΡΗ

===== Έλεγχοι έκθεσης/Ατομική προστασία =====

Αναπνευστική προστασία: ΔΕΝ ΑΠΑΙΤΕΙΤΑΙ Εξαερισμός: ΣΥΝΙΣΤΑΤΑΙ ΓΕΝΙΚΗΣ ΜΗΧΑΝΙΚΗΣ

Προστατευτικά γάντια: ΔΕΝ ΑΠΑΙΤΕΙΤΑΙ Προστασία ματιών: ΠΡΟΣΤΑΤΕΥΤΙΚΑ ΓΥΑΛΙΑ

Άλλος προστατευτικός εξοπλισμός: ΟΠΩΣ ΑΠΑΙΤΕΙΤΑΙ

Συμπληρωματικό MFR ασφάλειας και υγείας ΔΗΛΩΣΕ ΟΤΙ ΤΟ ΠΡΟΪΟΝ ΕΧΕΙ ΚΑΤΑΣΤΕΙ
ΠΑΡΩΧΗΜΕΝΟ.

===== Φυσικές/Χημικές ιδιότητες =====

HCC: V6 Σημείο βρασμού: Κείμενο Σ.Μ.: >300 F Πίεση ατμού: <5 Σχετ Πυκνότητα: 0,9

Αναλογία εξάτμισης & αναφορά: <1, ETHER Διαλυτότητα σε νερό: >0,1%

Εμφάνιση και οσμή: ΟΜΟΙΑ ΜΕ ΠΑΣΤΑ, ΕΛΑΧΙΣΤΗ ΜΥΡΩΔΙΑ Ποσοστό πτητικών ανά όγκο: <5

===== Δεδομένα σταθερότητας και αντιδραστικότητας =====

Δείκτης σταθερότητας/Υλικά προς αποφυγή: ΝΑΙ/ΚΑΝΕΝΑ ΓΝΩΣΤΟ

Προϊόντα επικίνδυνης αποσύνθεσης: ΠΡΟΪΟΝΤΑ ΜΟΛΥΒΔΟΥ & ΛΙΘΙΟΥ, CO*2, ΙΧΝΗ ΑΤΕΛΟΥΣ
ΚΑΥΣΗΣ ΑΝΘΡΚ

===== Ζητήματα απόρριψης =====
Μέθοδοι απόρριψης αποβλήτων: ΜΠΟΡΕΙ ΝΑ ΘΑΦΤΕΙ Ή ΝΑ ΑΠΟΤΕΦΡΩΘΕΙ ΣΥΜΦΩΝΑ ΜΕ
ΤΟΥΣ ΤΟΠΙΚΟΥΣ ΚΑΝΟΝΙΣΜΟΥΣ.

Αποποίηση ευθύνης (παρέχεται με αυτές τις πληροφορίες από τις αντίστοιχες εταιρείες): Αυτές οι πληροφορίες διατυπώθηκαν για χρήση από στοιχεία του υπουργείου Άμυνας (Η.Π.Α.). Οι Η.Π.Α. δεν παρέχουν καμία άμεση ή έμμεση εγγύηση ότι οι πληροφορίες είναι ακριβείς και δεν φέρουν καμία ευθύνη για τη χρήση τους. Κάθε άτομο που χρησιμοποιεί αυτό το έγγραφο θα πρέπει να αναζητήσει αρμόδια επαγγελματική συμβουλή για εξακρίβωση και για ανάληψη ευθύνης σχετικά με την καταλληλότητα αυτών των πληροφοριών για τη συγκεκριμένη περίπτωση.

7.4 Προγραμματισμός

7.4.1 Ρυθμίσεις προκαθορισμένου προγράμματος

ΚΥΚΛΟΣ ΣΤΕΓΝΩΜΑΤΟΣ	ΧΡΟΝΟΣ ΚΡΥΩΜΑΤΟΣ (λεπτά)	ΣΥΝΟΛΙΚΟΣ ΧΡΟΝΟΣ ΚΥΚΛΟΥ (λεπτά)	ΘΕΡΜΟΚΡΑΣΙΑ ΣΤΕΓΝΩΜΑΤΟΣ		ΦΟΡΤΙΟ ΣΤΕΓΝΩΤΗΡΙΟΥ
1	5	35	180°F	82°C	Πετσέτες, επιστρώματα, χοντρά βαμβακερά υφάσματα
2	4	20	170°F	77°C	Σεντόνια, ανάμικτο φορτίο
3	5	25	180°F	82°C	Βαμβακερά
4	2	20	130°F	54°C	Συνθετικά
5	4	25	175°F	79°C	Ανάμικτο φορτίο

Πίνακας 7-5 Ρυθμίσεις προκαθορισμένου προγράμματος

7.4.2 Προσωρινός προγραμματισμός πίνακα ελέγχου στεγνωτηρίου

Ο τρόπος λειτουργίας προσωρινού προγραμματισμού επιτρέπει την αλλαγή των αποθηκευμένων ρυθμίσεων κύκλων στεγνώματος στον πίνακα ελέγχου του στεγνωτηρίου για έναν ολόκληρο κύκλο στεγνώματος. Μετά την ολοκλήρωση του κύκλου στεγνώματος, οι προκαθορισμένες ρυθμίσεις που υπήρχαν πριν την προσωρινή αλλαγή επανέρχονται. Ο προσωρινός κύκλος στεγνώματος μπορεί να τερματιστεί και να διαγραφεί οποιαδήποτε στιγμή κατά τη διάρκεια της λειτουργίας του κύκλου στεγνώματος.

Για την προσωρινή αλλαγή ενός κύκλου στεγνωτηρίου, ακολουθήστε τις παρακάτω διαδικασίες. Ότι εμφανίζεται στην 4-ψήφια αριθμητική ένδειξη βρίσκεται εντός "εισαγωγικών". Τα μπουτόν στον πίνακα ελέγχου στεγνωτηρίου που πρέπει να πατηθούν κανονικά εμφανίζονται με **ΚΕΦΑΛΑΙΑ ΚΑΙ ΕΝΤΟΝΗ ΓΡΑΦΗ**.

Αν, σε οποιαδήποτε στιγμή, θελήσετε να διακόψετε τον προσωρινό προγραμματισμό κατά την αλλαγή των ρυθμίσεων προγραμματισμού, μπορείτε να πατήσετε το μπουτόν **STOP** στον πίνακα αφής στον πίνακα ελέγχου του στεγνωτηρίου αν η φωτεινή ένδειξη 4-ψηφίων δεν αναβοσβήνει. Το μπουτόν **SELECT/ENTER** στον πίνακα αφής στον πίνακα ελέγχου του στεγνωτηρίου μπορεί να πατηθεί και να ελευθερωθεί για καταχώρηση της τιμής που αναβοσβήνει στη φωτεινή ένδειξη 4-ψηφίων και έξοδο.

Πατώντας και ελευθερώνοντας το μπουτόν **STOP** στον πίνακα ελέγχου του στεγνωτηρίου, όταν η φωτεινή ένδειξη 4-ψηφίων δεν αναβοσβήνει, οι προσωρινές αλλαγές στο πρόγραμμα κύκλου στεγνώματος θα ακυρωθούν. Οι αποθηκευμένες ρυθμίσεις του κύκλου στεγνώματος που υπήρχαν πριν τις προσωρινές αλλαγές θα ισχύσουν ξανά.

Αν, σε οποιαδήποτε στιγμή, θελήσετε να ξεκινήσετε τον προσωρινό κύκλο στεγνώματος κατά τη διάρκεια του προσωρινού προγραμματισμού, πατήστε το μπουτόν **STOP** στον πίνακα αφής στον πίνακα ελέγχου του στεγνωτηρίου αν η φωτεινή ένδειξη 4-ψηφίων δεν αναβοσβήνει. Το μπουτόν **SELECT/ENTER** στον πίνακα ελέγχου του στεγνωτηρίου μπορεί να πατηθεί και να ελευθερωθεί για καταχώρηση της τιμής που αναβοσβήνει στη φωτεινή ένδειξη 4-ψηφίων και να σας επιτρέψει την εκκίνηση του προσωρινού κύκλου στεγνώματος. Αν εκτελέσετε εκκίνηση του προσωρινού κύκλου στεγνώματος, η φωτεινή ένδειξη 4-ψηφίων θα αλλάξει το συνολικό χρόνο στεγνώματος και θα μετρήσει αντίστροφα έως το 0 με την πρόοδο του κύκλου στεγνώματος.

7.4.3 Διαδικασία προσωρινού προγραμματισμού πίνακα ελέγχου στεγνωτηρίου

21. Βεβαιωθείτε ότι το στεγνωτήριο δεν εκτελεί κύκλο στεγνώματος. Η φωτεινή ένδειξη 4-ψηφίων στον πίνακα ελέγχου του στεγνωτηρίου θα εμφανίσει την ένδειξη "LOAD" όταν το στεγνωτήριο δεν είναι σε κύκλο στεγνώματος.
22. Πατήστε και ελευθερώστε το μπουτόν **UP** ή **DOWN** για να επιλέξετε τον κύκλο στεγνώματος που θέλετε να αλλάξετε (κύκλος στεγνώματος 1 έως 5). Το LED κύκλου στεγνώματος που ανάβει υποδεικνύει την επιλογή του κύκλου στεγνώματος. Αν πατήσετε και κρατήσετε πατημένο το μπουτόν **UP** ή **DOWN**, ο πίνακας ελέγχου θα μεταβεί διαδοχικά στους πέντε κύκλους στεγνώματος.
23. Πατήστε και ελευθερώστε το μπουτόν **CYCLE** για την επιλογή του κύκλου στεγνώματος που θέλετε να αλλάξετε. Μετά το πάτημα του μπουτόν **CYCLE**, το LED προγραμματισμού και το LED χρόνου στεγνώματος θα ανάψουν, το LED κύκλου στεγνώματος θα παραμείνει αναμμένο και ο συνολικός χρόνος στεγνώματος θα εμφανιστεί στη φωτεινή ένδειξη 4-ψηφίων.
24. Πατήστε και ελευθερώστε το μπουτόν **UP** ή **DOWN** στον πίνακα ελέγχου στεγνωτηρίου για τροποποίηση του συνολικού χρόνου κύκλου. Με το πάτημα του μπουτόν **UP** ή **DOWN**, το LED χρόνου στεγνώματος και ο συνολικός χρόνος στεγνώματος στη φωτεινή ένδειξη 4-ψηφίων αναβοσβήνουν. Αν πατήσετε και κρατήσετε πατημένο το μπουτόν **UP** ή **DOWN**, μπορείτε να αυξήσετε (βέλος **UP**) ή να μειώσετε (βέλος **DOWN**) τους διαθέσιμους συνολικούς χρόνους στεγνώματος (1 έως 60 λεπτά). Ο χρόνος στεγνώματος που εμφανίζεται περιλαμβάνει το χρόνο κρυώματος μαζί με το χρόνο θέρμανσης. Μην αλλάζετε το χρόνο κρυώματος, μην πατάτε το μπουτόν **UP** ή **DOWN**. Προχωρήστε στο επόμενο βήμα.
25. Πατήστε και ελευθερώστε το μπουτόν **SELECT/ENTER** στον πίνακα ελέγχου του στεγνωτηρίου. Με πάτημα και την ελευθέρωση του μπουτόν **SELECT/ENTER**, το LED χρόνου στεγνώματος θα απενεργοποιηθεί, το LED κύκλου στεγνώματος και το LED προγραμματισμού θα παραμείνουν αναμμένα, το LED θερμοκρασίας θα ανάψει και η θερμοκρασία στεγνώματος θα εμφανιστεί στη φωτεινή ένδειξη 4-ψηφίων.
26. Πατήστε και ελευθερώστε το μπουτόν **UP** ή **DOWN** στον πίνακα ελέγχου στεγνωτηρίου για τροποποίηση της θερμοκρασίας στεγνώματος. Με κάθε πάτημα και ελευθέρωση του μπουτόν **UP** ή **DOWN** θα αυξηθεί ή αντίστοιχα θα μειωθεί η θερμοκρασία κατά πέντε βαθμούς Φαρενάιτ ή τρεις βαθμούς Κελσίου, ανάλογα με το πώς έχει ρυθμιστεί ο πίνακας ελέγχου του στεγνωτηρίου. Με το πάτημα του μπουτόν **UP** ή **DOWN**, το LED θερμοκρασίας και η θερμοκρασία στεγνώματος στη φωτεινή ένδειξη 4-ψηφίων αναβοσβήνουν. Αν πατήσετε και κρατήσετε πατημένο το μπουτόν **UP** ή **DOWN**, μπορείτε να αυξήσετε (βέλος **UP**) ή να μειώσετε (βέλος **DOWN**) τις διαθέσιμες θερμοκρασίες στεγνώματος (105° Φαρενάιτ ή 41° Κελσίου, έως 195° Φαρενάιτ ή 90° Κελσίου). Αν δεν θέλετε να αλλάξετε τη θερμοκρασία στεγνώματος, μην πατήσετε κανένα από τα μπουτόν **UP** ή **DOWN**. Προχωρήστε στο επόμενο βήμα.
27. Πατήστε και ελευθερώστε το μπουτόν **SELECT/ENTER** στον πίνακα ελέγχου του στεγνωτηρίου. Με πάτημα και την ελευθέρωση του μπουτόν **SELECT/ENTER**, το LED θερμοκρασίας θα απενεργοποιηθεί, το LED κύκλου στεγνώματος και το LED προγραμματισμού θα παραμείνουν αναμμένα, το LED κρυώματος θα ανάψει και ο χρόνος κρυώματος θα εμφανιστεί στη φωτεινή ένδειξη 4-ψηφίων.

28. Πατήστε και ελευθερώστε το μπουτόν **UP** ή **DOWN** στον πίνακα ελέγχου στεγνωτηρίου για αλλαγή του χρόνου κρυώματος. Με το πάτημα του μπουτόν **UP** ή **DOWN**, το LED θερμοκρασίας και ο χρόνος κρυώματος στη φωτεινή ένδειξη 4-ψηφίων αναβοσβήνουν. Αν πατήσετε και κρατήσετε πατημένο το μπουτόν **UP** ή **DOWN**, θα αυξησετε (βέλος **UP**) ή θα μειώσετε (βέλος **DOWN**) τους διαθέσιμους χρόνους κρυώματος (2 έως 60 λεπτά αν ο πίνακας ελέγχου έχει μια κόκκινη αυτοκόλλητη κουκκίδα, ή 2 έως 15 λεπτά αν ο πίνακας ελέγχου δεν έχει μια κόκκινη αυτοκόλλητη κουκκίδα, σε θερμοκρασία 170°F (77°C) ή υψηλότερη 4 λεπτά το ελάχιστο). Μην αλλάζετε το χρόνο κρυώματος, μην πατάτε το μπουτόν **UP** ή **DOWN**. Προχωρήστε στο επόμενο βήμα.
29. Πατήστε και ελευθερώστε το μπουτόν **SELECT/ENTER** στον πίνακα ελέγχου του στεγνωτηρίου. Με πάτημα και την ελευθέρωση του μπουτόν **SELECT/ENTER**, το LED κρυώματος και το LED προγραμματισμού θα απενεργοποιηθούν, το LED κύκλου στεγνώματος θα παραμείνει αναμμένο και ο χρόνος κρυώματος που αναβοσβήνει στη φωτεινή ένδειξη 4-ψηφίων θα σταματήσει να αναβοσβήνει και θα παραμείνει.
30. Σε αυτό το σημείο, έχετε δύο επιλογές:
- Μπορείτε να εκτελέσετε τον τροποποιημένο κύκλο στεγνώματος πατώντας και ελευθερώνοντας το μπουτόν **START** στον πίνακα ελέγχου του στεγνωτηρίου. Αν εκτελέσετε έναρξη του τροποποιημένου κύκλου, ο συνολικός χρόνος στεγνώματος θα εμφανιστεί στη φωτεινή ένδειξη 4-ψηφίων και θα μετρήσει αντίστροφα έως το 0 με την πρόοδο του κύκλου στεγνώματος.
 - Μπορείτε να διαγράψετε το τροποποιημένο πρόγραμμα κύκλου στεγνώματος πατώντας και ελευθερώνοντας το μπουτόν **STOP**. Αν επιλέξετε τη διαγραφή του τροποποιημένου κύκλου στεγνώματος, η φωτεινή ένδειξη 4-ψηφίων θα αλλάξει σε "LOAd".

7.4.3.1 Παράδειγμα διαδικασίας προσωρινού προγραμματισμού πίνακα ελέγχου στεγνωτηρίου

ΑΠΑΙΤΗΣΕΙΣ: Στέγνωμα φορτίου σε 40 λεπτά με πραγματική θερμοκρασία 185°F και πέντε λεπτά χρόνου κρυώματος.

Η παρακάτω διαδικασία θα σας δείξει πως να τροποποιήσετε προσωρινά έναν υπάρχον κύκλο στεγνώματος στο Πρόγραμμα 1 για έναν κύκλο στεγνώματος. Προϋπόθεση: οι εργοστασιακές ρυθμίσεις δεν έχουν ήδη τροποποιηθεί μόνιμα. Αν έχουν αλλάξει, τα βήματα αυτής της διαδικασίας παραμένουν τα ίδια, αλλά οι τιμές που εμφανίζονται θα είναι διαφορετικές. Οι φορές που το μπουτόν **UP** ή **DOWN** στον πίνακα ελέγχου του στεγνωτηρίου θα πρέπει να πατηθούν και να ελευθερωθούν ενδέχεται επίσης να διαφέρουν.

Αν θέλετε να αλλάξετε τον προγραμματισμό από προσωρινό σε μόνιμο, μεταβείτε στην ενότητα 7.4.4 Μόνιμος προγραμματισμός πίνακα ελέγχου στεγνωτηρίου.

Διαδικασία:

- Μετά την τοποθέτηση του φορτίου στο στεγνωτήριο, πατήστε και ελευθερώστε το μπουτόν **UP** ή **DOWN** στον πίνακα ελέγχου του στεγνωτηρίου μέχρι να ανάψει το LED για τον κύκλο στεγνώματος 1.
- Πατήστε και ελευθερώστε το μπουτόν **CYCLE** στον πίνακα ελέγχου του στεγνωτηρίου. Ο αριθμός "35" θα εμφανιστεί στην ένδειξη πίνακα ελέγχου του στεγνωτηρίου. Το LED προγραμματισμού και το LED χρόνου στεγνώματος θα ανάψουν.

17. Πατήστε και ελευθερώστε το μπουτόν **UP** στον πίνακα ελέγχου του στεγνωτηρίου 10 φορές ώστε να αναβοσβήνει η ένδειξη "45". Όταν το μπουτόν **UP** πατηθεί για πρώτη φορά, αναβοσβήνει η ένδειξη "36" στον πίνακα ελέγχου του στεγνωτηρίου. Κάθε επόμενος αριθμός θα αναβοσβήνει και αυτός.
18. Σε αυτό το σημείο, πατήστε και ελευθερώστε το μπουτόν **SELECT/ENTER** στον πίνακα ελέγχου του στεγνωτηρίου. Ο αριθμός "45" θα σταματήσει να αναβοσβήνει, το LED χρόνου στεγνωμάτος θα απενεργοποιηθεί, η ένδειξη στον πίνακα ελέγχου του στεγνωτηρίου θα εμφανίσει τον αριθμό "180", το LED θερμοκρασίας θα ανάψει, και το LED προγραμματισμού και το LED κύκλου 1 θα παραμείνουν αναμμένα.
19. Πατήστε και ελευθερώστε το μπουτόν **UP** στον πίνακα ελέγχου του στεγνωτηρίου μία φορά ώστε να αναβοσβήνει η ένδειξη "185". Κάθε πάτημα του μπουτόν **UP** αυξάνει τη θερμοκρασία κατά πέντε βαθμούς.
20. Σε αυτό το σημείο, πατήστε και ελευθερώστε το μπουτόν **SELECT/ENTER** στον πίνακα ελέγχου του στεγνωτηρίου. Ο αριθμός "185" θα σταματήσει να αναβοσβήνει, το LED θερμοκρασίας θα απενεργοποιηθεί, η ένδειξη στον πίνακα ελέγχου του στεγνωτηρίου θα εμφανίσει τον αριθμό "5", το LED κρυώματος θα ανάψει, και το LED προγραμματισμού και το LED κύκλου 1 θα παραμείνουν αναμμένα.
21. Πατήστε και ελευθερώστε το μπουτόν **SELECT/ENTER** στον πίνακα ελέγχου του στεγνωτηρίου, αφού ο επιθυμητός χρόνος κρυώματος είναι πέντε λεπτά. Μετά το πάτημα του μπουτόν **SELECT/ENTER**, το LED κρυώματος και το LED προγραμματισμού θα απενεργοποιηθούν, η ένδειξη του πίνακα ελέγχου θα παραμείνει "5", και το LED κύκλου 1 θα παραμείνει αναμμένο.

Μπορείτε τώρα να ξεκινήσετε το νέο κύκλο στεγνωμάτος. Ο νέος κύκλος στεγνωμάτος θα ισχύει μόνο για έναν κύκλο στεγνωμάτος. Μετά την ολοκλήρωση του κύκλου στεγνωμάτος, ή αν το μπουτόν **STOP** πατηθεί και ελευθερωθεί δύο φορές διαδοχικά, το πρόγραμμα κύκλου 1 θα επανέλθει στις προκαθορισμένες εργοστασιακές ρυθμίσεις.

Αν πατήστε το μπουτόν **START** στον πίνακα ελέγχου του στεγνωτηρίου, η ένδειξη του πίνακα ελέγχου αλλάζει από τον αριθμό "5" στον αριθμό "45" και ο κύκλος στεγνωμάτος 1 θα ξεκινήσει.

7.4.4 Μόνιμος προγραμματισμός πίνακα ελέγχου στεγνωτηρίου

Ο τρόπος λειτουργίας μόνιμου προγραμματισμού επιτρέπει την αλλαγή των αποθηκευμένων ρυθμίσεων κύκλων στεγνωμάτος στον πίνακα ελέγχου του στεγνωτηρίου μέχρι ο χειριστής να προβεί σε νέες τροποποιήσεις. Οι προκαθορισμένες εργοστασιακές ρυθμίσεις μπορούν να ανακτηθούν στον πίνακα ελέγχου του στεγνωτηρίου με το πάτημα του μπουτόν προκαθορισμένων ρυθμίσεων στην πίσω πλευρά (στοιχείων) του πίνακα κυκλώματος του στεγνωτηρίου. Φέρει σήμανση και βρίσκεται στο κάτω μισό της τυπωμένης πινακίδας κυκλώματος, όπως κοιτάτε την πλευρά στοιχείων του πίνακα. Θα πρέπει να πατηθεί και να παραμείνει πατημένο για τουλάχιστον τρία δευτερόλεπτα.

Για τη μόνιμη αλλαγή ενός κύκλου στεγνωτηρίου, ακολουθήστε την παρακάτω διαδικασία. Ότι εμφανίζεται στην 4-ψηφία αριθμητική ένδειξη βρίσκεται εντός "εισαγωγικών". Τα μπουτόν στον πίνακα ελέγχου στεγνωτηρίου που πρέπει να πατηθούν κανονικά εμφανίζονται με **ΚΕΦΑΛΑΙΑ ΚΑΙ ΕΝΤΟΝΗ ΓΡΑΦΗ**.

Αν, σε οποιαδήποτε στιγμή, θελήσετε να διακόψετε το μόνιμο προγραμματισμό κατά την αλλαγή των ρυθμίσεων προγραμματισμού, μπορείτε να πατήσετε το μπουτόν **STOP** στον πίνακα αφής στον πίνακα ελέγχου του στεγνωτηρίου αν η φωτεινή ένδειξη 4-ψηφίων δεν αναβοσβήνει. Το μπουτόν **SELECT/ENTER** στον πίνακα αφής στον πίνακα ελέγχου του στεγνωτηρίου μπορεί να πατηθεί και να ελευθερωθεί για καταχώρηση της τιμής που αναβοσβήνει στη φωτεινή ένδειξη 4-ψηφίων και έξοδο.

7.4.5 Διαδικασία μόνιμου προγραμματισμού πίνακα ελέγχου στεγνωτηρίου

27. Βεβαιωθείτε ότι το στεγνωτήριο δεν εκτελεί κύκλο στεγνώματος. Η φωτεινή ένδειξη 4-ψηφίων στον πίνακα ελέγχου του στεγνωτηρίου θα εμφανίσει την ένδειξη "LOAD" όταν το στεγνωτήριο δεν είναι σε κύκλο στεγνώματος.
28. Πατήστε και ελευθερώστε το μπουτόν **PROG** στον πίνακα ελέγχου του στεγνωτηρίου.
29. Πατήστε και ελευθερώστε το μπουτόν **UP** στον πίνακα ελέγχου του στεγνωτηρίου. Το LED προγραμματισμού θα ενεργοποιηθεί και η φωτεινή ένδειξη 4-ψηφίων στον πίνακα ελέγχου θα αλλάξει σε "Prog".
30. Πατήστε και ελευθερώστε το μπουτόν **UP** ή **DOWN** για να επιλέξετε τον κύκλο στεγνώματος που θέλετε να αλλάξετε (κύκλος στεγνώματος 1 έως 5). Το LED κύκλου στεγνώματος που ανάβει υποδεικνύει την επιλογή του κύκλου στεγνώματος. Αν πατήσετε και κρατήσετε πατημένο το μπουτόν **UP** ή **DOWN**, ο πίνακας ελέγχου θα μεταβεί διαδοχικά στους πέντε κύκλους στεγνώματος.
31. Πατήστε και ελευθερώστε το μπουτόν **SELECT/ENTER** για την επιλογή του κύκλου στεγνώματος που θέλετε να αλλάξετε. Μετά το πάτημα του μπουτόν **SELECT/ENTER**, το LED χρόνου στεγνώματος θα ανάψει, το LED κύκλου στεγνώματος και το LED προγραμματισμού θα παραμείνουν αναμμένα και ο συνολικός χρόνος στεγνώματος θα εμφανιστεί στη φωτεινή ένδειξη 4-ψηφίων.
32. Πατήστε και ελευθερώστε το μπουτόν **UP** ή **DOWN** στον πίνακα ελέγχου στεγνωτηρίου για αλλαγή του συνολικού χρόνου στεγνώματος. Με το πάτημα του μπουτόν **UP** ή **DOWN**, το LED χρόνου στεγνώματος και ο συνολικός χρόνος στεγνώματος στη φωτεινή ένδειξη 4-ψηφίων αναβοσβήνουν. Αν πατήσετε και κρατήσετε πατημένο το μπουτόν **UP** ή **DOWN**, μπορείτε να αυξήσετε (βέλος **UP**) ή να μειώσετε (βέλος **DOWN**) τους διαθέσιμους συνολικούς χρόνους στεγνώματος (1 έως 60 λεπτά). Ο χρόνος στεγνώματος στην ένδειξη του πίνακα ελέγχου περιλαμβάνει το χρόνο κρυώματος μαζί με το χρόνο θέρμανσης. Μην αλλάζετε το συνολικό χρόνο στεγνώματος, μην πατάτε το μπουτόν **UP** ή **DOWN**. Προχωρήστε στο επόμενο βήμα.
33. Πατήστε και ελευθερώστε το μπουτόν **SELECT/ENTER** στον πίνακα ελέγχου του στεγνωτηρίου. Με πάτημα και την ελευθέρωση του μπουτόν **SELECT/ENTER**, το LED χρόνου στεγνώματος θα απενεργοποιηθεί, το LED κύκλου στεγνώματος και το LED προγραμματισμού θα παραμείνουν αναμμένα, το LED θερμοκρασίας θα ανάψει και η θερμοκρασία στεγνώματος θα εμφανιστεί στη φωτεινή ένδειξη 4-ψηφίων.
34. Πατήστε και ελευθερώστε το μπουτόν **UP** ή **DOWN** στον πίνακα ελέγχου στεγνωτηρίου για τροποποίηση της θερμοκρασίας στεγνώματος. Με κάθε πάτημα και ελευθέρωση του μπουτόν **UP** ή **DOWN** θα αυξηθεί ή αντίστοιχα θα μειωθεί η θερμοκρασία κατά πέντε βαθμούς Φαρενάιτ ή τρεις βαθμούς Κελσίου, ανάλογα με το πώς έχει ρυθμιστεί ο πίνακας ελέγχου του στεγνωτηρίου. Με το πάτημα του μπουτόν **UP** ή **DOWN**, το LED θερμοκρασίας και η θερμοκρασία στεγνώματος στη φωτεινή ένδειξη 4-ψηφίων αναβοσβήνουν. Αν πατήσετε και κρατήσετε πατημένο το μπουτόν **UP** ή **DOWN**, μπορείτε να αυξήσετε (βέλος **UP**) ή να μειώσετε (βέλος **DOWN**) τις διαθέσιμες θερμοκρασίες στεγνώματος (105° Φαρενάιτ ή 41° Κελσίου, έως 195° Φαρενάιτ ή 90° Κελσίου). Αν δεν θέλετε να αλλάξετε τη θερμοκρασία στεγνώματος, μην πατήσετε κανένα από τα μπουτόν **UP** ή **DOWN**. Προχωρήστε στο επόμενο βήμα.

35. Πατήστε και ελευθερώστε το μπουτόν **SELECT/ENTER** στον πίνακα ελέγχου του στεγνωτηρίου. Με πάτημα και την ελευθέρωση του μπουτόν **SELECT/ENTER**, το LED θερμοκρασίας θα απενεργοποιηθεί, το LED κύκλου στεγνώματος και το LED προγραμματισμού θα παραμείνουν αναμμένα, το LED κρουώματος θα ανάψει και ο χρόνος κρουώματος θα εμφανιστεί στη φωτεινή ένδειξη 4-ψηφίων.
36. Πατήστε και ελευθερώστε το μπουτόν **UP** ή **DOWN** στον πίνακα ελέγχου στεγνωτηρίου για αλλαγή του χρόνου κρουώματος. Με το πάτημα του μπουτόν **UP** ή **DOWN**, το LED κρουώματος και ο χρόνος κρουώματος στη φωτεινή ένδειξη 4-ψηφίων αναβοσβήνουν. Αν πατήσετε και κρατήσετε πατημένο το μπουτόν **UP** ή **DOWN**, θα αυξησετε (βέλος **UP**) ή θα μειώσετε (βέλος **DOWN**) τους διαθέσιμους χρόνους κρουώματος (2 έως 60 λεπτά αν ο πίνακας ελέγχου έχει μια κόκκινη αυτοκόλλητη κουκκίδα, ή 2 έως 15 λεπτά αν ο πίνακας ελέγχου δεν έχει μια κόκκινη αυτοκόλλητη κουκκίδα, σε θερμοκρασία 170°F (77°C) ή υψηλότερη 4 λεπτά το ελάχιστο). Μην αλλάζετε το χρόνο κρουώματος, μην πατάτε το μπουτόν **UP** ή **DOWN**. Προχωρήστε στο επόμενο βήμα.
37. Πατήστε και ελευθερώστε το μπουτόν **SELECT/ENTER** στον πίνακα ελέγχου του στεγνωτηρίου. Με πάτημα και την ελευθέρωση του μπουτόν **SELECT/ENTER**, το LED κρουώματος θα απενεργοποιηθεί, το LED κύκλου στεγνώματος και το LED προγραμματισμού θα παραμείνουν αναμμένα, και η φωτεινή ένδειξη 4-ψηφίων θα αλλάξει σε "Prog".
38. Πατήστε και ελευθερώστε το μπουτόν **STOP** στον πίνακα ελέγχου του στεγνωτηρίου για αποθήκευση του προγράμματος κύκλου και έξοδο από τον τρόπο προγραμματισμού. Αν θέλετε να τροποποιήσετε ξανά το ίδιο πρόγραμμα κύκλου στεγνώματος, πατήστε το μπουτόν **SELECT/ENTER** και συνεχίστε με το Βήμα 6 αυτής της διαδικασίας. Αν θέλετε να τροποποιήσετε άλλο πρόγραμμα κύκλου στεγνώματος, μεταβείτε στο Βήμα 4 αυτής της διαδικασίας και συνεχίστε.
39. Αν πατήσατε το μπουτόν **STOP** για έξοδο από τον τρόπο λειτουργίας προγραμματισμού, μπορείτε τώρα να ξεκινήσετε τον κύκλο στεγνώματος πατώντας το μπουτόν **START**.

7.4.5.1 Παράδειγμα διαδικασίας μόνιμου προγραμματισμού πίνακα ελέγχου στεγνωτηρίου

ΑΠΑΙΤΗΣΕΙΣ: Στέγνωμα φορτίου σε 50 λεπτά με πραγματική θερμοκρασία 195°F και 4 λεπτά χρόνου κρουώματος.

Η παρακάτω διαδικασία θα σας δείξει πως να τροποποιήσετε μόνιμα έναν υπάρχον κύκλο στεγνώματος στο Πρόγραμμα 1 για έναν κύκλο στεγνώματος. Προϋπόθεση: οι εργοστασιακές ρυθμίσεις δεν έχουν ήδη τροποποιηθεί μόνιμα. Αν έχουν αλλάξει, τα βήματα αυτής της διαδικασίας παραμένουν τα ίδια, αλλά οι τιμές που εμφανίζονται θα είναι διαφορετικές. Οι φορές που το μπουτόν **UP** ή **DOWN** στον πίνακα ελέγχου του στεγνωτηρίου θα πρέπει να πατηθούν και να ελευθερωθούν ενδέχεται επίσης να διαφέρουν.

Αν θέλετε η αλλαγή να είναι προσωρινή (μόνο για έναν κύκλο στεγνώματος), μεταβείτε στην ενότητα 7.4.3 Προσωρινός προγραμματισμός πίνακα ελέγχου στεγνωτηρίου.

Διαδικασία:

23. Μετά την τοποθέτηση του φορτίου στο στεγνωτήριο, πατήστε και ελευθερώστε το μπουτόν **UP** ή **DOWN** στον πίνακα ελέγχου του στεγνωτηρίου μέχρι να ανάψει το LED για τον κύκλο στεγνώματος 1.

24. Πατήστε και ελευθερώστε το μπουτόν **PROG** στον πίνακα ελέγχου του στεγνωτηρίου. Η ένδειξη του πίνακα ελέγχου του στεγνωτηρίου δεν θα αλλάξει.



25. Πατήστε αμέσως και ελευθερώστε το μπουτόν **UP** στον πίνακα ελέγχου του στεγνώτηριου. Η ένδειξη του πίνακα ελέγχου θα αλλάξει από "LOAd" σε "Prog". Βρίσκεστε πλέον στον τρόπο λειτουργίας μόνιμου προγραμματισμού. Το LED χρόνου στεγνώματος θα παραμείνει ενεργοποιημένο και το LED προγραμματισμού θα ανάψει.
26. Πατήστε μία φορά και ελευθερώστε το μπουτόν **SELECT/ENTER** στον πίνακα ελέγχου του στεγνώτηριου. Ο κύκλος στεγνώματος και το LED προγραμματισμού παραμένουν ενεργοποιημένα, το LED χρόνου στεγνώματος θα ανάψει και ο πίνακας ελέγχου του στεγνώτηριου θα εμφανίσει τον αριθμό "35".
27. Πατήστε το μπουτόν **UP** 18 φορές μέχρι να εμφανιστεί στην ένδειξη του πίνακα ελέγχου ο αριθμός "53".
28. Πατήστε μία φορά και ελευθερώστε το μπουτόν **SELECT/ENTER** στον πίνακα ελέγχου του στεγνώτηριου. Ο κύκλος στεγνώματος και το LED προγραμματισμού παραμένουν ενεργοποιημένα, το LED χρόνου στεγνώματος θα σβήσει, το LED θερμοκρασίας θα ανάψει και ο πίνακας ελέγχου του στεγνώτηριου θα εμφανίσει τον αριθμό "180".
29. Πατήστε και ελευθερώστε το μπουτόν **UP** τρεις φορές μέχρι να εμφανιστεί στην ένδειξη του πίνακα ελέγχου ο αριθμός "195".
30. Πατήστε και ελευθερώστε το μπουτόν **SELECT/ENTER** στον πίνακα ελέγχου του στεγνώτηριου. Το LED χρόνου στεγνώματος και το LED προγραμματισμού θα παραμείνουν ενεργοποιημένα, το LED θερμοκρασίας θα απενεργοποιηθεί, το LED κρυώματος θα ενεργοποιηθεί, και η ένδειξη στον πίνακα ελέγχου του στεγνώτηριου θα εμφανίσει τον αριθμό "5".
31. Πατήστε και ελευθερώστε το μπουτόν **DOWN** δύο φορές μέχρι να εμφανιστεί στην ένδειξη του πίνακα ελέγχου ο αριθμός "4".
32. Πατήστε και ελευθερώστε το μπουτόν **SELECT/ENTER** στον πίνακα ελέγχου του στεγνώτηριου. Το LED χρόνου στεγνώματος και το LED προγραμματισμού θα παραμείνουν ενεργοποιημένα, το LED κρυώματος θα απενεργοποιηθεί, και η ένδειξη στον πίνακα ελέγχου του στεγνώτηριου θα αλλάξει σε "Prog".
33. Πατήστε και ελευθερώστε το μπουτόν **STOP** στον πίνακα ελέγχου του στεγνώτηριου. Το LED χρόνου στεγνώματος θα παραμείνει ενεργοποιημένο, το LED προγραμματισμού θα απενεργοποιηθεί, και η ένδειξη στον πίνακα ελέγχου του στεγνώτηριου θα αλλάξει σε "LOAd".

Το στεγνώτηριο είναι τώρα έτοιμο για έναρξη του νέου τροποποιημένου κύκλου στεγνώματος. Αυτό το τροποποιημένο πρόγραμμα κύκλου στεγνώματος 1 θα παραμείνει στη μνήμη του πίνακα ελέγχου του στεγνώτηριου μέχρι να πατηθεί το μπουτόν προκαθορισμένων ρυθμίσεων. Αυτό το μπουτόν προκαθορισμένων ρυθμίσεων βρίσκεται στην πλευρά στοιχείων στην πινακίδα κυκλώματος του πίνακα ελέγχου στεγνώτηριου στην κάτω πλευρά.



7.5 Συντήρηση και αντιμετώπιση προβλημάτων



	ΠΡΟΕΙΔΟΠΟΙΗΣΗ
<p>Οι διαδικασίες συντήρησης πρέπει να εκτελούνται από εξειδικευμένους τεχνικούς. Ενδέχεται να προκύψει κίνδυνος σοβαρού τραυματισμού ή θανάτου αν δεν τηρηθεί η συγκεκριμένη οδηγία.</p>	



	ΠΡΟΕΙΔΟΠΟΙΗΣΗ
<p>Τοποθετήστε μια ετικέτα σε όλα τα καλώδια πριν την αποσύνδεση κατά τη διαδικασία εργασιών συντήρησης. Λάθη στην καλωδίωση ενδέχεται να προκαλέσουν εσφαλμένη και επικίνδυνη λειτουργία. Βεβαιωθείτε για τη σωστή λειτουργία μετά από εργασίες συντήρησης.</p>	

	ΠΡΟΕΙΔΟΠΟΙΗΣΗ
	<p>ΚΙΝΔΥΝΟΣ ΚΟΨΙΜΑΤΟΣ! ΥΠΑΡΧΟΥΝ ΑΙΧΜΗΡΕΣ ΑΚΡΕΣ ΣΕ ΔΙΑΦΟΡΑ ΣΗΜΕΙΑ ΜΕΤΑΛΛΙΚΟΥ ΦΥΛΛΟΥ ΕΣΩΤΕΡΙΚΑ ΣΤΟ ΠΕΡΙΒΛΗΜΑ. ΝΑ ΕΙΣΤΕ ΙΔΙΑΙΤΕΡΑ ΠΡΟΣΕΚΤΙΚΟΙ ΣΤΗΝ ΤΟΠΟΘΕΤΗΣΗ Ή ΤΗ ΜΕΤΑΚΙΝΗΣΗ ΤΩΝ ΧΕΡΙΩΝ ΣΑΣ ΚΑΤΑ ΤΗ ΔΙΑΡΚΕΙΑ ΕΡΓΑΣΙΩΝ ΣΤΟ ΕΣΩΤΕΡΙΚΟ ΤΟΥ ΜΗΧΑΝΗΜΑΤΟΣ.</p>

	ΠΡΟΕΙΔΟΠΟΙΗΣΗ
<p>Αν προκύψει κάποιο από τα παρακάτω προβλήματα στο στεγνωτήριο, ελέγξτε τις συνιστώμενες ενέργειες παρακάτω. Αν έχουν εξαντληθεί όλες οι πιθανές αιτίες και το πρόβλημα παραμένει, επικοινωνήστε με τον τοπικό αντιπρόσωπο της Dexter για περισσότερη βοήθεια σχετικά με την αντιμετώπιση του προβλήματος.</p>	

	ΠΡΟΕΙΔΟΠΟΙΗΣΗ
	<p>ΚΙΝΔΥΝΟΣ ΗΛΕΚΤΡΟΠΛΗΞΙΑΣ! ΥΨΗΛΗ ΤΑΞΗ ΚΑΙ ΚΙΝΟΥΜΕΝΑ ΜΕΡΗ ΠΙΣΩ ΑΠΟ ΤΑ ΠΡΟΣΤΑΤΕΥΤΙΚΑ. ΧΡΗΣΙΜΟΠΟΙΗΣΤΕ ΤΗ ΣΥΣΚΕΥΗ ΑΠΟΣΥΝΔΕΣΗΣ ΤΡΟΦΟΔΟΣΙΑΣ ΓΙΑ ΚΑΘΕ ΤΡΟΦΟΔΟΣΙΑ ΤΟΥ ΣΤΕΓΝΩΤΗΡΙΟΥ ΓΙΑ ΑΣΦΑΛΙΣΗ ΚΑΙ ΑΠΟΜΟΝΩΣΗ ΤΗΣ ΜΟΝΑΔΑΣ ΠΡΙΝ ΤΙΣ ΕΡΓΑΣΙΕΣ ΣΥΝΤΗΡΗΣΗΣ. ΣΕ ΔΙΑΦΟΡΕΤΙΚΗ ΠΕΡΙΠΤΩΣΗ ΜΠΟΡΕΙ ΝΑ ΠΡΟΚΛΗΘΕΙ ΣΟΒΑΡΟΣ ΤΡΑΥΜΑΤΙΣΜΟΣ ΑΚΟΜΑ ΚΑΙ ΘΑΝΑΤΟΣ.</p>

	ΠΛΗΡΟΦΟΡΙΕΣ
	<p>Εκτελέστε τις διαδικασίες Lockout/Tagout της τροφοδοσίας πριν τη συντήρηση.</p>

	ΠΛΗΡΟΦΟΡΙΕΣ
	<p>Μεταλλικά μέρη, όπως προστατευτικά και καλύμματα, ενδέχεται να προκαλέσουν κοψίματα ή αμυχές κατά το χειρισμό. Κατά το χειρισμό αυτών των εξαρτημάτων θα πρέπει να φοράτε γάντια με ενισχυμένη αντοχή στην κοπή ή αντίστοιχα με προδιαγραφές PPE.</p>

Πρόβλημα	Πιθανή αιτία	Συνιστώμενη ενέργεια
Ο κάδος δεν περιστρέφεται	Πίνακας ελέγχου	Ελέγξτε ότι ο πίνακας ελέγχου εμφανίζει το διαθέσιμο χρόνο για στέγνωμα.
	Πόρτα φόρτωσης	Ελέγξτε ότι η πόρτα φόρτωσης έχει κλείσει καλά.
	Πόρτα διαμερίσματος χνουδιού	Ελέγξτε ότι η πόρτα διαμερίσματος χνουδιού έχει κλείσει καλά.
	Ιμάντες μετάδοσης κίνησης	Ελέγξτε τους ιμάντες κίνησης για υπερβολική φθορά. Αντικαταστήστε όπως απαιτείται.
	Μονάδα κύριας ασφάλειας μετασχηματιστή	Ελέγξτε την ασφάλεια (50Hz: 2,0A) για σωστή λειτουργία. Αν δεν εντοπιστεί σωστή λειτουργία, αντικαταστήστε την ασφάλεια.
	Μονάδα δευτερεύουσας ασφάλειας μετασχηματιστή	Ελέγξτε την ασφάλεια (50Hz: 2,5A) για σωστή λειτουργία. Αν δεν εντοπιστεί σωστή λειτουργία, αντικαταστήστε την ασφάλεια.
Ο κάδος περιστρέφεται, αλλά δεν υπάρχει φλόγα αναφλεκτήρα	Βαλβίδα ασφαλείας αερίου	Βεβαιωθείτε ότι η κεντρική βαλβίδα ασφαλείας αερίου είναι σε ανοιχτή θέση.
	Μονάδα ανάφλεξης	Ακολουθήστε τη διαδικασία ελέγχου του κύκλου ανάφλεξης που περιλαμβάνεται στην ενότητα ανάφλεξης στεγνωτηρίου στο παρόν εγχειρίδιο. Ελέγξτε την ασφάλεια ανάφλεξης (50Hz: 1,5A) για σωστή λειτουργία. Αν δεν εντοπιστεί σωστή λειτουργία, αντικαταστήστε την ασφάλεια.
Αργό στέγνωμα	Πίνακας ελέγχου	Ελέγξτε ότι έχει επιλεγεί η σωστή ρύθμιση θερμοκρασίας.
	Φίλτρο χνουδιού	Καθαρίστε το φίλτρο χνουδιού.
	Περιορισμοί ροής αέρα / Νωπός αέρας	Ακολουθήστε τις κατευθυντήριες οδηγίες εγκατάστασης για εξωτερική στατική πίεση και νωπό αέρα.
	Εξάτμιση	Ελέγξτε την εξάτμιση για εμπόδια, ακολουθώντας τις οδηγίες εγκατάστασης.
Κωδικός σφάλματος F1 ή F2 εμφανίζεται στον πίνακα ελέγχου	Αισθητήρας θερμοκρασίας	Ανατρέξτε στην ενότητα Κωδικοί σφάλματος στεγνωτηρίου στο παρόν εγχειρίδιο ή επικοινωνήστε με τον αντιπρόσωπο της Dexter για βοήθεια.
Κωδικός σφάλματος F3 εμφανίζεται στον πίνακα ελέγχου	Σφάλμα πίνακα ελέγχου	Ανατρέξτε στην ενότητα Κωδικοί σφάλματος στεγνωτηρίου στο παρόν εγχειρίδιο ή επικοινωνήστε με τον αντιπρόσωπο της Dexter για βοήθεια.
Κωδικός σφάλματος F4 ή F5 εμφανίζεται στον πίνακα ελέγχου	Σφάλμα θερμοκρασίας στεγνώματος	Ανατρέξτε στην ενότητα Κωδικοί σφάλματος στεγνωτηρίου στο παρόν εγχειρίδιο ή επικοινωνήστε με τον αντιπρόσωπο της Dexter για βοήθεια.

Πίνακας 7-6 Πίνακας συντήρησης και αντιμετώπισης προβλημάτων

7.6 Κωδικοί σφάλματος στεγνωτηρίου

ΑΡ. ΣΦΑΛΜΑΤΟΣ	ΠΕΡΙΓΡΑΦΗ ΣΦΑΛΜΑΤΟΣ	ΕΝΕΡΓΕΙΑ
F1	Αισθητήρας βραχυκύκλωμένου θερμοστάτη.	Το στεγνωτήριο σταματάει και η ένδειξη "F1" αναβοσβήνει στην ένδειξη 4-ψηφίων. Όταν καταργηθεί το βραχυκύκλωμα στην εισαγωγή αισθητήρα, η ένδειξη "LOAD" εμφανίζεται στην ένδειξη 4-ψηφίων και επανέρχεται ο χρόνος στεγνώματος που έχει απομείνει.
F2	Αισθητήρας ανοιχτού θερμοστάτη.	Το στεγνωτήριο σταματάει και η ένδειξη "F2" αναβοσβήνει στην ένδειξη 4-ψηφίων. Όταν συνδεθεί ένας σωστός αισθητήρας στην εισαγωγή αισθητήρα, η ένδειξη "LOAD" εμφανίζεται στην ένδειξη 4-ψηφίων και επανέρχεται ο χρόνος στεγνώματος που έχει απομείνει.
F3	Σφάλμα EEPROM.	Το στεγνωτήριο δεν ξεκινάει και η ένδειξη "F3" εμφανίζεται στην ένδειξη 4-ψηφίων. Η τροφοδοσία του στεγνωτηρίου θα πρέπει να απενεργοποιηθεί και να ενεργοποιηθεί ξανά για επαναφορά του πίνακα ελέγχου. Το σφάλμα θα πρέπει να προκύψει μόνο κατά την έναρξη ενός κύκλου στεγνώματος.
F4	Σφάλμα βαλβίδας αερίου.	Η θερμοκρασία στεγνώματος δεν αυξήθηκε κατά 1°F σε 15 λεπτά. Η ένδειξη "F4" αναβοσβήνει και ο κύκλος στεγνώματος θα τερματιστεί χωρίς θερμότητα (χωρίς ενεργοποίηση της βαλβίδας αερίου). Το άνοιγμα της πόρτας ή το πάτημα του πλήκτρου STOP θα διορθώσει το σφάλμα και θα διαγράψει το χρόνο που απομένει στον κύκλο στεγνώματος.
F5	Σφάλμα θερμοκρασίας.	Η θερμοκρασία στεγνώματος είναι τουλάχιστον 25°F πάνω από τη ρύθμιση θερμοκρασίας. Η ένδειξη "F5" αναβοσβήνει στην ένδειξη 4-ψηφίων και ο κύκλος στεγνώματος θα τερματιστεί χωρίς θερμότητα (χωρίς την ενεργοποίηση της βαλβίδας αερίου). Η τροφοδοσία του στεγνωτηρίου θα πρέπει να απενεργοποιηθεί και να ενεργοποιηθεί ξανά για επαναφορά του πίνακα ελέγχου.

Πίνακας 7-7 Κωδικοί σφάλματος στεγνωτηρίου

7.7 Εξαρτήματα

7.7.1 Συνήθη ανταλλακτικά

Ανταλλακτικά	Κωδικός είδους	
	T-30X2	T-50X2
ΙΜΑΝΤΑΣ ΚΙΝΗΣΗΣ, ΜΟΤΕΡ	9040-077-001	9040-076-009
ΙΜΑΝΤΑΣ ΚΙΝΗΣΗΣ, ΚΑΔΟΣ	9040-073-009	9040-073-011
ΦΙΛΤΡΟ ΧΝΟΥΔΙΟΥ	9555-057-002	9555-057-008

Πίνακας 7-8 Κοινά ανταλλακτικά με κωδικούς είδους

Για πληροφορίες σχετικά με συντήρηση και εξαρτήματα, επικοινωνήστε με τον τοπικό αντιπρόσωπο της Dexter. Για εύρεση του τοπικού αντιπροσώπου της Dexter, μεταβείτε στους τοπικούς αντιπροσώπους μέσω του ιστότοπου που εμφανίζεται παρακάτω. Αν δεν υπάρχει διαθέσιμος αντιπρόσωπος της Dexter, επικοινωνήστε απευθείας με την **Dexter Laundry, Inc.** σύμφωνα με τα παρακάτω στοιχεία:

Διεύθυνση αλληλογραφίας: 2211 West Grimes Avenue
Fairfield, IA 52556
USA

Τηλέφωνο: 1-800-524-2954

Ιστότοπος: www.dexter.com

7.7.2 Ασφάλειες

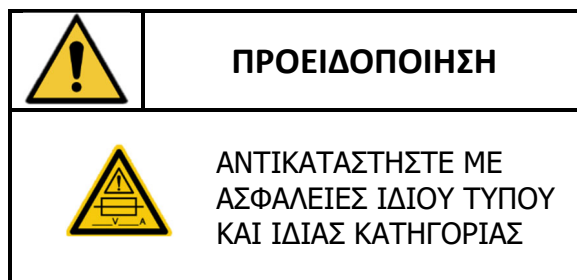

Θέση ασφάλειας	Ονομαστική τάση AC	Ονομαστική ισχύς	Ονομαστική ικανότητα διακοπής	Τύπος	Μέγεθος / Ομάδα ασφάλειας
Μονάδα κύριας ασφάλειας μετασχηματιστή	250V	2,0A	100A@250VAC	Αργής δράσης	3AG (6,3 mm x 32 mm)
Ασφάλεια ελέγχου ανάφλεξης	250V	1,5A	100A@250VAC	Ταχείας δράσης	3AG (6,3 mm x 32 mm)
Μονάδα δευτερεύουσας ασφάλειας μετασχηματιστή	250V	2,5A	100A@250VAC	Ταχείας δράσης	3AG (6,3 mm x 32 mm)

Πίνακας 7-9 Πίνακας αντικατάστασης ασφάλειας

Για πληροφορίες σχετικά με συντήρηση και εξαρτήματα, επικοινωνήστε με τον τοπικό αντιπρόσωπο της Dexter. Για εύρεση του τοπικού αντιπροσώπου της Dexter, μεταβείτε στους τοπικούς αντιπροσώπους μέσω του ιστότοπου που εμφανίζεται παρακάτω. Αν δεν υπάρχει διαθέσιμος αντιπρόσωπος της Dexter, επικοινωνήστε απευθείας με την **Dexter Laundry, Inc.** σύμφωνα με τα παρακάτω στοιχεία:

Διεύθυνση αλληλογραφίας: 2211 West Grimes Avenue
Fairfield, IA 52556
USA

Τηλέφωνο: 1-800-524-2954

Ιστότοπος: www.dexter.com

8 Απόρριψη μονάδας



Αυτή η συσκευή είναι σύμφωνη με την Ευρωπαϊκή οδηγία 2012/19/EU σχετικά με τα Απόβλητα Ηλεκτρικού και Ηλεκτρονικού Εξοπλισμού (ΑΗΗΕ).

Ανατρέξτε στην παρακάτω εικόνα, για το σύμβολο που θα πρέπει να εμφανίζεται στο προϊόν ή στη συσκευασία του. Αυτό το σύμβολο υποδεικνύει ότι το προϊόν δεν θα πρέπει να απορρίπτεται ως οικιακό απόβλητο. Θα πρέπει να παραδοθεί στο αρμόδιο σημείο συλλογής για ανακύκλωση ηλεκτρικού και ηλεκτρονικού εξοπλισμού. Βεβαιωθείτε για τη σωστή απόρριψη του προϊόντος για την αποφυγή τυχόν αρνητικών επιπτώσεων για το περιβάλλον και την ανθρώπινη υγεία που θα μπορούσαν να προκληθούν από λάθος τρόπο απόρριψης του προϊόντος. Η ανακύκλωση υλικών βοηθάει στη διατήρηση των φυσικών πόρων. Για πιο λεπτομερείς πληροφορίες σχετικά με την ανακύκλωση του προϊόντος, επικοινωνήστε με την τοπική αρμόδια αρχή για την απόρριψη οικιακών απορριμάτων, ή με τον προμηθευτή του προϊόντος.



Εικόνα 8-1 Σύμβολα ΑΗΗΕ

9 Δηλώσεις συμμόρφωσης

		 ΔΗΛΩΣΗ ΣΥΜΜΟΡΦΩΣΗΣ			
Η παρούσα δήλωση συμμόρφωσης έχει εκδοθεί με αποκλειστική ευθύνη του κατασκευαστή.					
Με το παρόν πιστοποιούμε ότι τα μοντέλα που περιγράφονται παρακάτω είναι σύμφωνα με τις βασικές απαιτήσεις για την υγεία και την ασφάλεια των Οδηγίων που αναφέρονται παρακάτω.					
	Κατασκευαστής		Εξουσιοδοτημένος αντιπρόσωπος		
Ημερομηνία:					
Υπογραφή:					
Υπογράφων:	Spenser Boyer		Roberto Pratesi		
Θέση:	Διευθυντής τμήματος Ρυθμιστικών υποθέσεων				
Εταιρία:	Dexter Laundry, Inc.		EXPRESS WASH SERVICE S.R.L.		
Διεύθυνση:	2211 West Grimes Avenue Fairfield, IA 52556 - USA		Via di Brozzi, 202/C Firenze, Toscana 50145 - Italy		
Περιγραφή προϊόντος:	Επαγγελματικά στεγνωτήρια (Αερίου)				
Συμβατά μοντέλα:	DN0030N*-59CB ¹ -****-VRX, DN0050N*-59CB ¹ -****-VRX, DN0080N*-59CB ¹ -****-VRX, DN30X2N*-59CB ¹ -****-VRX, DN50X2N*-59CB ¹ -****-VRX - ¹ Εμφανίζεται ένας αριθμός από 1-9 - * Εμφανίζεται ένας χαρακτήρας X, C, S, W, B, G, K, A, D, E, F				
Σειριακός αριθμός:	D1.23152.001 έως D1.30365.050				
Αναφορές σε οδηγίες και πρότυπα:	Οδηγία σχετικά με μηχανήματα # 2006/42/EC		EN ISO 12100:2010, EN ISO 10472-1:2008, EN ISO 10472-4:2008, EN 60204-1:2018		
	Αρ. οδηγίας EMC 2014/30/EU		EN 55014-1:2017+A1:2020, EN 55014-2:1997+A2:2008, EN 61000-3-2:2014, EN 61000-3-3:2013		
	GAR # 2016/426 ²		BS EN 12752-1:1999, BS EN 12752-2:1999		
	Αρ. οδηγίας EU RoHS 2011/65/EU Αρ. οδηγίας EU RoHS 2015/863		Άγνωστη δήλωση. ³		
2 - Τα πιστοποιητικά και οι δοκιμές GAR εκδόθηκαν από:	Intertek Testing & Certification Ltd. (NB # 0359) Academy Place, 1-9 Brook Street, Brentwood, Essex, CM14 5NQ, United Kingdom		Intertek Italia S.p.A. (NB# 2575) Via Guido Miglioli 2/A 20063 Cernusco sul Naviglio - MI Italy		
3 - Η Dexter Laundry (DLI) πιστεύει ότι οι πληροφορίες που παρέχει είναι ακριβείς. Οι πληροφορίες που παρέχονται βασίζονται σε δεδομένα από συνεχείς προσπάθειες σχετικά με αγαθά και υλικά που παρέχονται από τρίτους προμηθευτές. Η DLI παρέχει την αντίστοιχη πληροφορία "ΩΣ ΉΧΕΙ", χωρίς καμία άμεση ή έμμεση εγγύηση οποιουδήποτε είδους. Η DLI διατηρεί το δικαίωμα ενημέρωσης και τροποποίησης της παρούσας επικοινωνίας, όπως κρίνει απαραίτητο ή κατάλληλο.					
Το τεχνικό έγγραφο συντάσσεται από και διατηρείται στην τοποθεσία του κατασκευαστή. Ερωτήσεις διευκρινίσεων αναφορικά με τις πληροφορίες που περιλαμβάνονται στα τεχνικά έγγραφα θα πρέπει να γίνονται μέσω του εξουσιοδοτημένου αντιπροσώπου. Αν τα προϊόντα που περιλαμβάνονται στο παρόν τροποποιηθούν χωρίς την έγκριση του κατασκευαστή, ο υπεύθυνος για τις τροποποιήσεις αναλαμβάνει όλες τις νομικές ευθύνες του κατασκευαστή.					