

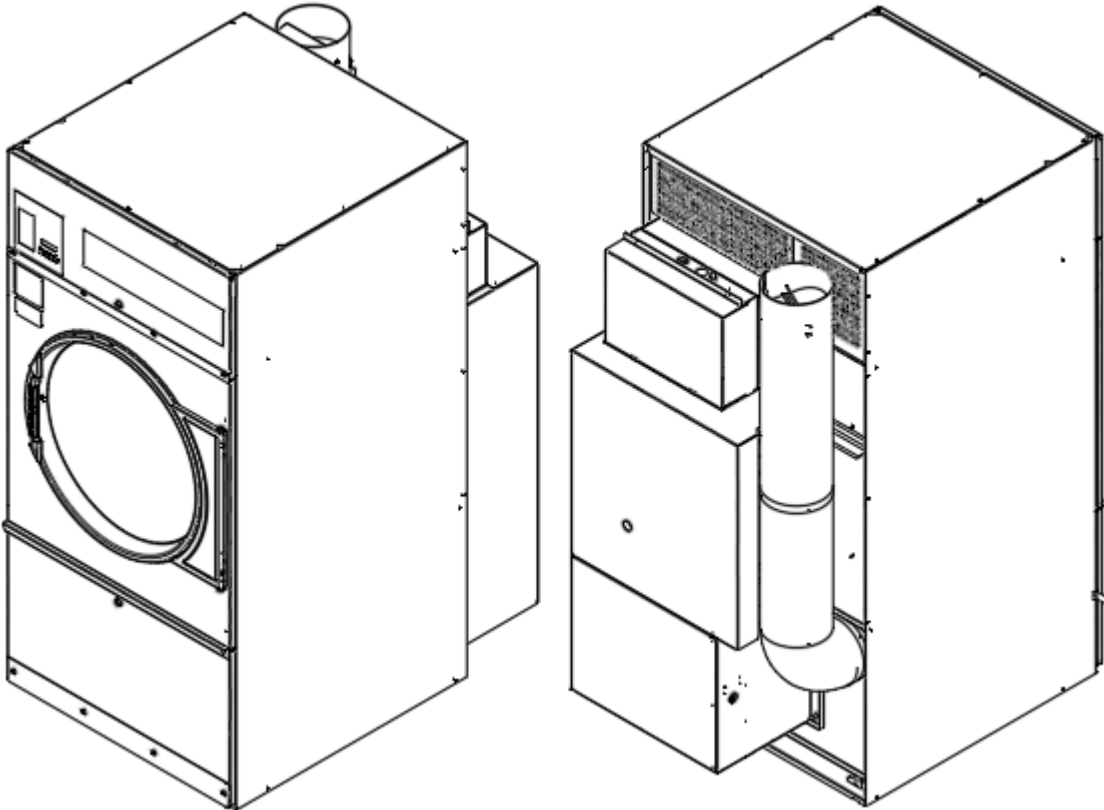

DEXTER.
LAUNDRY

OPERATOR'S MANUAL
INSTALLATION & OPERATION INSTRUCTIONS
FOR COMMERCIAL SINGLE POCKET ELECTRIC DRYERS

Original Instructions
Please read this information and retain for reference.





Dexter Laundry, Inc.
2211 West Grimes Avenue
Fairfield, Iowa 52556 - USA

1 Safety Information

	WARNING
<p>FAILURE TO FOLLOW SAFETY WARNINGS EXACTLY COULD RESULT IN SERIOUS INJURY, DEATH OR PROPERTY DAMAGE.</p>	

	WARNING
<p>Do not stop dryer before end of cycle time unless all items are quickly removed and spread out to dissipate heat.</p>	

	WARNING
<p>It is ABSOLUTELY ESSENTIAL that the dryer be grounded to a known earth (zero) ground in accordance with local codes or, in the absence of local codes, with the latest editions of the National Codes. This is not only for personal safety but is necessary for proper operation of the controller. Failure to do so will void the warranty of the controller.</p>	

	WARNING
<p>Do not install a clothes dryer with flexible plastic venting materials. If flexible metal (foil type) duct is installed, use duct that has been investigated and found acceptable for use with clothes dryers. Flexible venting materials are known to collapse, be easily crushed, and trap lint. These conditions will obstruct clothes dryer airflow and increase the risk of fire.</p>	

Post the following "**For Your Safety**" caution in a prominent location:

	WARNING
<p>FOR YOUR SAFETY THIS MACHINE IS FOR DRYING ONLY FABRICS CLEANED IN WATER</p> <p>To avoid possibility of fire, including spontaneous combustion, do not dry oiled floor mops, items containing foam rubber or similarly textured rubberlike materials or any material on which you have used a cleaning solvent, or which contains flammable liquids or solids (such as petrol, kerosene, waxes, etc.) Fabric softeners, or similar products, should be used per the fabric softener instructions. Remove all objects from pockets such as lighters and matches.</p>	

Post the following "**For Your Safety**" caution in a prominent location:

	WARNING
<p>FOR YOUR SAFETY DO NOT STORE OR USE PETROL OR OTHER FLAMMABLE VAPORS, LIQUIDS, OR DRY-CLEANING SOLVENTS IN THE VICINITY OF THIS OR ANY OTHER APPLIANCE.</p>	

	WARNING
<p>INSTALLATION AND SERVICING INSTRUCTIONS ARE FOR USE BY QUALIFIED PERSONNEL ONLY. TO AVOID INJURY AND ELECTRICAL SHOCK DO NOT PERFORM ANY SERVICING OTHER THAN THAT CONTAINED IN THE OPERATING INSTRUCTIONS, UNLESS QUALIFIED.</p>	

	WARNING
DO NOT SPRAY AEROSOLS IN THE VICINITY OF THIS APPLIANCE while in operation.	

	WARNING
DO NOT USE THIS EQUIPMENT FOR ANY PURPOSE NOT DESCRIBED IN THIS MANUAL.	

	WARNING
THE DRYER IS NOT TO BE USED IF INDUSTRIAL CHEMICALS HAVE BEEN USED FOR CLEANING.	

	WARNING
DO NOT PLACE ARTICLES ON OR AGAINST THIS APPLIANCE.	



	WARNING
THIS APPLIANCE SHALL NOT BE USED TO DRY OFF SOLVENTS OR DRY-CLEANING FLUIDS.	



	WARNING
DO NOT DRY UNWASHED ITEMS IN THE DRYER.	



	WARNING
Servicing must be performed by authorized personnel. Serious injury or death can result from not heeding this instruction.	



	WARNING
Label all wires prior to disconnection when servicing controls. Wiring errors can cause improper and dangerous operation. Verify proper operation after servicing.	



	WARNING
A CLOTHES DRYER PRODUCES COMBUSTIBLE LINT AND MUST BE EXHAUSTED OUTDOORS. THE AREA AROUND THE CLOTHES DRYER SHOULD BE KEPT FREE OF LINT.	



	WARNING
 	DO NOT MODIFY THIS APPLIANCE. KEEP SHIELDS, GUARDS, AND COVERS IN PLACE. THESE SAFETY DEVICES ARE PROVIDED TO PROTECT EVERYONE FROM INJURY.



	WARNING
	Replace all panels that were removed to perform monthly, quarterly, semi-annually, and annually steps.



	WARNING
	DO NOT PLAY IN OR AROUND THIS EQUIPMENT. DEATH OR SERIOUS INJURY CAN RESULT FROM THIS!

	WARNING
	DO NOT STEP, STAND, OR SIT ON THE DRYER OR INTERNAL COMPONENTS. IT IS NOT DESIGNED TO SUPPORT YOUR WEIGHT.



	WARNING
	EXPLOSION HAZARD! DO NOT DRY LOADS WHICH MAY CREATE AN EXPLOSIVE ATMOSPHERE IN THE DRYER.

	WARNING
	FIRE HAZARD! OIL-AFFECTED ITEMS CAN IGNITE SPONTANEOUSLY, ESPECIALLY WHEN EXPOSED TO HEAT SOURCES SUCH AS IN A DRYER. THE ITEMS BECOME WARM, CAUSING AN OXIDATION REACTION IN THE OIL. OXIDATION CREATES HEAT. IF THE HEAT CANNOT ESCAPE, THE ITEMS CAN BECOME HOT ENOUGH TO CATCH FIRE. PILING, STACKING OR STORING OIL-AFFECTED ITEMS CAN PREVENT HEAT FROM ESCAPING AND SO CREATE A FIRE HAZARD.



	WARNING
	DO NOT OPERATE IF DOOR GLASS IS DAMAGED IN ANY WAY.



	WARNING
	DO NOT OPERATE IN ANY HAZARDOUS CLASSIFIED (ATEX) ENVIRONMENT.



	WARNING
	DO NOT TOUCH DOOR GLASS ALLOW GLASS TO COOL BEFORE SERVICING.

	WARNING
	FIRE HAZARD! IF IT IS UNAVOIDABLE THAT FABRICS THAT CONTAIN VEGETABLE OR COOKING OIL OR HAVE BEEN CONTAMINATED BY HAIR CARE PRODUCTS BE PLACED IN A TUMBLE DRYER, THEY SHOULD FIRST BE WASHED IN HOT WATER WITH EXTRA DETERGENT - THIS WILL REDUCE, BUT NOT ELIMINATE, THE HAZARD.

	WARNING
 	CUT HAZARD! THERE ARE SHARP EDGES ON VARIOUS SHEET METAL PARTS INTERNAL TO THE ENCLOSURE. USE SAFETY CONSCIOUSNESS WHEN PLACING OR MOVING YOUR HANDS WHILE WORKING IN THE INTERIOR OF THIS EQUIPMENT.

	WARNING
	FIRE HAZARD! TO AVOID POTENTIAL RISKS OF SPONTANEOUS COMBUSTION OF A LOAD, REMOVE THE LOAD QUICKLY AFTER THE COMPLETION OF THE CYCLE OR IN CASE OF FAILURE OF POWER SUPPLY.

	WARNING
 	SHOCK HAZARD! THERE IS HIGH VOLTAGE AND MOVING PARTS BEHIND THE GUARDS. USE THE SUPPLY DISCONNECTING DEVICE FOR EACH SUPPLY TO THE DRYER TO LOCK OUT AND TAG OUT THE UNIT BEFORE SERVICING. FAILURE TO DO SO CAN CAUSE SERIOUS INJURY OR EVEN DEATH.

	WARNING
	REPLACE FUSES WITH SAME TYPE AND RATING

	INFORMATION
The A-weighted emission sound pressure level does not exceed 70dB(A). The operator does not need hearing protection.	

	INFORMATION
The dryer will operate correctly in ambient temperatures of +5°C to +40°C, in relative humidity up to 50% at +40°C and above 50% when below +40°C, and at altitudes up to 1000m above sea level, must be transported and stored from -25°C to +55°C and up to +70°C for short periods of time, and has been packaged to prevent damage from humidity, vibration, and shock. Take measures to avoid harmful effects of occasional condensation.	

	INFORMATION
It is important that the earthing screw next to the power terminal block TB-1 be connected to a good external earth.	

	INFORMATION
The dryer does not emit hazardous radiation.	

	INFORMATION
The installer must test the dryer for operation and instruct the user before leaving the installation.	

	INFORMATION
A small diameter duct will restrict airflow; a large diameter duct will reduce air velocity - both contributing to lint build up. An inspection door should be provided for periodic clean out of the main duct.	

	INFORMATION
STATIC BACK PRESSURE should be a maximum of 7.6 mm w.c. (0.3-inch w.c.) at the rear exhaust outlet of the dryer. If multiple dryers are connected to the common duct, ensure the back draft damper is installed properly.	

	INFORMATION
THIS DRYER IS EQUIPPED WITH AN OVER-TEMPERATURE THERMOSTAT located to the right of the motor on the rear of the cabinet. If the dryer ceases to operate, refer to your "Service Procedure and Parts Data" book for instructions.	

	INFORMATION
<p>LEAVE THE ELECTRICAL POWER TO THE DRYER ON AT ALL TIMES except when necessary for service or other similar activities. The hour meter function adds only full hours to its reading. If the power is shut off every night, any fraction of an hour of time that is on the machine at that time will be lost. Turning the power off every night could also have some effect on the long-term life of the memory after a number of years. Turning power off occasionally won't affect the unit.</p>	

	INFORMATION
<p>A DRYER SHOULD BE CONNECTED TO POWER FOR THREE (3) MINUTES before it is operated or before a program change is made. Operation or program changes, which occur during this "power up" period, are subject to loss in case of power interruption. After the initial three minutes, all programmed data is protected from power interruptions of any length and the customer's individual cycle is protected up to 3 seconds. This is done without batteries.</p>	

	INFORMATION
<p>A forklift, or a hand pallet truck or jack, must lift the dryer and only from the front or rear of the dryer with the dryer bolted to the pallet and supported the full length of the dryer.</p>	

	INFORMATION
<p>CHECK HI-LIMIT THERMOSTAT WHEN INSTALLING DRYER to assure it is not tripped. Impacts such as rough handling in shipment, may trip the thermostat. It may be reset by inserting a wooden pencil or dowel through the bushing in the cover.</p>	

	INFORMATION
<p>Items that have been soiled with substances such as cooking oil, acetone, alcohol, petrol, kerosene, spot removers, turpentine, waxes and wax removers should be washed in hot water with an extra amount of detergent before being dried in the tumble dryer.</p>	

	INFORMATION
<p>Product designed to be used by untrained personnel.</p>	

	INFORMATION
<p>This appliance can be used by children aged from 8 years and above and persons with reduced physical, sensory or mental capabilities or lack of experience and knowledge if they have been given supervision or instruction concerning use of the appliance in a safe way and understand the hazards involved.</p>	

	INFORMATION
<p>All dryers must be installed in accordance with all local, state and national building, electrical, and other codes in effect in the area. Electrical safety of these dryers has been evaluated to the requirements of European standard EN 60204-1.</p>	



	INFORMATION
<p>The electrical installation must be performed by a qualified electrical technician.</p>	



	INFORMATION
<p>Leave all panels in place while performing daily maintenance.</p>	



	INFORMATION
<p>All daily maintenance performed on Dexter units must be done by trained and qualified personnel.</p>	



	INFORMATION
<p>All monthly, quarterly, semi-annually, and annually maintenance steps performed on Dexter units must be done by trained, technically sound and qualified personnel.</p>	



	INFORMATION
<p>SCCR for all electric dryers is 5kA.</p>	



	INFORMATION
	<p>Lock-out and tag-out the power supply before servicing.</p>



	INFORMATION
	<p>Apply proper lock out tag out procedures before performing monthly, quarterly, semi-annually, and annually steps.</p>

	INFORMATION
	Sheet metal parts, such as guards and covers, can cause cuts and lacerations when handling. Cut gloves or similarly rated PPE should be used when handling these parts.

	INFORMATION
	Wear hand protection when handling and caring for Dexter units.

	INFORMATION
	Children shall not play with the appliance.

	INFORMATION
	Children of less than 3 years should be kept away unless continuously supervised.

	INFORMATION
	Children must always be supervised when near the machine.

2 Safety Symbol Meaning

"DO NOT" WARNING SYMBOLS			
	Meaning: Do Not Play In Or Around This Equipment		Meaning: Do Not Step, Stand, or Sit on This Equipment or Its Components.
	Meaning: Do Not Operate with Guards or Covers Removed. Used When Covering Moving Hazards.		Meaning: Do Not Touch Output Wires on Controls Transformer
	Meaning: Do Not Operate with Guards or Covers Removed. Used When Covering Non-Moving Hazards.		

Table 2-1 DO NOT Warning Symbols









WARNING AND DANGER SYMBOLS			
	Meaning: General caution and special attention is needed.		Meaning: Cut Hazard! There are sharp edges on various sheet metal parts internal to the enclosure. Use safety consciousness when placing or moving your hands while working in the interior of this equipment.
	Meaning: Shock Hazard! High Voltage. Disconnect power before servicing.		Meaning: Fire Hazard! Do Not Dry Items Containing Flammable Material.
	Meaning: Burn Hazard! Do Not Touch Door Glass or Soap Compartments. Allow these parts to cool before servicing.		Meaning: Explosion Hazard! Do Not Dry Items Containing Explosive Material.
	Meaning: Do Not Operate in Any Hazardous Classified (ATEX) Environment.		Meaning: Do Not Operate if Door Glass is Damaged in Any Way.
	Meaning: Replace fuses with the same type and rating.		

Table 2-2 Warning and Danger Symbols











INFORMATIVE AND REMINDER SYMBOLS			
	Meaning: Left Point for Forklift or Hand Pallet Truck or Jack.		Meaning: Right Point for Forklift or Hand Pallet Truck or Jack.
	Meaning: To indicate the center of gravity of the machine being transported.		Meaning: Disconnect Water Supply Before Servicing Equipment.
	Meaning: Disconnect Power Before Servicing Equipment.		Meaning: Read Operators Manual.
	Meaning: Lock Out and Tag Out before servicing.		Meaning: Wear hand protection
	Meaning: General information that should be known.		Meaning: Supervise Children to ensure They Do Not Operate Equipment.

Table 2-3 Informative and Reminder Symbols

3 Table of Contents

1	SAFETY INFORMATION	2
2	SAFETY SYMBOL MEANING.....	10
4	TABLE OF TABLES AND FIGURES	14
4.1	TABLE OF TABLES	14
4.2	TABLE OF FIGURES.....	14
5	INTRODUCTION	15
5.1	MODEL IDENTIFICATION	15
5.2	DRYER CHARACTERISTICS	15
5.3	DEFINITIONS	15
6	UNIT SPECIFICATIONS	16
6.1	T-30 DRYER DIMENSIONS.....	17
6.2	T-50 DRYER DIMENSIONS.....	20
6.3	T-80 DRYER DIMENSIONS.....	23
7	INSTRUCTIONS	26
7.1	DRYER INSTALLATION	26
7.1.1	<i>Uncrating and Placing Dryer</i>	27
7.1.2	<i>Code Conformity</i>	27
7.1.3	<i>Installation Clearances</i>	28
7.1.4	<i>Make-Up Air</i>	29
7.1.5	<i>Electrical Requirements</i>	30
7.1.6	<i>Transient Voltage Surge Suppressors</i>	32
7.1.7	<i>Controls Transformer</i>	33
7.1.7.1	Control Transformer Connections	33
7.1.8	<i>Exhaust Installation</i>	34
7.1.9	<i>Dryer Shutdown</i>	36
7.2	USE, OPERATION, AND MISUSE.....	37
7.2.1	<i>Starting The Dryer</i>	42
7.2.2	<i>Running The Dryer</i>	42
7.3	MAINTENANCE	43
7.3.1	<i>Daily</i>	44
7.3.2	<i>Monthly</i>	44
7.3.3	<i>Quarterly</i>	44
7.3.4	<i>Semi-Annually</i>	44
7.3.5	<i>Annually</i>	44
7.3.5.1	Molykote BR2-S Grease Information.....	45
7.4	PROGRAMMING.....	47
7.4.1	<i>Manual Programming</i>	47
7.4.2	<i>Quick Test Option</i>	49
7.4.3	<i>Continuous Test Option</i>	49
7.4.4	<i>Error Code Historical Log</i>	49
7.4.5	<i>Prices option</i>	50
7.4.6	<i>Cycles Option</i>	51
7.4.7	<i>Temperature Pricing Option</i>	53
7.4.8	<i>Settings</i>	53
7.4.9	<i>Usage</i>	56

7.4.10	<i>Control</i>	57
7.5	SERVICING AND TROUBLESHOOTING.....	59
7.6	ACCESSORIES.....	61
7.6.1	<i>Common Service Parts</i>	61
7.6.2	<i>Fuses</i>	62
8	DISPOSAL OF UNIT	63
9	DECLARATIONS OF CONFORMITY	64

4 Table of Tables and Figures

4.1 Table of Tables

TABLE 2-1 DO NOT WARNING SYMBOLS	10
TABLE 2-2 WARNING AND DANGER SYMBOLS.....	10
TABLE 2-3 INFORMATIVE AND REMINDER SYMBOLS	11
TABLE 5-1 MODEL IDENTIFICATION	15
TABLE 5-2 DEFINITION TABLE	15
TABLE 6-1 UNIT SPECIFICATIONS	16
TABLE 7-1 ELECTRICAL INSTALLATION REQUIREMENTS	30
TABLE 7-2 BUTTONS ALTERNATE FUNCTIONS IN PROGRAMMING MODE	48
TABLE 7-3 EXAMPLE PROGRAM	50
TABLE 7-4 EXAMPLE PRICING SELECTION	53
TABLE 7-5 SERVICING AND TROUBLESHOOTING TABLE	60
TABLE 7-6 COMMON SERVICE PARTS WITH PART NUMBERS	61
TABLE 7-7 REPLACEMENT FUSE TABLE.....	62

4.2 Table of Figures

FIGURE 6-1 T-30 FRONT VIEW	17
FIGURE 6-2 T-30 SIDE VIEW	18
FIGURE 6-3 T-30 TOP VIEW	19
FIGURE 6-4 T-50 FRONT VIEW	20
FIGURE 6-5 T-50 SIDE VIEW	21
FIGURE 6-6 T-50 TOP VIEW	22
FIGURE 6-7 T-80 FRONT VIEW	23
FIGURE 6-8 T-80 SIDE VIEW	24
FIGURE 6-9 T-80 TOP VIEW	25
FIGURE 7-1 VERTICAL CLEARANCE DIMENSIONS	28
FIGURE 7-2 CONTROL TRANSFORMER CONNECTIONS DETAILS.....	33
FIGURE 7-3 DRYER EXHAUSTING USING A MAIN DISCHARGE DUCT	36
FIGURE 7-5 USER INTERFACE	42
FIGURE 7-6 LOCATION OF PROGRAMMING BUTTON	47
FIGURE 7-7 DRYER PROGRAMMING MENU OPTIONS	48
FIGURE 7-8 TOP LEVEL PRICES MENU	51
FIGURE 7-9 TOP LEVEL CYCLES MENU	52
FIGURE 7-10 TOP LEVEL TEMPERATURE PRICING MENU	53
FIGURE 7-11 TOP LEVEL SETTINGS MENU.....	55
FIGURE 7-12 TOP LEVEL USAGE MENU	57
FIGURE 7-13 TOP LEVEL CONTROL MENU.....	58
FIGURE 8-1 WEEE SYMBOL	63

5 Introduction

5.1 Model Identification

Vended, C-Series Control, 50Hz, Commercial Dryers	
Model	Model #
T-30	DC0030E*-79CC ¹ -*****-**X
T-50	DC0050E*-79CC ¹ -*****-**X
T-80	DC0080E*-79CC ¹ -*****-**X
- ¹ Can be a number 1-9	
- * Can be character X, C, S, W, B, K, G, A, D, E, F, V, R, T, H	

Table 5-1 Model Identification

5.2 Dryer Characteristics

Dexter Laundry commercial drying machines are designed to dry textile articles in a vended environment by untrained users. Drying is accomplished through the circulation of heat to the articles in a rotating drum.

Dexter machines utilize high grade stainless-steel for the enclosure and drum. These surfaces limit the growth of microbes and provide a durable and high-quality look. Drum rotation is produced by an AC (Alternating Current) motor.

5.3 Definitions

AC	Alternating Current	CE	Conformity Europe
DC	Direct Current	EMC	Electromagnetic Compatibility
EU	European Union	IA	Iowa
IEC	International Electrotechnical Commission	IP	Internet Protocol OR Ingress Protection
LED	Light Emitting Diode	MAC	Media Access Control
OPL	On-Premise Laundry	PCB	Printed Circuit Board
RCD	Residual Current Device	RoHS	Restriction of Hazardous Substances
RPM	Revolutions Per Minute	RTC	Real Time Clocks
SWD	Stack Washer-Dryer	USA	United States of America
USB	Universal Serial Bus	VFD	Variable Frequency Drive
WEEE	Waste from Electrical and Electronic Equipment		

Table 5-2 Definition Table

6 Unit Specifications

		T-30		T-50		T-80	
Capacity	Dry Weight Capacity - lb (kg)	30	(13.6)	50	(22.7)	80	(36.3)
	Cylinder Volume - cu ft (L)	11.3	(320)	15.8	(447.4)	23	(651.3)
Speed	Tumbler Speed - RPM	47	---	45	---	40	---
	Motor Size - hp (kW)	0.5	(0.38)	0.75	(0.56)	0.75	(0.56)
Airflow	8" Outlet - cfm (M3/min)	690	(19.5)	760	(21.5)	1000	(28.3)
Dimensions	Cabinet Height - in (cm)	72 1/4	(183.5)	72 1/4	(183.5)	75 3/4	(192.4)
	Cabinet Width - in (cm)	31 1/2	(80)	34 1/2	(87.6)	38 1/2	(97.8)
	Cabinet Depth - in (cm)	41 3/4	(106)	48	(121.9)	51 3/4	(131.4)
	Door Opening - in (cm)	22 5/8	(57.5)	25 5/8	(65.1)	25 5/8	(65.1)
	Floor to Door Bottom - in (cm)	28 3/4	(73)	27 1/4	(69.2)	29 1/4	(74.3)
	Cylinder Diameter - in (cm)	30	(76.2)	32 1/2	(82.6)	36 1/2	(92.7)
	Cylinder Depth - in (cm)	27 1/2	(69.9)	33	(83.8)	38	(96.5)
	Lint Screen Area - sq in (sq cm)	515	(3323)	708	(4568)	823	(5310)
Weight	Net Weight - lb (kg)	454	(205.9)	540	(244.9)	715	(324.3)
Shipping	Shipping Weight - lb (kg)	499	(226.3)	590	(267.6)	770	(349.3)
	Shipping Height - in (cm)	77 1/4	(196.2)	77 1/4	(196.2)	80 3/4	(205.1)
	Shipping Width - in (cm)	32 3/4	(83.2)	36	(91.4)	40 1/4	(102.2)
	Shipping Depth - in (cm)	45 1/2	(115.6)	51 1/2	(130.8)	55 1/2	(141)
Electrical	kW / Volts / Hz / Phase / Wiring / Distribution System	Circuit Breaker Amps / Running Amps / Wire Size / Reversing					
	24 / 400 / 50 / 3 / 4 wire + ground / TN-S	50 / 45 / 13.3 mm ² / Non-Rev		50 / 45 / 13.3 mm ² / Non-Rev		50 / 45 / 13.3 mm ² / Non-Rev	
Installation	Minimum Clearance Between Machines - in (cm)	0	0	0	(0)	0	(0)
	Minimum Clearance Behind Machines - in (cm)	18	(45.7)	18	(45.7)	18	(45.7)
	Make-Up Air Required - sq ft (sq cm)	1	(929)	1.25	(1161)	1.5	(1394)
	Exhaust Size - in (cm)	8	(20.3)	8	(20.3)	8	(20.3)
	Max. Exhaust Back Pressure (Water Column) - in (mm)	0.3	(7.6)	0.3	(7.6)	0.3	(7.6)
	Recommended Exhaust Length - ft (m) & 2 elbows	14	(4.3)	14	(4.3)	14	(4.3)

Table 6-1 Unit Specifications

6.1 T-30 Dryer Dimensions

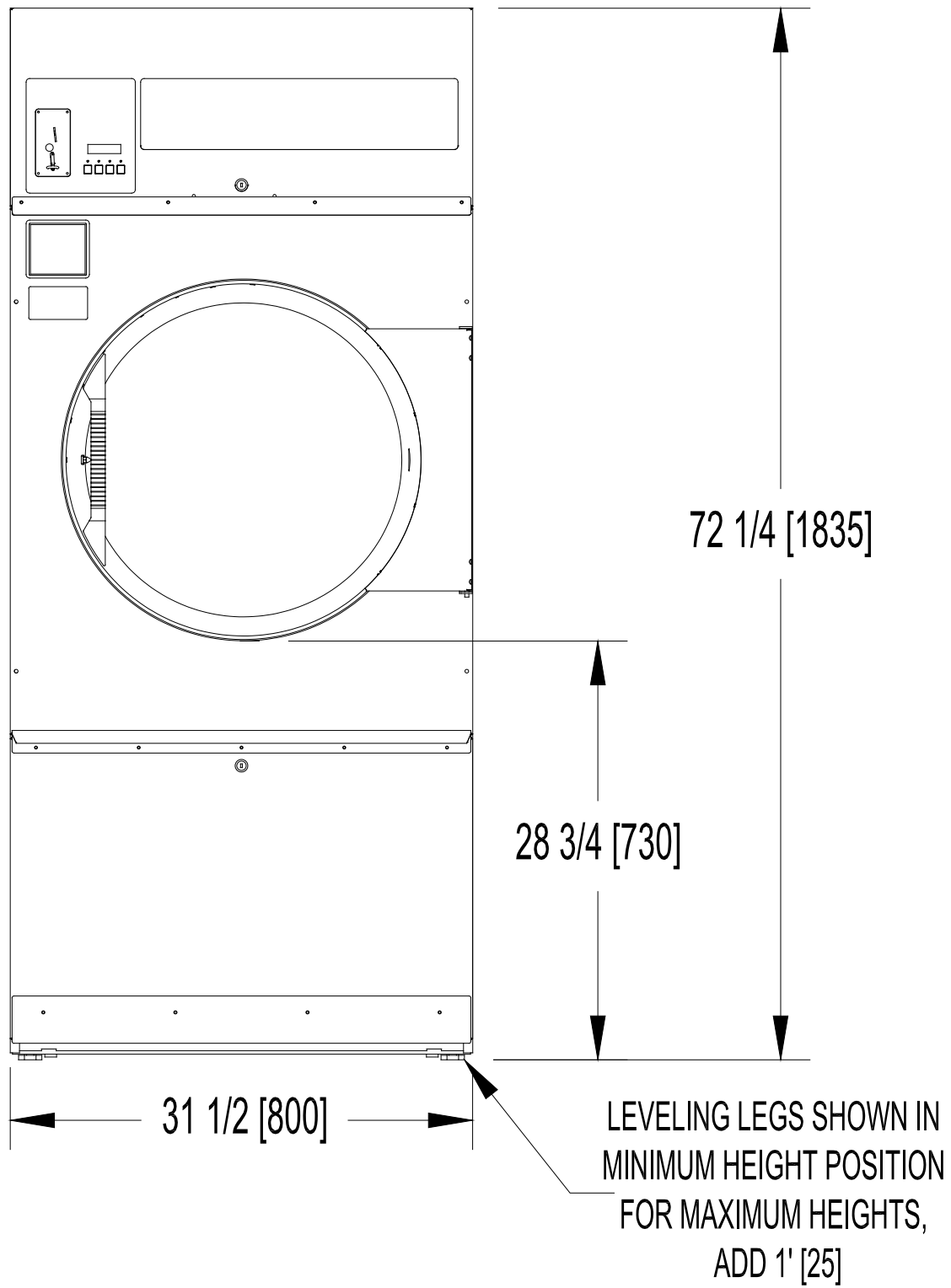

Figure 6-1 T-30 Front View

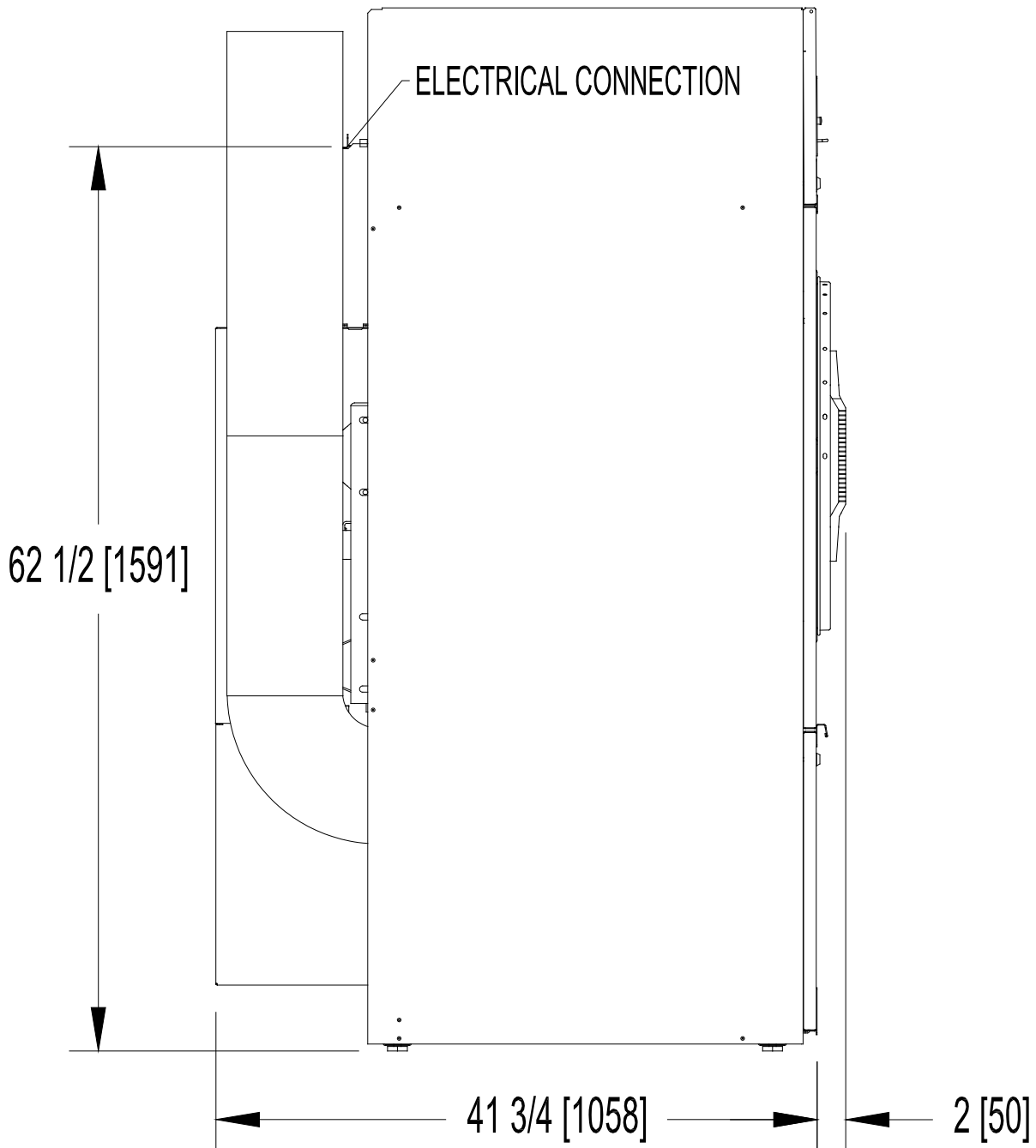

Figure 6-2 T-30 Side View

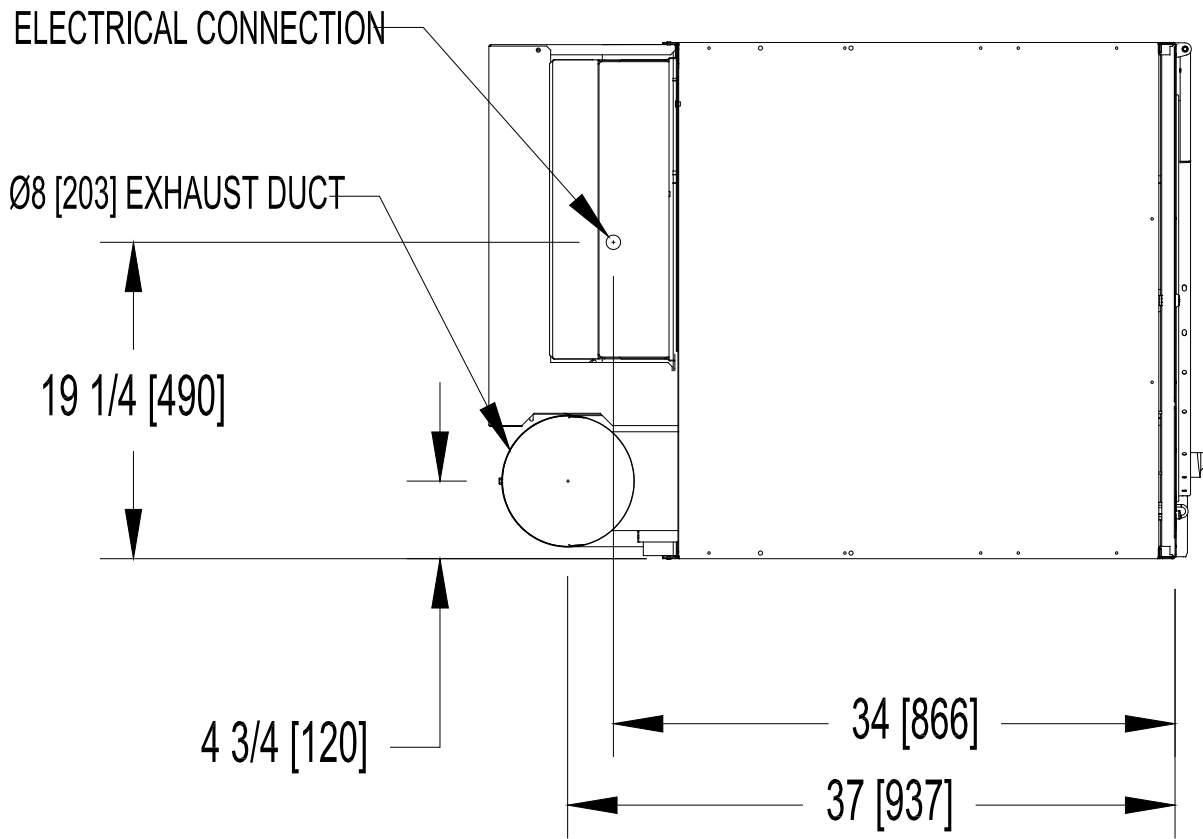

Figure 6-3 T-30 Top View

6.2 T-50 Dryer Dimensions

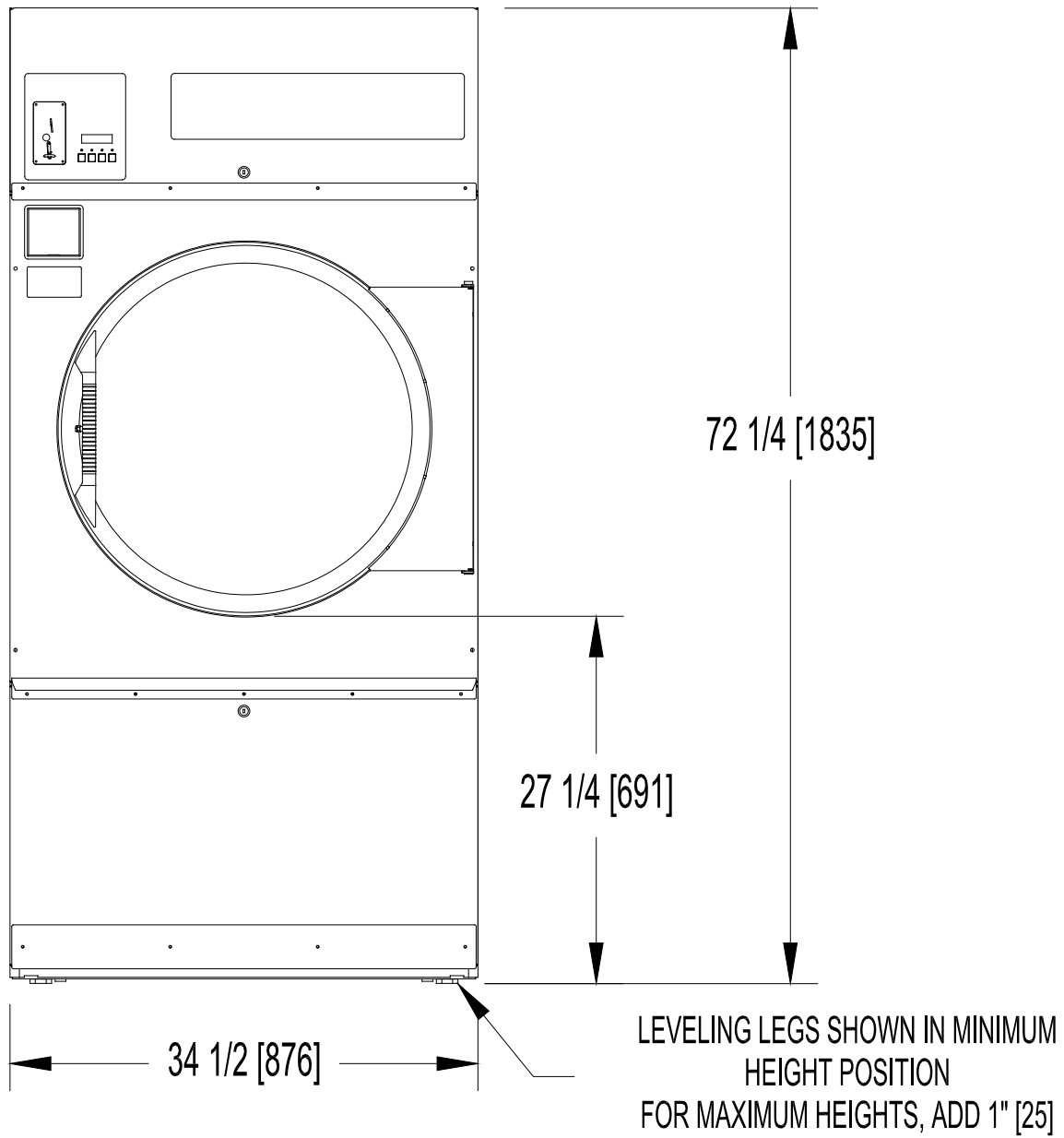

Figure 6-4 T-50 Front View

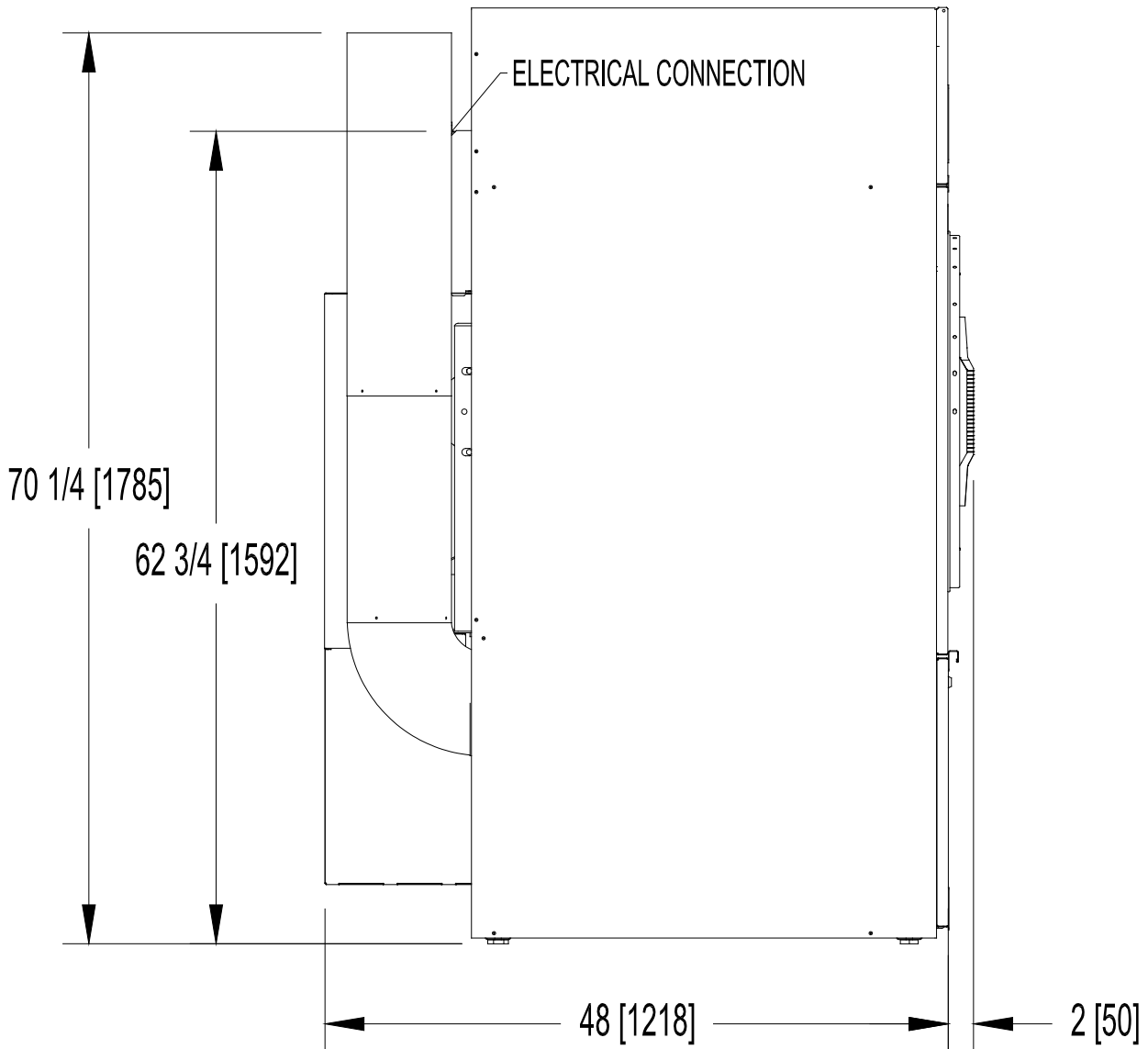

Figure 6-5 T-50 Side View

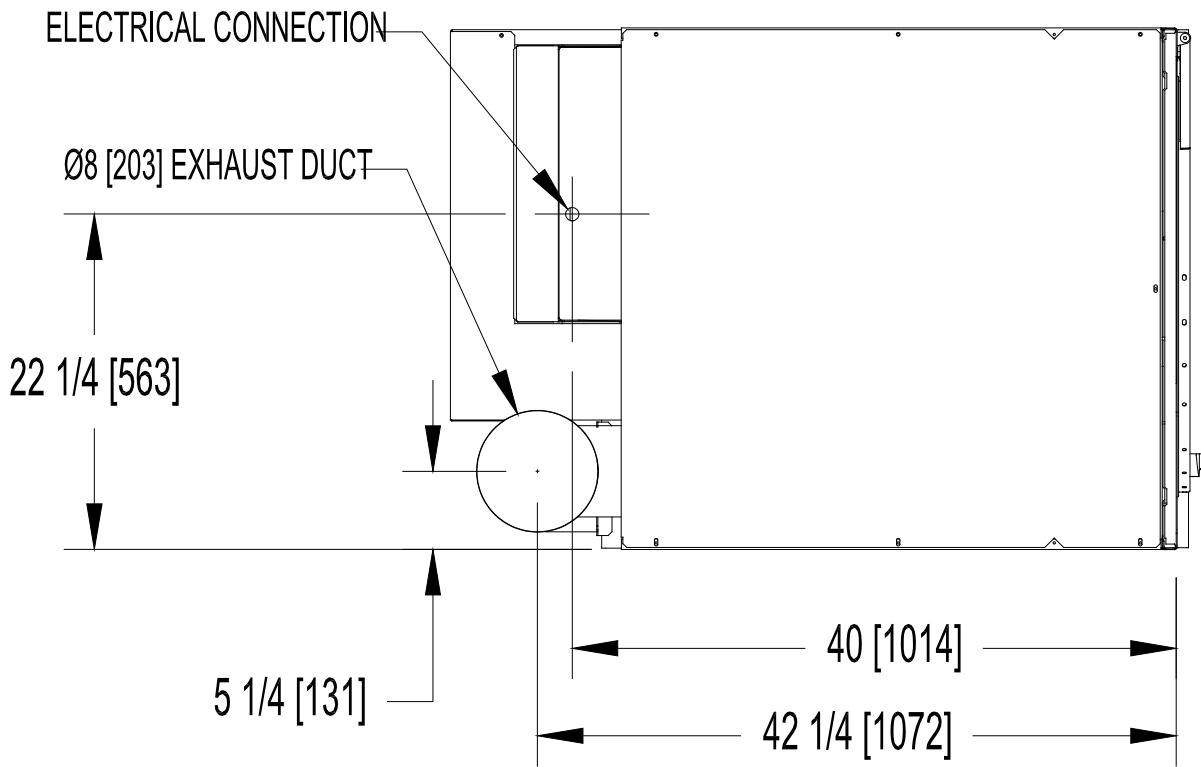

Figure 6-6 T-50 Top View

6.3 T-80 Dryer Dimensions

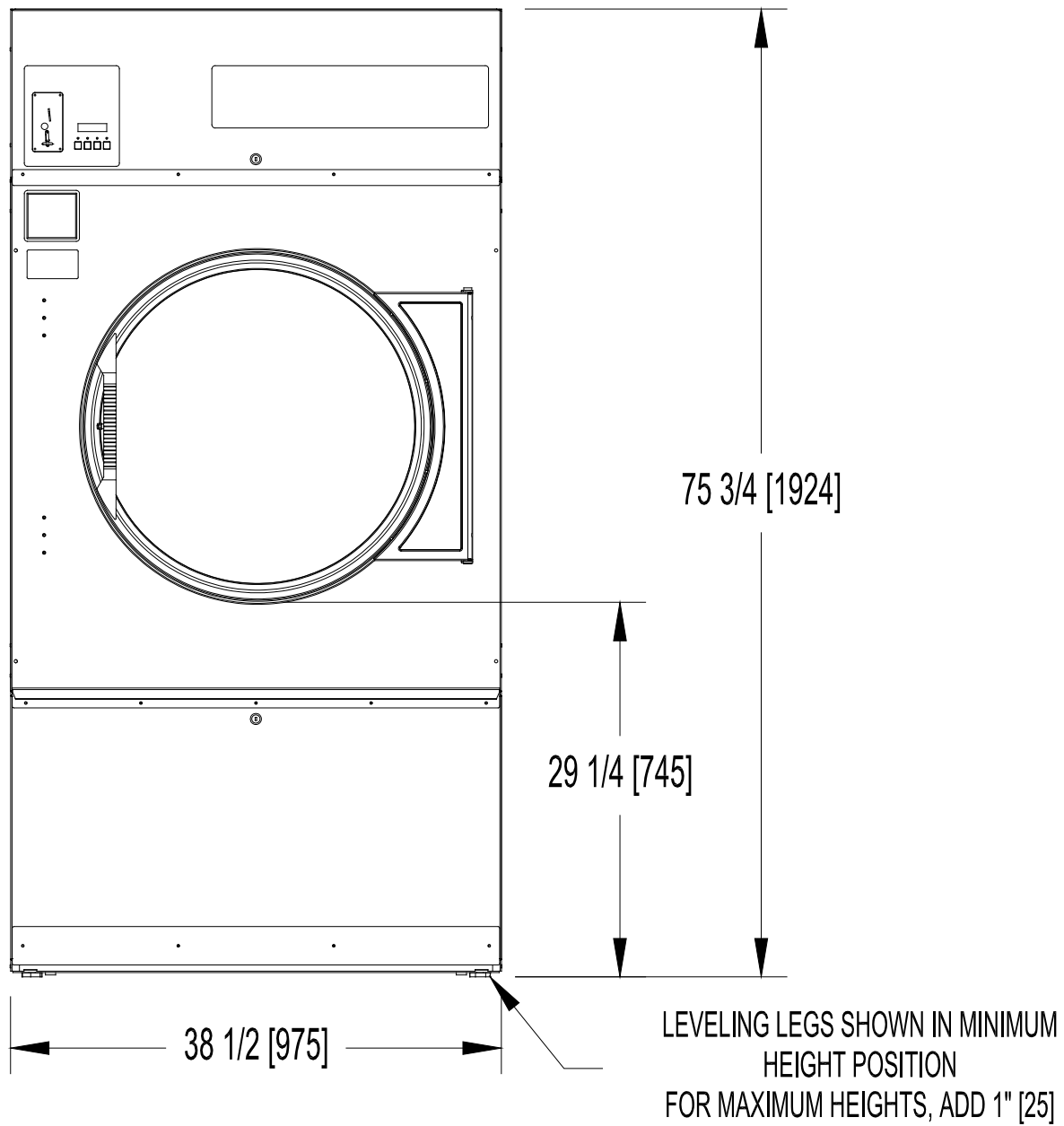

Figure 6-7 T-80 Front View

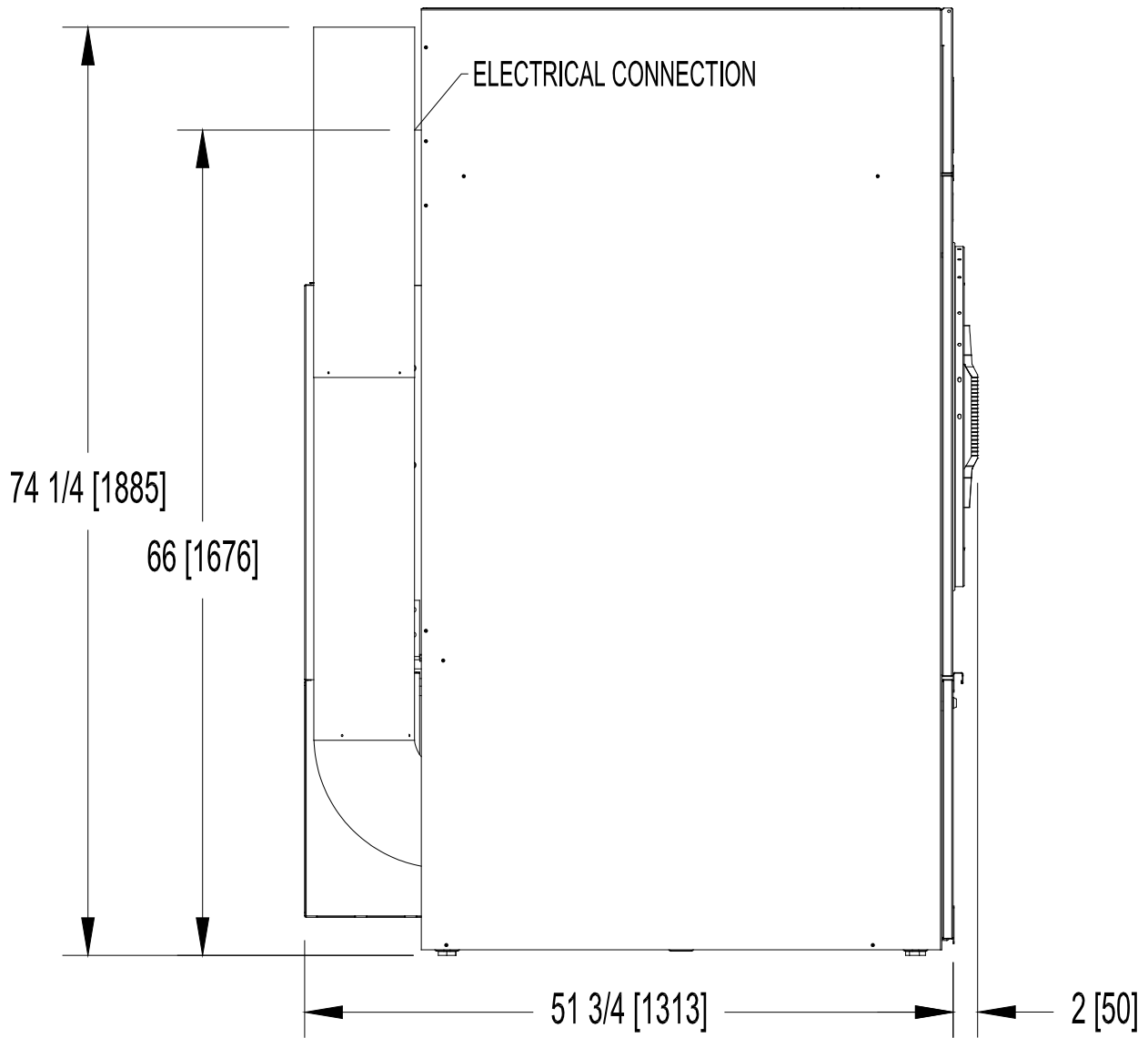

Figure 6-8 T-80 Side View

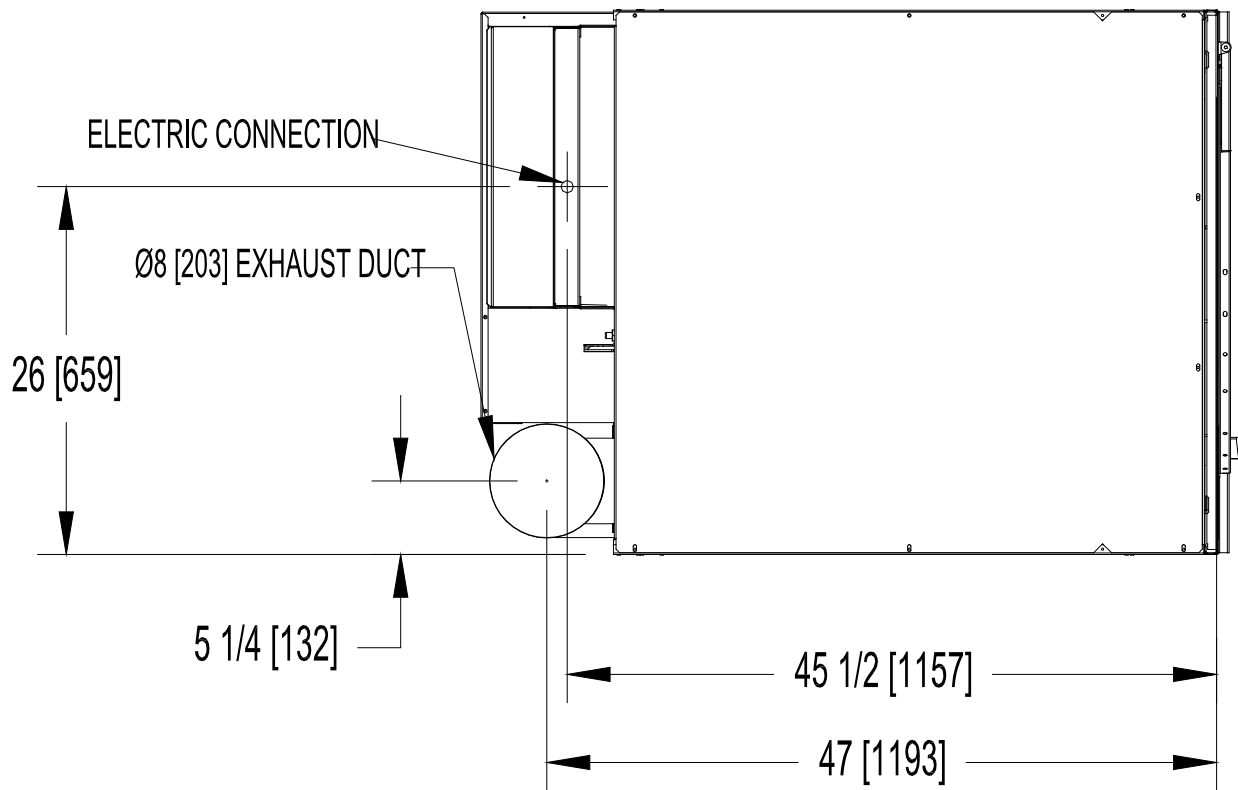



Figure 6-9 T-80 Top View

7 Instructions

Post the following “**For Your Safety**” caution in a prominent location:

	WARNING
<p>FOR YOUR SAFETY DO NOT STORE OR USE PETROL OR OTHER FLAMMABLE VAPORS, LIQUIDS, OR DRY-CLEANING SOLVENTS IN THE VICINITY OF THIS OR ANY OTHER APPLIANCE.</p>	

	WARNING
<p>FOR YOUR SAFETY THIS MACHINE IS FOR DRYING ONLY FABRICS CLEANED IN WATER To avoid possibility of fire, including spontaneous combustion, do not dry oiled floor mops, items containing foam rubber or similarly textured rubberlike materials or any material on which you have used a cleaning solvent, or which contains flammable liquids or solids (such as petrol, kerosene, waxes, etc.) Fabric softeners, or similar products, should be used per the fabric softener instructions. Remove all objects from pockets such as lighters and matches.</p>	

	INFORMATION
<p>A forklift, or a hand pallet truck or jack, must lift the dryer and only from the front or rear of the dryer with the dryer bolted to the pallet and supported the full length of the dryer.</p>	

7.1 Dryer Installation

	WARNING
<p>INSTALLATION AND SERVICING INSTRUCTIONS ARE FOR USE BY QUALIFIED PERSONNEL ONLY. TO AVOID INJURY AND ELECTRICAL SHOCK DO NOT PERFORM ANY SERVICING OTHER THAN THAT CONTAINED IN THE OPERATING INSTRUCTIONS, UNLESS QUALIFIED.</p>	

	INFORMATION
<p>All dryers must be installed in accordance with all local, state and national building, electrical, and other codes in effect in the area. Electrical safety of these dryers has been evaluated to the requirements of European standard EN 60204-1.</p>	

7.1.1 Uncrating and Placing Dryer

Tools Required: 19 mm ($\frac{3}{4}$ inch) hex socket and ratchet driver, a knife, and a channel-lock wrench, which will open to 35 mm (1 $\frac{3}{8}$ inch).

1. Remove the plastic wrap with the knife. Remove cardboard rails, fillers, and top cap.
2. Using a ratchet and a 19 mm ($\frac{3}{4}$ inch) socket, remove the 4 bolts attaching the wooden skid to the dryer cabinet. Save the bolts for future moving of the dryer.
3. With a walking motion, move the dryer forward completely off the wooden skid. Save the skid for future moving of the dryer.
4. Using the channel-lock wrench, adjust the leveling legs to align the machine with adjacent units.

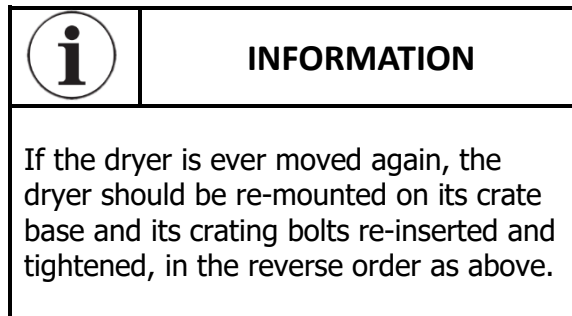

7.1.2 Code Conformity

This appliance must be installed in accordance with the rules in force and used only in a sufficiently ventilated space. Consult instructions before installation of this appliance.

All commercial dryer installations must conform with local and national codes for the location of installation and ventilation requirements.

The appliance must not be installed behind a lockable door, a sliding door or a door with a hinge on the opposite side to that of the tumble dryer, in such a way that a full opening of the tumble dryer door is restricted.

7.1.3 Installation Clearances

This unit may be installed at the following alcove clearances:

Left Side	0 mm (0 inches)
Right Side	0 mm (0 inches)
Back	457 mm (18 inches) Certified for 25 mm (1 inch) clearance; however, 457 mm (18 inches) clearance is necessary behind the motors to allow servicing and maintenance.
Front	1220 mm (48 inches) to allow use of dryer.
Top	Refer to the figure below labeled "Vertical Clearance Dimensions". Certification allows 0 mm (0 inch) clearance at the top 25 mm (1 inch) back from the front. However, a 6 mm (1/4 inch) clearance is required to allow opening the upper service door. A 254 mm (10 inch) clearance is required from the top at all other points.

Floor This unit may be installed upon a combustible floor.

Do not obstruct the flow of combustion and ventilation air.

Maintain minimum of 25 mm (1 inch) clearance between duct and combustible material.

Refer to installation label attached to rear guard for other installation information.

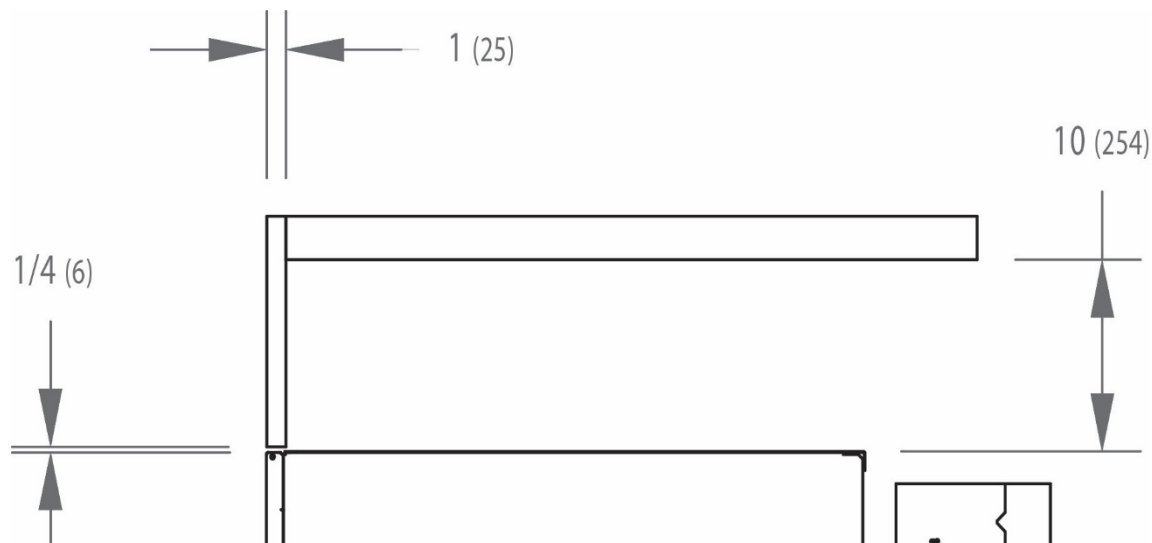

Figure 7-1 Vertical Clearance Dimensions

7.1.4 Make-Up Air

Adequate make-up air must be supplied to replace air exhausted by dryers on all types of installations. Refer to specifications for the minimum amount of make-up air opening to outside for each dryer. This is a net requirement of effective area. Screens, grills or louvers, which will restrict the flow of air, must be considered. Consult the supplier to determine the free area equivalent for the grill being used. The source of make-up air should be located sufficiently away from the dryers to allow an even airflow to the air intakes of all dryers. Multiple openings should be provided. Openings should be a minimum of 1.8 m (6 feet) away from exhaust outlets.

The source of make-up air should be located sufficiently away from the dryers to allow an even airflow to the air intakes of all dryers. Multiple openings should be provided.

The operation of this appliance may affect the operation of gas appliances, which take their air for safe combustion from the same room. Adequate ventilation must be provided to avoid back flow of gasses from other appliances in the same room. All gas appliances should be tested with the Dexter dryer in operation and all the windows and doors closed. If in doubt, consult the appliance manufacturer(s).

7.1.5 Electrical Requirements

	INFORMATION
<p>The electrical installation must be performed by a qualified electrical technician.</p>	

The electrical power requirements necessary to operate the unit satisfactorily are listed on the serial plate located on the back panel of each dryer. The electrical connection should be made at the terminal blocks in the control box on the rear of the unit using conductors rated at 75 C (167 F) and a wire size adequate to handle the amperage and voltage listed on the serial plate, see table below for recommended minimum sizes.

Voltage must not drop by more than 5% between the supply and equipment being powered. It is absolutely necessary that the dryer be connected to a known earth. Knockouts are provided for the connection of 25 mm (1-inch) conduit for the power supply conductors and 10 mm (3/8-inch) conduit for the external earthing conductor. It is absolutely necessary that the dryer be connected to a good earth connection. The earth connection resistance should be checked prior to operation. Introduction of supply wiring must not decrease the Ingress Protection (IP) rating.

HEATING ELEMENT SIZE (kW)	SUPPLY VOLTAGE (PHASE / V.)	MINIMUM DUAL ELEMENT TIME DELAY FUSE SIZE AT FUSED DISCONNECT (A.)	MINIMUM WIRE SIZE FROM FUSED DISCONNECT TO DRYER TERMINAL BLOCK (75°C COPPER WIRE)
24	3 / 400	50	13.3 mm ²

Table 7-1 Electrical Installation Requirements

The installation must meet the electrical requirements of the country, state, and locality of installation. The installer must provide a supply disconnect switch for each incoming supply connection, which will interrupt all lines. It may be a local or national requirement to provide an electrical interruption switch visible and accessible from the room in which the dryer is installed. The wiring diagram is located in the belt guard on the back of the dryer.

For destination countries where CE requirements must be met, individual 400V supply disconnecting devices for each dryer supply connection are required and must be one of the following types:

- a. Switch-disconnector with fuses per IEC 60947-3 utilization category AC-23B;
- b. Disconnecter with fuses per IEC 60947-3 having an auxiliary contact that in all cases causes switching devices to break the load circuit before the opening of the main contacts of the disconnecter;
- c. A circuit-breaker suitable for isolation per IEC 60947-2;
- d. Any other switching device in accordance with an IEC product standard for that device and which meets the isolation requirements of IEC 60947-1 as well as a utilization category defined in the product standard as appropriate for on-load switching of motors or other inductive loads.

The supply disconnecting devices must:

- a. provide a direct opening means allowing the supply disconnecting devices to be locked in the OFF position;
- b. have an operating means w/ an OFF and ON position marked with an "O" and "I"
- c. be visible and mounted 0.7 m to 1.7 m above the floor, within 2 m from the dryer, and within 8 m from the operator position;
- d. have a red actuator with a yellow background to indicate that it serves a dual Emergency Stop function, and be approved to 60947-5-5 series and for use in the country where installed;
- e. be rated for branch circuit operation;
- f. have a break capacity equal to the sum of the largest stalled motor and all other normal operating loads

	INFORMATION
SCCR for all electric dryers is 5kA.	

	INFORMATION
It is important that the earthing screw next to the power terminal block TB-1 be connected to a good external earth.	

7.1.6 Transient Voltage Surge Suppressors

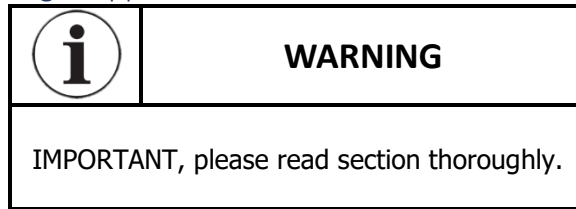

Like most electrical equipment your new machine can be damaged or have its life shortened by voltage surges due to lightning strikes which are not covered by factory warranty. Local power distribution problems also can be detrimental to the life of electrical components. We recommend the installation of transient voltage surge suppressors for your new equipment. These devices may be placed at the power supply panel for the complete installation and don't require an individual device for each machine.

These surge protectors help to protect equipment from large spikes and from small ongoing spikes in the power that occur on a day-to-day basis. These smaller surges can shorten overall life of electrical components of all types and cause their failure at a later date. Although they can't protect against all events, these protective devices have a good reputation for significantly lengthening the useful life of electronic components.

Electronic components are helped to have a longer useful life when they are supplied with the clean stable electrical power they like.

7.1.7 Controls Transformer

The controls transformer is located inside the control trough and steps a range of 170 to 240 volts down to 24 volts. There are two terminals on the controls transformer for the primary (incoming) power. Use the terminal marked "L1 200V" for power supplies between 170 and 210 volts. Use the terminal marked "L1 230V" for power supplies between 211 and 240 volts.

7.1.7.1 Control Transformer Connections

DC...Dryer Models

L1-L2 (200V) □← 170-210V ~

L1-L2 (230V) □← 211-240V ~

DN...Dryer Models

L1-L2 (200V) □← 150-210V ~

L1-L2 (230V) □← 211-240V ~

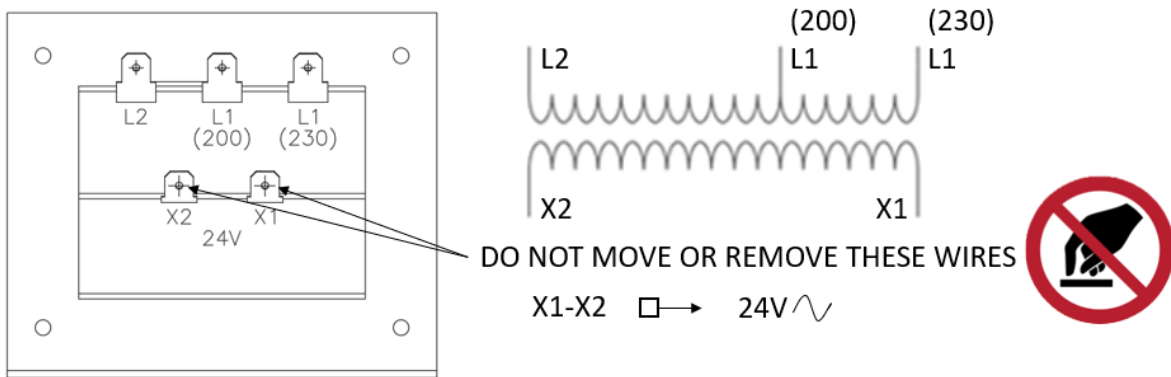

Figure 7-2 Control Transformer Connections Details

7.1.8 Exhaust Installation

Exhausting of the dryer(s) should be planned and constructed so that no air restrictions occur. Any restriction due to pipe size or type of installation can cause slow drying time, excessive heat, and lint in the room.

From an operational standpoint, incorrect or inadequate exhausting can cause a cycling of the high limit thermostat, which shuts off the main burners and results in inefficient drying.

The exhaust duct connection near the top of the dryer will accept a 203 mm (8 inches) round duct. Individual exhausting of the dryers is required. All heat, moisture, and lint should be exhausted outside by attaching a pipe of the proper diameter to the dryer adapter collar and extending it out through an outside wall. This pipe must be very smooth on the inside, as rough surfaces tend to collect lint, which will eventually clog the duct and prevent the dryer from exhausting properly. All elbows must be smooth on the inside. All joints must be made so the exhaust end of one pipe is inside the next one downstream. The addition of an exhaust pipe tends to reduce the amount of air the blower can exhaust. This does not affect the dryer operation if held within practical limits. For the most efficient operation, it is recommended that no more than 4.25 m (14 feet) of straight 203 mm (8 inches) diameter pipe with two right angle elbows be used for each cylinder. The design of the vent system shall be such that any condensate formed when operating the dryer from cold shall either be retained and re-evaporated or discharged.

Maintain a minimum of 25 mm (1 inch) clearance between duct and combustible material.

If the exhaust pipe passes through a wall, a metal sleeve of slightly larger diameter should be set in the wall and the exhaust pipe passed through this sleeve. This practice is required by some local codes and is recommended in all cases to protect the wall.

This type of installation should have a means provided to prevent rain and high winds from entering the exhaust when the dryer is not in use. A hood with a hinged damper can be used for this purpose. Another method would be to point the outlet end of the pipe downward to prevent entrance of wind and rain. In either case, the outlet should be kept clear, by at least 610 mm (24 inches) of any objects, which would cause air restriction.

Never install a protective screen over the exhaust outlet.

When exhausting a dryer straight up through a roof, the overall length of the duct has the same limits as exhausting through a wall. A rain cap must be placed on top of the exhaust and must be of such a type as to be free from clogging. The type using a cone shaped "roof" over the pipe is suitable for this application.

Do not use an unlined masonry chimney as the flue for this appliance. Exhausting the dryer into a chimney or under a building is not permitted. In either case there is a danger of lint buildup, which can be highly combustible.

Installation of several dryers, where a main discharge duct is necessary, will need the following considerations for installation, see figure below. Individual 200 mm (8 inch) exhaust ducts from each dryer should enter main discharge duct at a 45-degree angle in the direction of discharge airflow.

Never install the individual ducts at a right angle into the main discharge duct. The individual ducts from the dryers can enter at the sides or bottom of the main discharge duct. The figure below indicates the various round main duct diameters to use with the individual dryer ducts. The main duct can be rectangular or round, provided adequate airflow is maintained. The total exhausting (main discharge duct plus duct outlet from the dryer) should not exceed the equivalent of 4.25 m (14ft.) and two elbows, unless 7.6 mm w.c. (0.3 in w.c.) or less can be maintained at individual dryers. Booster fans can be used to reduce static backpressure as local codes permit. The diameter of the main discharge duct at the last dryer must be maintained to exhaust end.

	WARNING
A CLOTHES DRYER PRODUCES COMBUSTIBLE LINT AND MUST BE EXHAUSTED OUTDOORS. THE AREA AROUND THE CLOTHES DRYER SHOULD BE KEPT FREE OF LINT.	

	WARNING
Do not install a clothes dryer with flexible plastic venting materials. If flexible metal (foil type) duct is installed, use duct that has been investigated and found acceptable for use with clothes dryers. Flexible venting materials are known to collapse, be easily crushed, and trap lint. These conditions will obstruct clothes dryer airflow and increase the risk of fire.	

	INFORMATION
A small diameter duct will restrict airflow; a large diameter duct will reduce air velocity - both contributing to lint build up. An inspection door should be provided for periodic clean out of the main duct.	

	INFORMATION
STATIC BACK PRESSURE should be a maximum of 7.6 mm w.c. (0.3-inch w.c.) at the rear exhaust outlet of the dryer. If multiple dryers are connected to the common duct, ensure the back draft damper is installed properly.	

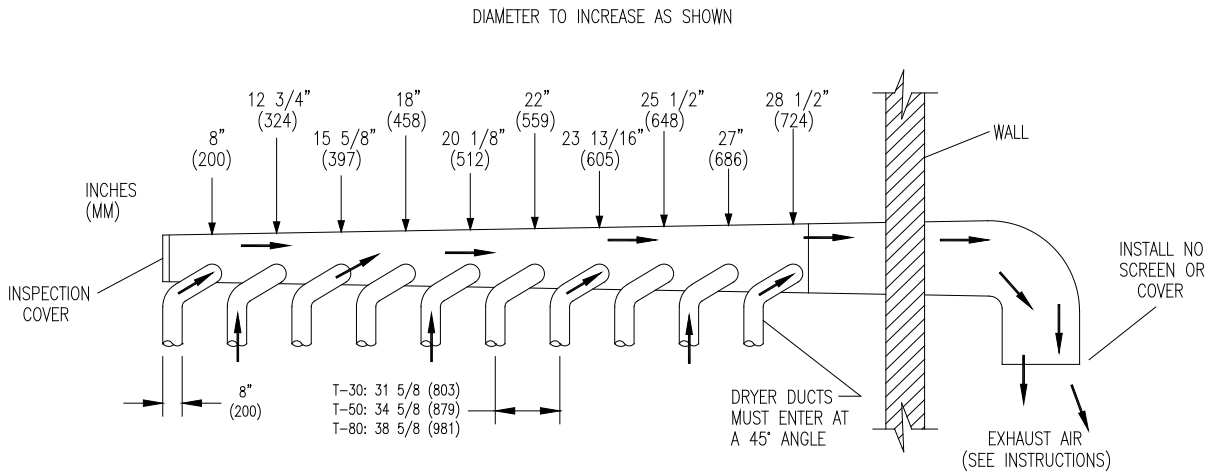

FIGURE 3- Dryer Exhausting Using A Main Discharge Duct

Figure 7-3 Dryer Exhausting Using A Main Discharge Duct

7.1.9 Dryer Shutdown

To render the dryer inoperative, disconnect the electrical supply to the dryer.

i	INFORMATION
<p>The installer must test the dryer for operation and instruct the user before leaving the installation.</p>	

7.2 Use, Operation, and Misuse

	WARNING
FAILURE TO FOLLOW SAFETY WARNINGS EXACTLY COULD RESULT IN SERIOUS INJURY, DEATH OR PROPERTY DAMAGE.	

	WARNING
Do not stop dryer before end of cycle time unless all items are quickly removed and spread out to dissipate heat.	

	WARNING
It is ABSOLUTELY ESSENTIAL that the dryer be grounded to a known earth (zero) ground in accordance with local codes or, in the absence of local codes, with the latest editions of the National Codes. This is not only for personal safety but is necessary for proper operation of the controller. Failure to do so will void the warranty of the controller.	

	WARNING
DO NOT SPRAY AEROSOLS IN THE VICINITY OF THIS APPLIANCE while in operation.	



	WARNING
DO NOT USE THIS EQUIPMENT FOR ANY PURPOSE NOT DESCRIBED IN THIS MANUAL.	



	WARNING
THE DRYER IS NOT TO BE USED IF INDUSTRIAL CHEMICALS HAVE BEEN USED FOR CLEANING.	



	WARNING
DO NOT PLACE ARTICLES ON OR AGAINST THIS APPLIANCE.	



	WARNING
THIS APPLIANCE SHALL NOT BE USED TO DRY OFF SOLVENTS OR DRY-CLEANING FLUIDS.	



	WARNING
DO NOT DRY UNWASHED ITEMS IN THE DRYER.	



	WARNING
 	DO NOT MODIFY THIS APPLIANCE. KEEP SHIELDS, GUARDS, AND COVERS IN PLACE. THESE SAFETY DEVICES ARE PROVIDED TO PROTECT EVERYONE FROM INJURY.



	WARNING
	DO NOT STEP, STAND, OR SIT ON THE DRYER OR INTERNAL COMPONENTS. IT IS NOT DESIGNED TO SUPPORT YOUR WEIGHT.



	WARNING
	DO NOT PLACE YOUR BODY INSIDE THE DRYER CYLINDER OR ALLOW OTHERS TO DO SO. DEATH OR SERIOUS INJURY CAN RESULT FROM THIS!

	WARNING
	DO NOT OPERATE IF DOOR GLASS IS DAMAGED IN ANY WAY.

	WARNING
	DO NOT OPERATE IN ANY HAZARDOUS CLASSIFIED (ATEX) ENVIRONMENT.

	WARNING
	EXPLOSION HAZARD! DO NOT DRY LOADS WHICH MAY CREATE AN EXPLOSIVE ATMOSPHERE IN THE DRYER.

	WARNING
	FIRE HAZARD! TO AVOID POTENTIAL RISKS OF SPONTANEOUS COMBUSTION OF A LOAD, REMOVE THE LOAD QUICKLY AFTER THE COMPLETION OF THE CYCLE OR IN CASE OF FAILURE OF POWER SUPPLY.

	WARNING
	BURN HAZARD! DO NOT TOUCH DOOR GLASS ALLOW GLASS TO COOL BEFORE SERVICING.

	WARNING
	<p>FIRE HAZARD! IF IT IS UNAVOIDABLE THAT FABRICS THAT CONTAIN VEGETABLE OR COOKING OIL OR HAVE BEEN CONTAMINATED BY HAIR CARE PRODUCTS BE PLACED IN A TUMBLE DRYER, THEY SHOULD FIRST BE WASHED IN HOT WATER WITH EXTRA DETERGENT - THIS WILL REDUCE, BUT NOT ELIMINATE, THE HAZARD.</p>

	WARNING
	<p>FIRE HAZARD! OIL-AFFECTED ITEMS CAN IGNITE SPONTANEOUSLY, ESPECIALLY WHEN EXPOSED TO HEAT SOURCES SUCH AS IN A DRYER. THE ITEMS BECOME WARM, CAUSING AN OXIDATION REACTION IN THE OIL. OXIDATION CREATES HEAT. IF THE HEAT CANNOT ESCAPE, THE ITEMS CAN BECOME HOT ENOUGH TO CATCH FIRE. PILING, STACKING OR STORING OIL-AFFECTED ITEMS CAN PREVENT HEAT FROM ESCAPING AND SO CREATE A FIRE HAZARD.</p>

	INFORMATION
<p>A DRYER SHOULD BE CONNECTED TO POWER FOR THREE (3) MINUTES before it is operated or before a program change is made. Operation or program changes, which occur during this "power up" period, are subject to loss in case of power interruption. After the initial three minutes, all programmed data is protected from power interruptions of any length and the customer's individual cycle is protected up to 3 seconds. This is done without batteries.</p>	

	INFORMATION
<p>LEAVE THE ELECTRICAL POWER TO THE DRYER ON AT ALL TIMES except when necessary for service or other similar activities. The hour meter function adds only full hours to its reading. If the power is shut off every night, any fraction of an hour of time that is on the machine at that time will be lost. Turning the power off every night could also have some effect on the long-term life of the memory after a number of years. Turning power off occasionally won't affect the unit.</p>	

	INFORMATION
<p>The dryer does not emit hazardous radiation.</p>	

	INFORMATION
<p>THIS DRYER IS EQUIPPED WITH AN OVER-TEMPERATURE THERMOSTAT located to the right of the motor on the rear of the cabinet. If the dryer ceases to operate, refer to your "Service Procedure and Parts Data" book for instructions.</p>	

	INFORMATION
<p>CHECK THIS THERMOSTAT WHEN INSTALLING DRYER to assure it is not tripped. Impacts such as rough handling in shipment, may trip the thermostat. It may be reset by inserting a wooden pencil or dowel through the bushing in the cover.</p>	



	INFORMATION
<p>Items that have been soiled with substances such as cooking oil, acetone, alcohol, petrol, kerosene, spot removers, turpentine, waxes and wax removers should be washed in hot water with an extra amount of detergent before being dried in the tumble dryer.</p>	



	INFORMATION
<p>Product designed to be used by untrained personnel.</p>	



	INFORMATION
<p>The dryer will operate correctly in ambient temperatures of +5°C to +40°C, in relative humidity up to 50% at +40°C and above 50% when below +40°C, and at altitudes up to 1000m above sea level, must be transported and stored from -25°C to +55°C and up to +70°C for short periods of time, and has been packaged to prevent damage from humidity, vibration, and shock. Take measures to avoid harmful effects of occasional condensation.</p>	

	INFORMATION
<p>This appliance can be used by children aged from 8 years and above and persons with reduced physical, sensory or mental capabilities or lack of experience and knowledge if they have been given supervision or instruction concerning use of the appliance in a safe way and understand the hazards involved.</p>	

	INFORMATION
<p>The A-weighted emission sound pressure level does not exceed 70dB(A). The operator does not need hearing protection.</p>	

	INFORMATION
	<p>Children shall not play with the appliance.</p>

	INFORMATION
	Children of less than 3 years should be kept away unless continuously supervised.

	INFORMATION
	Children must always be supervised when near the machine.

7.2.1 Starting The Dryer

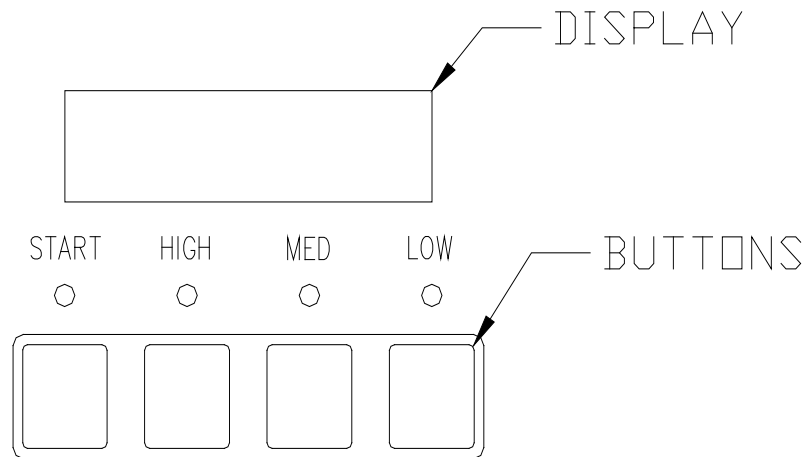

Figure 7-4 User Interface

1. The display on the dryer control will show the required vend amount when in idle mode. Once the door is opened it will prompt the user to add money. Load clothes into the dryer. Close the door completely.
2. Deposit coins equal to or greater than the displayed vend price. The display on the control will prompt the user to choose a drying temperature.
3. Select the drying temperature by pressing the appropriate button for "high", "med" (medium) or "low". This will turn on the red indicator light showing the selected temperature.
4. Press the "start" button to start dryer. This will turn on the green indicator light. The drying time purchased is now displayed. The colon begins flashing to indicate that the timer is counting down.

7.2.2 Running The Dryer

-Opening the door will stop the dryer, but the timer will continue to count down. The dryer will restart, if time has not expired, upon closing the door and pressing the "start" button.

-Selected temperature may be changed at any time, unless Temperature Pricing feature is activated.



-Running time may be extended by depositing coins and pressing the "start" button. Unless time has expired, the controller will accept coins whether or not the original vend price is equaled.

-If time has run out, the dryer must be restarted as if it was at the beginning of drying the load, which requires meeting or exceeding the vend price.

-Clothes should be removed promptly after the cycle is completed to prevent excessive wrinkling.

-Cool-down time, which is programmable by the owner, is always part of the cycle time to prevent damage from heat and is purchased by the customer. For example, if the cool-down time is 2 minutes, then the last 2 minutes of the cycle will have no heat.



7.3 Maintenance



	WARNING
	Replace all panels that were removed to perform monthly, quarterly, semi-annually, and annually steps.



	INFORMATION
All daily maintenance performed on Dexter units must be done by trained and qualified personnel.	

	INFORMATION
All monthly, quarterly, semi-annually, and annually maintenance steps performed on Dexter units must be done by trained, technically sound and qualified personnel.	

	INFORMATION
Leave all panels in place while performing daily maintenance.	

	INFORMATION
	Apply proper lock out tag out procedures before performing monthly, quarterly, semi-annually, and annually steps.

	INFORMATION
	Wear eye protection when handling and caring for Dexter units.

	INFORMATION
	Wear hand protection when handling and caring for Dexter units.

7.3.1 Daily

Use service key to gain access to the lint screen compartment.

1. Clean the lint screen. Use a soft brush if necessary.
2. Check the lint screen for tears. Replace if necessary.
3. Clean lint from the lint screen compartment. Properly dispose lint according to area procedures.

Relock lower service door to prevent unauthorized access.

7.3.2 Monthly

1. Remove lint accumulation from the end bells of the motor.
2. Remove lint accumulation from front control area.
3. Remove lint and dirt accumulation from the top of the dryer and all areas above, below, and around the heating elements and heating elements housing. Failure to keep this portion of the dryer clean can lead to a build-up of lint creating a fire hazard.
4. Place a few drops of general-purpose lubricating oil on the clothes door hinge.
5. Grease the bearings and the shaft of the intermediate drive pulley. Use an Alemite grease gun and Molykote BR2-S grease and wear safety glasses.

7.3.3 Quarterly

1. Check the belts for looseness, wear, or fraying.
2. Inspect the gasket of the door glass for excessive wear.
3. Check tightness of all fasteners holding parts to support channel.
4. Check tightness of all set screws.
5. Inspect the impeller for tightness of the blades to hub.
6. Check the tightness of the tumbler shaft retaining bolt.
7. Remove the air flow switch assembly and check the tumbler thru-bolts for tightness.
8. Apply general purpose lubricating oil to each spacer tube on the tension arm assembly.
9. Apply general purpose grease to pivot pins and tension arms where they contact each other.

7.3.4 Semi-Annually

1. Remove and clean the heating elements.
2. Remove all lint accumulation. Remove the front panel and the lint screen housing to remove lint.
3. Check operation of tumbler door switch (S2). See below procedure*.

7.3.5 Annually

1. Check the intermediate pulley bearings for wear.
2. Check and remove any lint accumulation from the exhaust system.
3. Check operation of lower service door switch (S6). See below procedure*.

* Procedure for checking switch operation: Start dry cycle with door closed. During dry cycle, open door. If tumbler stops rotating, switch is good. If tumbler keeps rotating, switch is bad.

7.3.5.1 Molykote BR2-S Grease Information

DOW CORNING -- MOLYKOTE BR2-S GREASE -- 9150-00K000170

=====
Product Identification =====

Product ID: MOLYKOTE BR2-S GREASE MSDS Date: 01/01/1985 FSC: 9150
NIIN: 00K000170 MSDS Number: BBZNK

=====
Responsible Party =====

Company Name: DOW CORNING Emergency Phone Number: 517-496-5900
CAGE: 5D028

=====
Contractor Identification =====

Company Name: DOW CORNING CORP Address: 3901 S SAGINAW RD Box: 997
City: MIDLAND State: MI ZIP: 48686-0997 Country: US
Phone: 517-496-6000/517-496-6315 CAGE: 5D028

Company Name: DOW CORNING CORP Address: 2200 W SALZBURG RD Box:
City: AUBURN State: MI ZIP: 48611 Country: US Phone: 517-496-4388
CAGE: 71984

=====
Composition / Information on Ingredients =====

Ingredient Name: LITHIUM SOAP Fraction by Weight: 5%
Ingredient Name: MINERAL OIL (EXPOSURE REGULATED AS 'OIL MIST') CAS: 8012-95-1
RTECS #: PY8030000 Fraction by Weight: >90% OSHA PEL: 5 MG/M3 ACGIH TLV: 5
MG/M3/10 STEL; 9192 Ingredient Name: ORGANIC LEAD Fraction by Weight: <1%

=====
Hazards Identification =====

Effects of Overexposure: IRRITATES EYES

=====
First Aid Measures =====

First Aid: FLUSH W/WATER

=====
Fire Fighting Measures =====

Flash Point: >250 F OC Extinguishing Media: CARBON DIOXIDE OR FOAM
Fire Fighting Procedures: NONE Unusual Fire/Explosion Hazard: NONE

=====
Accidental Release Measures =====

Spill Release Procedures: MOP, WIPE OR SOAK UP WITH ABSORBENT MATERIAL

=====
Handling and Storage =====

Handling and Storage Precautions: NOTHING SPECIAL

=====
Exposure Controls/Personal Protection =====

Respiratory Protection: NOT NEEDED Ventilation: GENERAL MECHANICAL
RECOMMENDED Protective Gloves: NOT NEEDED Eye Protection: SAFETY
GLASSES

Other Protective Equipment: AS REQUIRED

Supplemental Safety and Health MFR STATED THAT PRODUCT IS OBSOLETE.

=====
Physical/Chemical Properties =====

HCC: V6 Boiling Point: B.P. Text: >300 F Vapor Pressure: <5 Spec Gravity: 0.9

Evaporation Rate & Reference: <1, ETHER Solubility in Water : > 0.1 %

Appearance and Odor: PASTE-LIKE, VERY LITTLE ODOR Percent Volatiles by Volume: <5

=====
Stability and Reactivity Data =====

Stability Indicator/Materials to Avoid: YES NONE KNOWN

Hazardous Decomposition Products: MOLYBDENUM & LITHIUM PROD, CO*2, TRACES OF
INCOMP BURNED CARBN

===== Disposal Considerations =====

Waste Disposal Methods: CAN BE LANDFILLED OR BURNED IN ACCORDANCE WITH LOCAL REGULATIONS.

Disclaimer (provided with this information by the compiling agencies): This information is formulated for use by elements of the Department of Defense. The United States of America in no manner whatsoever, expressly or implied, warrants this information to be accurate and disclaims all liability for its use. Any person utilizing this document should seek competent professional advice to verify and assume responsibility for the suitability of this information to their particular situation.

7.4 Programming

The dryer control can be programmed to prompt the user for alternate vend prices, change dryer cycle times, temperatures and many other options. This can be accomplished in two ways:

1. Manual programming utilizing the "Start", "High", "Medium" and "Low" buttons.
2. USB download of a pre-programmed User File. For instructions on using the USB download feature, please contact your local Dexter distributor. (Option 2 is not available on "C5" models)

7.4.1 Manual Programming

The dryer must be in idle mode for the manual programming menus to be accessed. Idle mode is when the dryer is not actively running a drying cycle and the vend price is displayed on the screen.

To enter the manual programming mode, the upper service door on the dryer must be unlocked and lifted to reveal the back side of the control. The programming button is found in the location shown below. The programming button is then pressed for 1 second. The control should display "DRYER PROGRAMMING".

See the figure below for the location of the programming button on the dryer control.

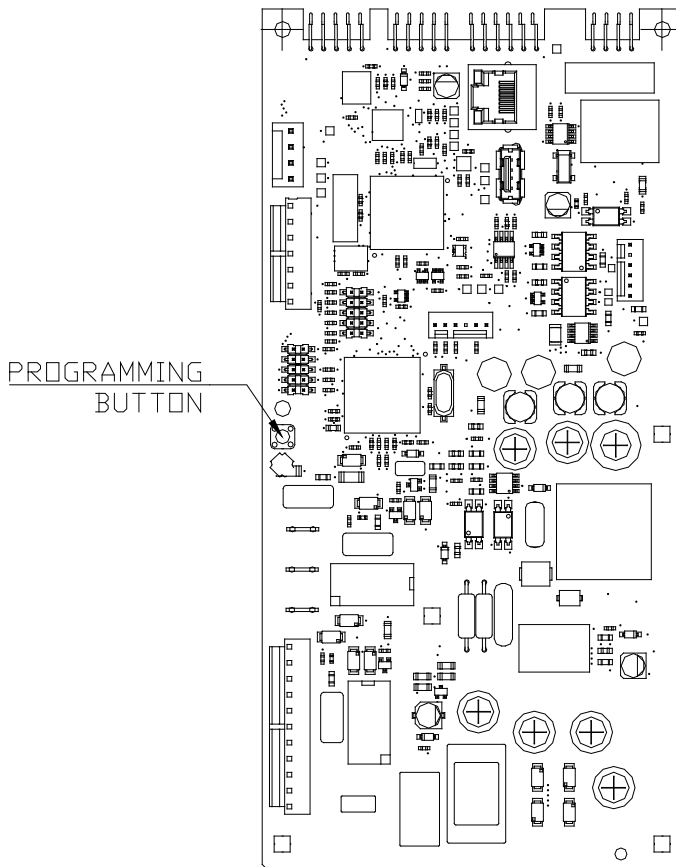

Figure 7-5 Location of Programming Button

When manual programming mode is entered, the “Start”, “Hot”, “Warm” and “Cold” buttons perform alternate functions.





Button Name	Alternate Function in Programming Mode
Start 	Becomes the action to accept the displayed option or the “Enter” key
Hot 	Becomes the action to move UP through displayed options (Press & hold for accelerated scrolling)
Warm 	Becomes the action to move DOWN through displayed options (Press & hold for accelerated scrolling)
Cold 	Becomes the action to move back a step (1 press) or EXIT from programming mode (press for 3 seconds)

Table 7-2 Buttons Alternate Functions in Programming Mode

These alternate functions allow the user to move through a menu of options to choose various programmable settings.

The figure below shows the top-level menu. Choosing an option from the top-level menu will then display the next level of options (the sub menu).

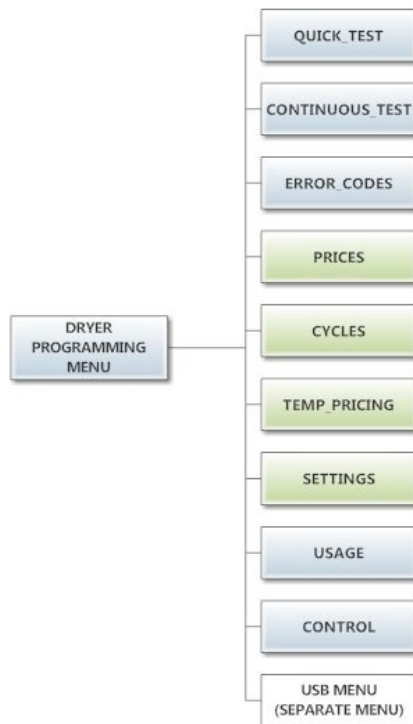

Figure 7-6 Dryer Programming Menu Options

7.4.2 Quick Test Option

When the Quick Test Option is chosen, the dryer will begin a shortened dry cycle without the displayed vend price being met. The purpose of this shortened cycle is to test all major components for proper operation.

Error Codes should all function normally during this test. The display will show customer prompts in a similar way to a normal dry cycle.

7.4.3 Continuous Test Option

Similar to the Quick Test, when the Continuous Test Option is chosen, the dryer will begin a dry cycle without the displayed vend price being met. However, in this case, it will be a continuously running cycle. It will not time out after any designated amount of time.

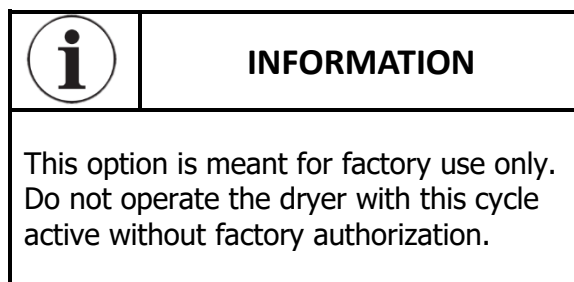

7.4.4 Error Code Historical Log

The last fifteen occurring error codes will be stored in the control with a time and date stamp. The purpose of this option is only to observe the history of these code occurrences, no changes can be made.

The time is based off the Real Time Clock, but potentially shifted by the user's manual programming changes (Shift Hours option) and/or network time override. As additional error codes occur, the oldest of the fifteen logged codes is cleared from memory.

7.4.5 Prices option

This option allows the user to set values for coin acceptor inputs, vend price & time and extend dry price & time. It also allows the user to return the values to factory defaults. After changing prices using the "Up" or "Down" buttons, the "Enter" button must be pressed again for the control to store the changes that have been made. Note that, in general, time values are set in 1-minute increments. This can be changed to 30 second increments, by changing the "Display Time" to "MIN+SEC" (refer to the "Settings" section").

1. "RIGHT COIN" and "LEFT COIN" are the two possible inputs from coin acceptors.
2. "PRICE SET VEND" is the actual Base Vend Price (or Vend Price A) that is shown on the control display. The value can be increased or reduced even down to "0". In this case, the displays will prompt "FREE" and the cycle will start as soon as the "Start" button is pressed (without any vend price being met).
3. "TIME SET VEND" is the cycle time that the customer has available once they've met the Base Vend Price.
4. "FREE SET TIME" is the cycle time that the customer has available if the Base Vend Price is set to "FREE".
5. "EXTEND DRY" sets the price and time for additional drying time that becomes available after the customer has already met the Base Vend Price.

To reset either the coin acceptor inputs or the vend price to factory default, press "Enter" when the "DEFAULT" prompt is shown. Press "Enter" again when the "RESET" prompt is shown to confirm the action.

Example- A store owner has programmed the control for the following values:

Base Vend Price	\$1.00
Base Vend Time	30 minutes
Extend Dry Price	\$.25
Extend Dry Time	8 minutes

Table 7-3 Example Program

In this case, the customer adds 4 quarters to satisfy the \$1.00 Vend Price. The display shows 30 minutes of drying time. At this point, if an additional quarter is added, the customer display shows an additional 8 minutes of drying time (38 minutes total) as per the Extend Dry Price & Time.

The customer starts the drying cycle and at 25 minutes into the cycle (13 minutes displayed), they add an additional quarter. The controller adds 8 minutes to the displayed time again (21 minutes total) as per the Extend Dry Price & Time.

"AFTER CYCLE" allows the user to choose whether a customer is allowed to add "EXTEND DRY" time for up to 30 seconds after the dryer door is opened after a completed cycle.

The figure below shows the sub menu options for Prices:

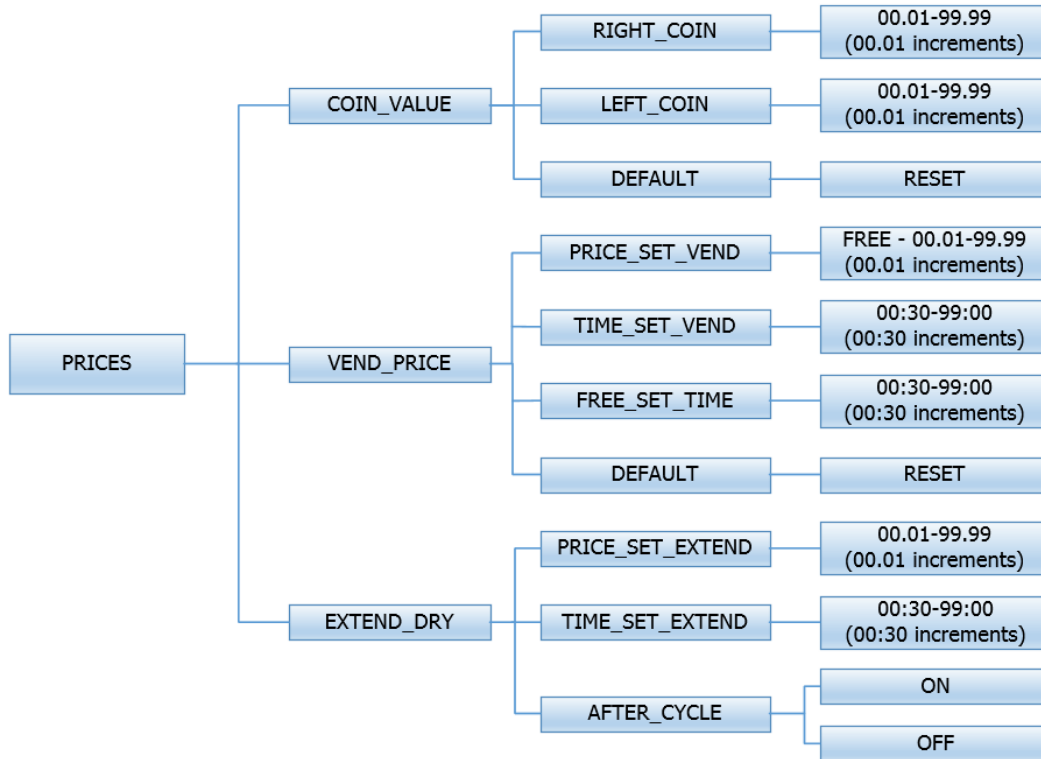

Figure 7-7 Top Level Prices Menu

7.4.6 Cycles Option

This option allows the user to set temperature and cooldown information for the drying cycle. It also allows the user to return the values to factory defaults.

1. "TEMP SETTINGS" allows the user to make adjustments, within a designated range, to the cycling temperature for each of the "Low", "Medium" and "High" customer choices.
2. In addition, on the "Low" setting, the user can reduce the cycling temperature below 110 degrees F. In this case, when the customer chooses the "Low" setting, the dryer will not turn on the heating elements. When checked, the displayed temperature will read "NO HEAT".
3. "COOLDOWN" allows the user to change the designated time at the end of a cycle where the heating elements are turned off. On "High" and "Medium" temperature settings, the designated time cannot be reduced to less than 2 minutes. On the "High" temperature setting for -39/-49 machines, the designated time cannot be reduced to less than 4 minutes.
4. "DEFAULT TEMP" allows the user to choose which general temperature setting, "High", "Medium" or "Low", the control will default to at the beginning of each cycle if the customer does not make a choice.
5. "ANTI WRINKLE" is a feature that periodically rotates the dryers after a cycle is complete. If the door was closed at the end of the cycle, and is left closed for 5 minutes, the enunciator will sound, and the display begins scrolling "ANTI WRINKLE". 5 seconds later, the dryer motor will turn on for 60 seconds and then turn off. The heating elements will not be turned on. The "ANTI WRINKLE" message will continue throughout the time that the motor is turned on. The user can choose to enable or disable this feature.

- "MAX CYCLE TIME" allows the user to set the maximum time that can be purchased for a cycle. This includes the total time purchased before the cycle is started, while the cycle is running, and after the cycle ends.

To reset all values in the Cycles option to factory default, press "Enter" when the "DEFAULT" prompt is shown. Press "Enter" again when the "RESET" prompt is shown to confirm the action.

The figure below shows the sub menu options for Cycles:

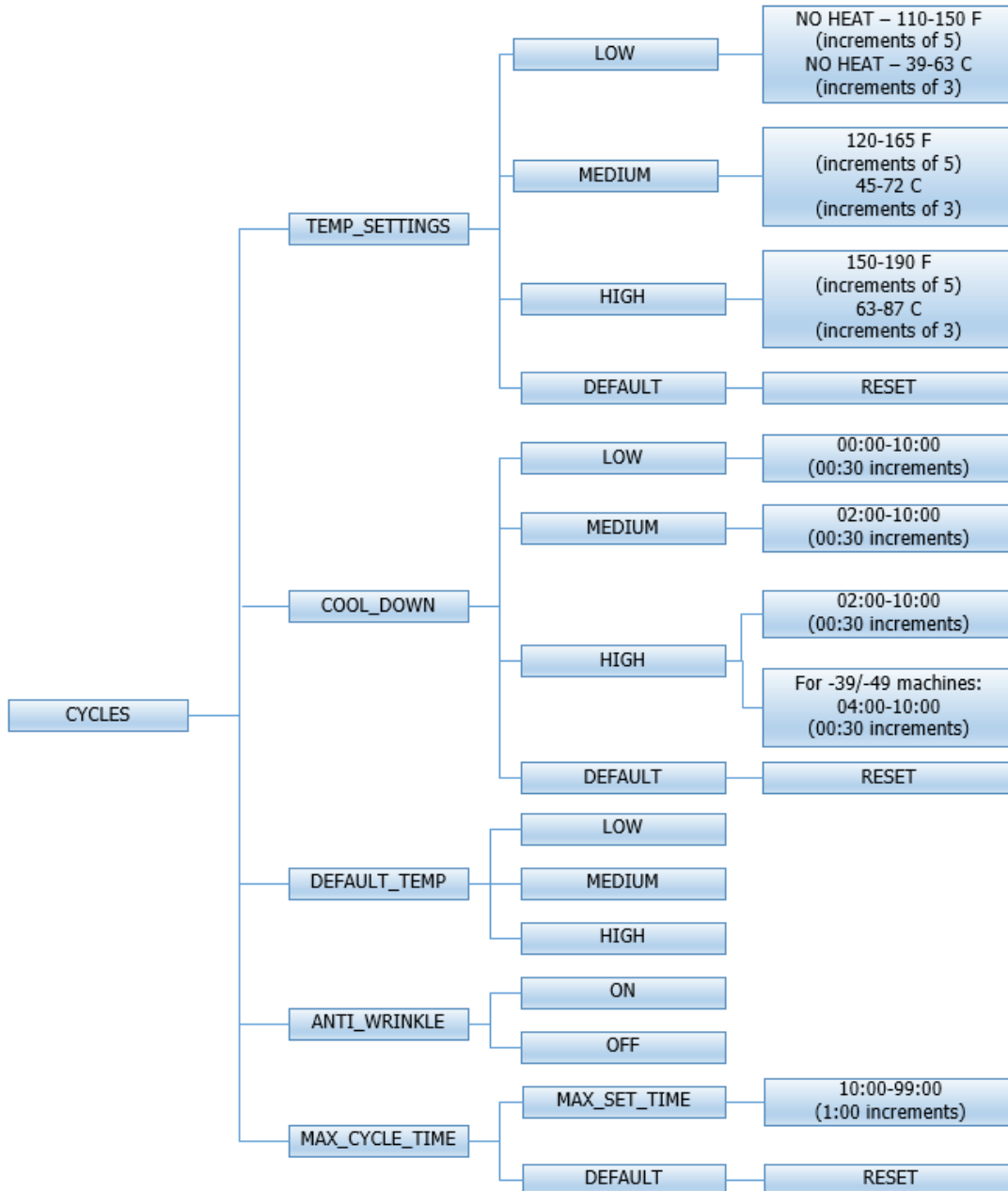

Figure 7-8 Top Level Cycles Menu

7.4.7 Temperature Pricing Option

This option allows the user to require additional vend amounts be added based on the drying temperature chosen by the customer. This pricing adder is effective only for the Base Vend Price (it does not affect the Extend Dry Price). It allows a pricing adder separate for "Medium" and "Hot" temperature settings.

Example- A store owner has programmed the control for the following:

Vend Price	\$1.00
Vend Time	30 minutes
Extend Dry Price	\$.25
Extend Dry Time	8 minutes
Medium Adder	\$.25
Hot Adder	\$.50

Table 7-4 Example Pricing Selection

In this case, the Vend Price is displayed as:
 \$1.00 if Low Temperature is chosen.
 \$1.25 if Medium Temperature is chosen.
 \$1.50 if Hot Temperature is chosen.

When Temperature Pricing Adders are in place (user has chosen a higher value than \$0.00), if the customer attempts to change their temperature selection from a lower temperature to a higher one during a drying cycle, there will be no change in the temperature selection. The higher temperature buttons are disabled until the drying cycle is complete and a new Vend Price is required.

The figure below shows the sub menu options for Temperature Pricing:



Figure 7-9 Top Level Temperature Pricing Menu

7.4.8 Settings

The Settings options allow for the user to make various programming changes to change how the control operation affects the customer. See below for detailed information on each next level option.

1. "Decimal Point": If the user programs the Decimal Point to "OFF", control display will not show a decimal point on any vend price values. The factory default is "ON".
2. "Display Time": If the user programs this value to "MIN", then minutes only will be shown for the cycle time. If it is programmed to "MIN+SEC", then minutes and seconds will be shown. This also allows other programming changes, involving time, to be made in either minute increments or minutes & seconds increments, as desired.
3. "Temp Scale": If the user programs this value to "F", then the temperatures will be displayed in Fahrenheit units. If it is programmed to "C", then the temperature will be in Celsius units.

4. "Sounds": If the user programs the Sounds to "OFF", the control will not sound the enunciator at the end of a dry cycle. The factory default is "ON".
5. "Password": If the user programs the password to any value other than 0000, the control will prompt the user to enter a password (the programmed value) before manual programming can be accessed. The factory default is "0000" (no password).
 - a. Note that if the user forgets the Password, it can be reset to factory default (no password), by performing a hard reset on the control. Please refer to the appropriate section of this manual to understand how to perform a hard reset.
 - b. The individual digits of the Password can be set by using the "Up" or "Down" buttons to change the number that is flashing. Once the desired number is chosen for a single digit, press the "Enter" button to move to the next one. Once all four desired digits are chosen, the "Enter" button must be held down for 3 seconds to confirm that the complete password should be set.
6. "Language": The control uses English for the default language of the customer prompts. Alternatively, the user can choose Spanish, French, Malay, Italian, or Greek for the customer display prompts. However, all other prompts, such as Manual Programming, USB Programming and any Error Codes will still display in English.
7. "Shift Hours": This feature allows the user to shift the time used by the control from the time kept internally by the control. The control uses a Real Time Clock (RTC) to internally track the time and date. The RTC continues operation even if the control loses external power. The RTC is set for Central Standard Time and no daylight savings. Because the machine may be located in another time zone, the user can choose to create an alternate time & date that tracks in parallel to the RTC. When this alternate time is chosen, or shifted from the RTC, the alternate time will be used to, for example, track error code occurrences and set time-of-day pricing changes.
 - a. The hours in "SHIFT HOURS" can be set by using the "Up" or "Down" buttons to change the number that is flashing. Once the desired hour shift is chosen, press the "Enter" button to move to the minutes. Once the hours and minute shift are both chosen, the "Enter" button must be held down for 3 seconds to confirm that the complete shifted time is set.
8. "Time": The control uses a Real Time Clock (RTC) to internally track the time and date. The RTC continues operation even if the control loses external power. The RTC is set for Central Standard Time and no daylight savings. However, if a problem occurs and the RTC time is not accurate, it can be reset to the current time using this option.
 - a. The hours in "TIME" can be set by using the "Up" or "Down" buttons to change the number that is flashing. Once the desired hour is chosen, press the "Enter" button to move to the minutes. Once the hours and minute are both chosen, the "Enter" button must be held down for 3 seconds to confirm that RTC is meant to be reset to the complete entry.
9. "Date": Similar to "Time", if a problem occurs and the RTC date is not accurate, it can be reset to the current date using this option.
 - a. The day of the month in "DATE" can be set by using the "Up" or "Down" buttons to change the number that is flashing. Once the desired day of the month is chosen, press the "Enter" button to move to the month of the year. Once the desired month of the year is chosen, press the "Enter" button to move to the year. Once the day, month and year are all chosen, the "Enter" button must be held down for 3 seconds to confirm that RTC is meant to be reset to the complete entry.

10. "Out of Service" – The control can be put into an Out-of-Service mode via manual programming. When the mode is "ON", the control will scroll "OUT OF SERVICE" on the display. The machine will not react to any vend input and will not operate when in this mode. The factory default is "OFF".

11. "Alt Cool Down": This setting is for factory use only.

To reset all values in the Settings options to factory default, press "Enter" when the "DEFAULT" prompt is shown. Press "Enter" again when the "RESET" prompt is shown to confirm the action.

The figure below shows the sub menu options for Settings:

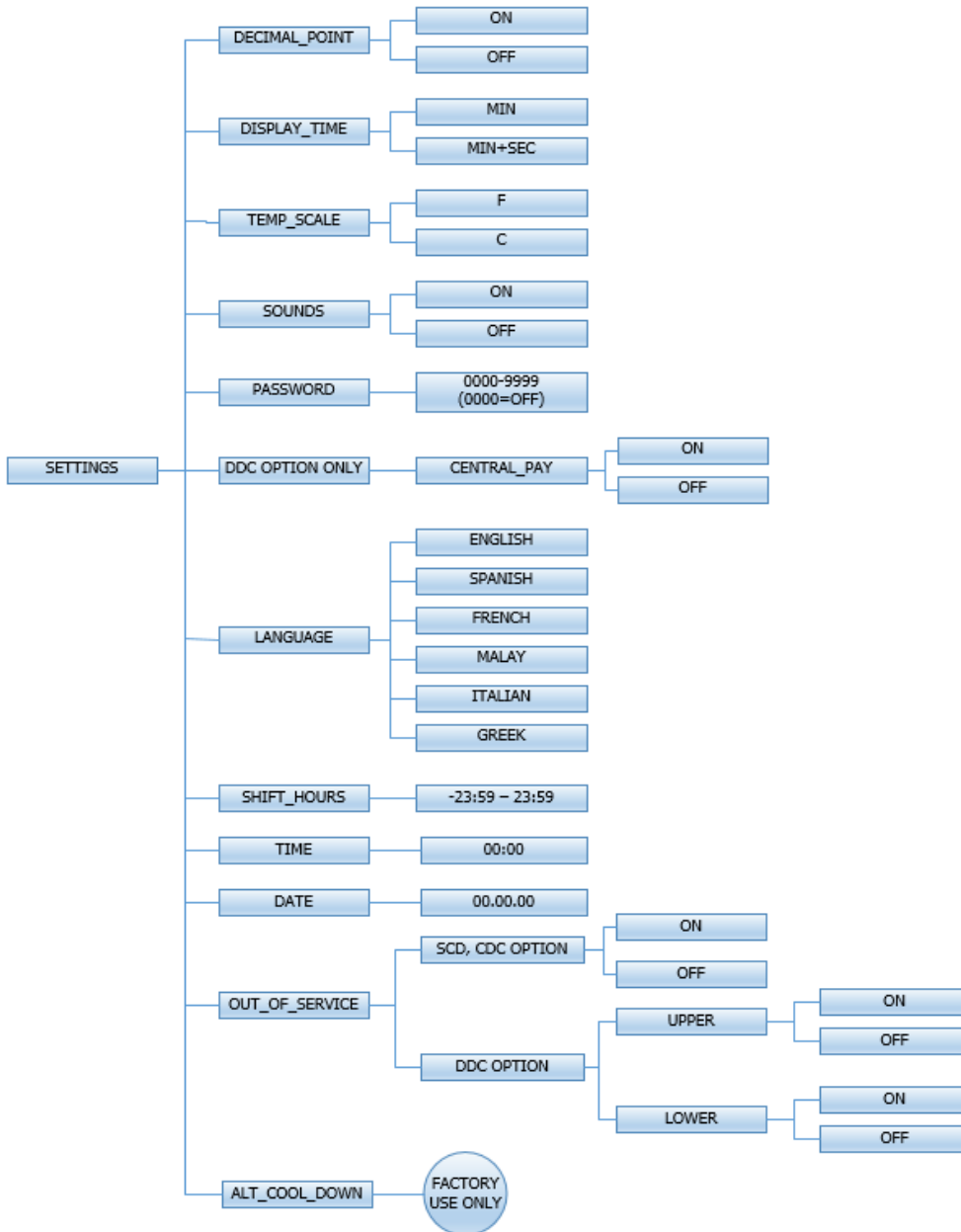

Figure 7-10 Top Level Settings Menu

7.4.9 Usage

The Usage menu allows for the user to track data about machine usage. See below for detailed information on each sub menu option.

1. "Coin Audit": The coin audit field shows the accumulation of coin pulses that were sent to the control over each of the left and right coin inputs. Note that this is a count of coin pulses, not an accumulated report of vend value.
 - a. The user can also return the coin audit amounts to the factory default setting (zero). To reset all coin audit values, press "Enter" when the "DEFAULT" prompt is shown. Press "Enter" again when the "RESET" prompt is shown to confirm the action.
2. "Motor Hours": The motor hours field shows the accumulated hours of operation for the dryer motor. In many cases, it will match the cycle hours of the machine. However, separate fields are provided in the event that a motor is replaced on a machine. The user can set the motor hours to a designated number. For example, if it is necessary to replace the control on a machine, the new control could be programmed to show the motor hours that were recorded by the previously installed control. The individual digits of the hours count can be set by using the "Up" or "Down" buttons to change the number that is flashing. Once the desired digit of the hours is chosen, press the "Enter" button to move to the next digit. Once the complete hours are chosen, the "Enter" button must be held down for 3 seconds to confirm the action.
 - a. The user can also return the motor hours to the factory default setting (zero). To reset the motor hours, press "Enter" when the "DEFAULT" prompt is shown. Press "Enter" again when the "RESET" prompt is shown to confirm the action.
3. "Cycle Hours": The cycle hours field shows the accumulated hours of operation for the dryer. In many cases, it will match the motor hours of the machine. However, separate fields are provided in the event that a motor is replaced on a machine. See the Motor Hours description for more information.

The figure below shows the sub menu options for Usage:

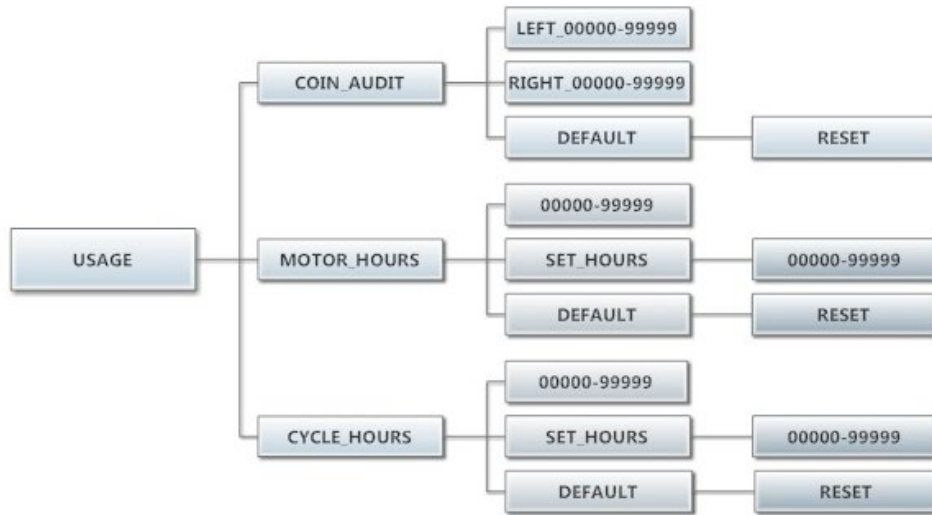

Figure 7-11 Top Level Usage Menu

7.4.10 Control

The Control menu allows for the user to observe important technical information for the control. No changes can be made at this menu. See below for detailed information on each sub menu.

1. "Serial Number": This is the control serial number.
2. "MAC Address": The MAC Address is a unique identifier designated to the control by the manufacturer. It allows the control to be recognized by network routers.
3. "IP Address": The IP Address is the identifier given to the control by a network system.
4. "M Firmware": The M Firmware is the Main Firmware currently loaded onto the control.
5. "C Firmware": The C Firmware is the Communications Firmware currently loaded onto the control.

The figure below shows the sub menu options for Control:

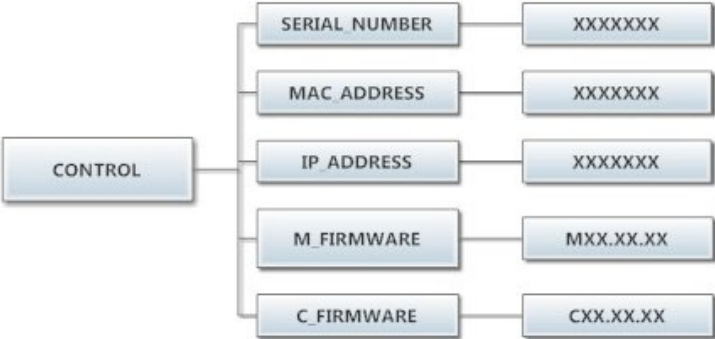







Figure 7-12 Top Level Control Menu



7.5 Servicing and Troubleshooting



	WARNING
<p>Servicing must be performed by authorized personnel. Serious injury or death can result from not heeding this instruction.</p>	



	WARNING
<p>Label all wires prior to disconnection when servicing controls. Wiring errors can cause improper and dangerous operation. Verify proper operation after servicing.</p>	



	WARNING
	<p>CUT HAZARD! THERE ARE SHARP EDGES ON VARIOUS SHEET METAL PARTS INTERNAL TO THE ENCLOSURE. USE SAFETY CONSCIOUSNESS WHEN PLACING OR MOVING YOUR HANDS WHILE WORKING IN THE INTERIOR OF THIS EQUIPMENT.</p>

	WARNING
<p>If any of the following symptoms occur on this dryer, check the suggested remedies listed below. If all probable causes have been eliminated and the symptom still exists, contact your local Dexter agent for further troubleshooting assistance.</p>	

	WARNING
 	<p>SHOCK HAZARD! THERE IS HIGH VOLTAGE AND MOVING PARTS BEHIND THE GUARDS. USE THE SUPPLY DISCONNECTING DEVICE FOR EACH SUPPLY TO THE DRYER TO LOCK OUT AND TAG OUT THE UNIT BEFORE SERVICING. FAILURE TO DO SO CAN CAUSE SERIOUS INJURY OR EVEN DEATH.</p>

	INFORMATION
	<p>Lock-out and tag-out the power supply before servicing.</p>

	INFORMATION
	<p>When servicing this dryer wear suitable eye protection.</p>

	INFORMATION
	<p>Sheet metal parts, such as guards and covers, can cause cuts and lacerations when handling. Cut gloves or similarly rated PPE should be used when handling these parts.</p>

Symptom	Probable Cause	Suggested Remedy
Tumbler Does not turn	Control	Check that Control Display shows time available for drying. If not, deposit money as needed.
	Loading Door	Check that Loading Door is completely closed
	Lint Compartment Door	Check that Lint Compartment Door is completely closed.
	Drive Belts	Check drive belts for excessive wear. Replace as needed.
	Control Transformer Primary Fusing	Check the fuse (50Hz: 1.8A) for continuity. If no continuity, replace the fuse.
	Control Transformer Secondary Fusing	Check the fuse (50Hz: 2.5A) for continuity. If no continuity, replace the fuse.
Tumbler Turns, but heating element is off	Circuit Breakers	Make sure circuit breakers are on.
	Heating Element Relay	Make sure relay is on and wires are connected.
	Heat Relay	Make sure relay is on and wires are connected.
Slow Drying	Control	Check that proper Temperature setting is chosen.
	Lint Screen	Clean Lint Screen
	Air flow Restrictions/ Make-up Air	Follow installation guidelines for static back pressure and make-up air
	Exhaust	Check exhaust for obstructions, follow installation guidelines
"Temp Sensor Short" or "Temp Sensor Open" Error Code displayed on control	Temperature Sensor	Press programming button to clear Error Code. If Error code persists, contact Dexter agent for assistance
"PCB Error" or "Comm Error" code displayed on control	Control Error	Cycle power to dryer to clear Error Code. If Error Code persists, contact Dexter Agent for Assistance

Table 7-5 Servicing and Troubleshooting Table

7.6 Accessories

7.6.1 Common Service Parts

Service Parts	Part Numbers		
	T-30	T-50	T-80
DRIVE BELT, MOTOR	9040-076-003	9040-076-006	9040-076-011
DRIVE BELT, TUMBLER	9040-073-009	9040-073-011	9040-073-012
LINT SCREEN FILTER	9822-026-002	9822-026-001	9822-031-002



Table 7-6 Common Service Parts with Part Numbers

For service and parts information, contact your local Dexter agent. To find your local Dexter agent, use the Distributor Locator at the website shown below. If a Dexter agent is not available, contact **Dexter Laundry, Inc.** directly as listed below:

Mailing Address: 2211 West Grimes Avenue Phone: 1-800-524-2954
Fairfield, IA 52556
USA

Website: www.dexter.com

7.6.2 Fuses

	WARNING
	REPLACE FUSES WITH SAME TYPE AND RATING

Fuse Location.	Voltage Rating AC	Current Rating	Interrupt Rating	Type	Fuse Size / Group
Control Transformer Primary Fusing	250V	2.0A	100A@250VAC	Slow Acting	3AG (6.3mm x 32mm)
Control Transformer Secondary Fusing	250V	2.5A	100A@250VAC	Fast Acting	3AG (6.3mm x 32mm)

Table 7-7 Replacement Fuse Table

For service and parts information, contact your local Dexter agent. To find your local Dexter agent, use the Distributor Locator at the website shown below. If a Dexter agent is not available, contact **Dexter Laundry, Inc.** directly as listed below:

Mailing Address: 2211 West Grimes Avenue Phone: 1-800-524-2954
 Fairfield, IA 52556
 USA

Website: www.dexter.com

8 Disposal of Unit



This appliance is marked according to the European directive 2012/19/EU on Waste Electrical and Electronic Equipment (WEEE)

Refer to the figure below, that symbol should appear on the product or on its packaging. This symbol indicates that this product shall not be treated as household waste. Instead, it shall be handed over to the applicable collection point for the recycling of electrical and electronic equipment. Ensuring this product is disposed of correctly will help prevent potential negative consequences for the environment and human health which could otherwise be caused by inappropriate waste handling of this product. The recycling of materials will help conserve natural resources. For more detailed information about recycling of this product, please contact the local city office, household waste disposal service, or the source from which this product was purchased.



Figure 8-1 WEEE Symbol

9 Declarations of Conformity

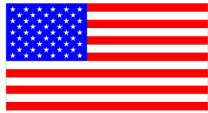
		 DECLARATION OF CONFORMITY			
<p>This declaration of conformity is issued under the sole responsibility of the manufacturer.</p>					
<p>We hereby certify that the models described below conform with the essential health and safety requirements of the Council Directives listed below.</p>					
	Manufacturer		Authorized Representative		
Date:					
Signed:					
Signatory:	Spenser Boyer		Roberto Pratesi		
Position:	Regulatory Affairs Manager				
Company:	Dexter Laundry, Inc.		EXPRESS WASH SERVICE S.R.L.		
Address:	2211 West Grimes Avenue Fairfield, IA 52556 - USA		Via di Brozzi, 202/C Firenze, Toscana 50145 - Italy		
Description of product:	Commercial Drying Machines (Electric)				
Conforming Models:	DC0030E*-79CC ¹ -*****-**X, DC0050E*-79CC ¹ -*****-**X, DC0080E*-79CC ¹ -*****-**X, DC30X2E*-79CC ¹ -*****-**X, DCS020E*-79CC ¹ -*****-**X, DCS030E*-79CC ¹ -*****-**X - ¹ Can be a number 1-9 - * Can be character X, C, S, W, B, K, G, A, D, E, F, V, R, T, H				
Serial #:	D1.23152.001 to D1.30365.050				
References to directives and standards:	Machinery Directive # 2006/42/EC		EN ISO 12100:2010; EN ISO 10472-1:2008; EN ISO 10472-4:2008; EN 60204-1:2018		
	EMC Directive # 2014/30/EU		EN 55014-1:2017+A1:2020; EN 55014-2:1997+A2:2008; EN 61000-3-2:2014; EN 61000-3-3:2013		
	EU RoHS Directive # 2011/65/EU EU RoHS Directive # 2015/863		Declaration unknown. ²		
<p>2 - Dexter Laundry (DLI) believes that the information it provides is accurate. The provided information is based upon data obtained from ongoing due diligence concerning goods and materials provided by third party suppliers. DLI provides such information "AS IS", without any express or implied warranty of any kind. DLI reserves the right to update and modify this communication, as it believes necessary or appropriate.</p>					
<p>Technical file is compiled by and retained at the manufacturers location. Duly reasoned requests for information contained in the technical files may be made through the Authorized Representative.</p>					
<p>If the products listed herein are modified without the approval of the manufacturer, the modifier takes over all legal responsibilities of the manufacturer.</p>					

MANUALE DELL'OPERATORE
ISTRUZIONI PER L'INSTALLAZIONE E IL FUNZIONAMENTO DELLE
ASCIUGATRICI ELETTRICHE A CESTELLO SINGOLO COMMERCIALI

Traduzione di "Istruzioni originali"

Leggere queste informazioni e conservarle per riferimento futuro.

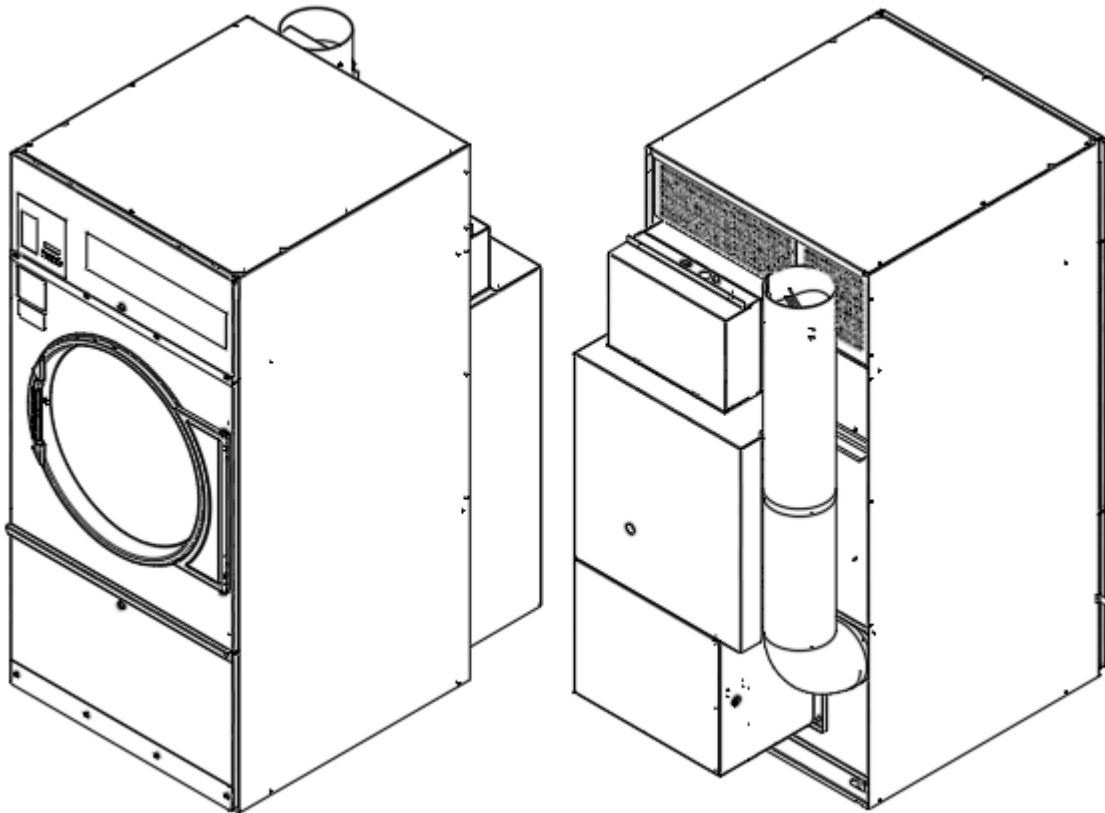

Dexter Laundry, Inc.
2211 West Grimes Avenue
Fairfield, Iowa 52556 - USA

1 Informazioni sulla sicurezza

	AVVERTENZA
LA MANCATA OSSERVANZA DELLE AVVERTENZE DI SICUREZZA PUÒ CAUSARE GRAVI LESIONI, MORTE O DANNI MATERIALI.	

	AVVERTENZA
Non arrestare l'asciugatrice prima della fine del ciclo, a meno che tutti i capi non vengano rapidamente rimossi e distribuiti per dissipare il calore.	

	AVVERTENZA
È ASSOLUTAMENTE ESSENZIALE che l'asciugatrice sia collegata a una messa a terra nota (zero) in conformità alle norme locali o, in assenza di norme locali, alle ultime edizioni delle norme nazionali. Questo non solo per la sicurezza personale, ma anche per il corretto funzionamento del regolatore. In caso contrario, la garanzia del regolatore sarà annullata.	

	AVVERTENZA
Non installare un'asciugatrice con materiali per lo sfiato in plastica flessibile. Se si installano condotti metallici flessibili (tipo lamina), utilizzare condotti che sono stati studiati e ritenuti accettabili per l'uso con le asciugatrici. I materiali flessibili per lo sfiato sono noti per il crollo, la facilità di	

schiacciamento e la presenza di lanugine. Queste condizioni ostruiscono il flusso d'aria dell'asciugatrice e aumentano il rischio di incendio.

Affiggere la seguente avvertenza "**Per la vostra sicurezza**" in una posizione ben visibile:

	AVVERTENZA
PER LA VOSTRA SICUREZZA QUESTO MACCHINARIO SERVE AD ASCIUGARE ESCLUSIVAMENTE TESSUTI LAVATI IN ACQUA Per evitare il rischio di incendio, compresa la combustione spontanea, non asciugare stracci per pavimenti oliati, articoli contenenti gommapiuma o materiali simili alla gomma o qualsiasi materiale su cui sia stato usato un solvente per la pulizia o che contenga liquidi o solidi infiammabili (come benzina, cherosene, cere, ecc.). Gli ammorbidenti, o prodotti simili, devono essere utilizzati secondo le istruzioni dell'ammorbidente stesso. Rimuovere tutti gli oggetti dalle tasche, come accendini e fiammiferi.	

Affiggere la seguente avvertenza "**Per la vostra sicurezza**" in una posizione ben visibile:

	AVVERTENZA
PER LA VOSTRA SICUREZZA NON CONSERVARE O UTILIZZARE BENZINA O ALTRI VAPORI, LIQUIDIO SOLVENTI PER IL LAVAGGIO A SECCO INFIAMMABILI IN PROSSIMITÀ DI QUESTO O DI ALTRI APPARECCHI.	

	AVVERTENZA
LE ISTRUZIONI PER L'INSTALLAZIONE E LA MANUTENZIONE SONO DESTINATE ESCLUSIVAMENTE A PERSONALE QUALIFICATO. PER EVITARE LESIONI E SCOSSE ELETTRICHE, NON ESEGUIRE INTERVENTI DI MANUTENZIONE DIVERSI DA QUELLI CONTENUTI NELLE ISTRUZIONI PER L'USO SENZA ADEGUATA QUALIFICA.	

	AVVERTENZA
NON SPRUZZARE AEROSOL IN PROSSIMITÀ DI QUESTO APPARECCHIO mentre è in funzione.	

	AVVERTENZA
NON UTILIZZARE QUESTA APPARECCHIATURA PER SCOPI DIVERSI DA QUELLI DESCRITTI NEL PRESENTE MANUALE.	

	AVVERTENZA
L'ASCIUGATRICE NON DEVE ESSERE UTILIZZATA SE PER IL LAVAGGIO SONO STATI UTILIZZATI PRODOTTI CHIMICI INDUSTRIALI.	

	AVVERTENZA
NON APPOGGIARE OGGETTI SU QUESTO APPARECCHIO O CONTRO DI ESSO.	

	AVVERTENZA
QUESTO APPARECCHIO NON DEVE ESSERE UTILIZZATO PER ASCIUGARE SOLVENTI O LIQUIDI PER IL LAVAGGIO A SECCO.	



	AVVERTENZA
NON ASCIUGARE CAPI NON LAVATI NELL'ASCIUGATRICE.	

	AVVERTENZA
La manutenzione deve essere eseguita da personale autorizzato. La mancata osservanza di queste istruzioni può provocare gravi lesioni o morte.	



	AVVERTENZA
Etichettare tutti i cavi prima di scolgarli durante i controlli di manutenzione. Gli errori di cablaggio possono causare un funzionamento improprio e pericoloso. Verificare il corretto funzionamento dopo la manutenzione.	

	AVVERTENZA
UN'ASCIUGATRICE PRODUCE LANUGINE COMBUSTIBILE E DEVE ESSERE SCARICATA ALL'APERTO. L'AREA INTORNO ALL'ASCIUGATRICE DEVE ESSERE MANTENUTA LIBERA DA LANUGINE.	



	AVVERTENZA
 	<p>NON MODIFICARE QUESTO APPARECCHIO. MANTENERE AL LORO POSTO SCUDI, PROTEZIONI E COPERTURE. QUESTI DISPOSITIVI DI SICUREZZA SONO PREVISTI PER PROTEGGERE TUTTI DA EVENTUALI LESIONI.</p>

	AVVERTENZA
	<p>Sostituire tutti i pannelli rimossi per eseguire le operazioni mensili, trimestrali, semestrali e annuali.</p>

	AVVERTENZA
	<p>NON GIOCARE ALL'INTERNO O IN PROSSIMITÀ DI QUESTA APPARECCHIATURA. QUESTO PUÒ PROVOCARE MORTE O GRAVI LESIONI!</p>



	AVVERTENZA
	<p>NON CALPESTARE, SOSTARE O SEDERSI SULL'ASCIUGATRICE O SUI SUOI COMPONENTI INTERNI. NON È PROGETTATA PER SOSTENERE IL PESO DI UNA PERSONA.</p>

	AVVERTENZA
	<p>PERICOLO DI ESPLOSIONE! NON ASCIUGARE CARICHI CHE POSSONO CREARE UN'ATMOSFERA ESPLOSIVA NELL'ASCIUGATRICE.</p>

	AVVERTENZA
	<p>PERICOLO DI INCENDIO! I CAPI SPORCHI DI OLIO POSSONO INCENDIARSI SPONTANEAMENTE, SOPRATTUTTO SE ESPOSTI A FONTI DI CALORE COME L'ASCIUGATRICE. I CAPI SI RISCALDANO, PROVOCANDO UNA REAZIONE DI OSSIDAZIONE NELL'OLIO. L'OSSIDAZIONE CREA CALORE. SE IL CALORE NON PUÒ USCIRE, I CAPI POSSONO DIVENTARE ABBASTANZA CALDI DA PRENDERE FUOCO. ACCATASTARE, AMMUCCHIARE O RIPORRE I CAPI OLEOSI PUÒ IMPEDIRE LA FUORIUSCITA DEL CALORE E QUINDI CREARE UN RISCHIO DI INCENDIO.</p>

	AVVERTENZA
	NON METTERE IN FUNZIONE SE IL VETRO DELLO SPORTELLO RISULTA DANNEGGIATO IN QUALSIASI MODO.



	AVVERTENZA
	NON METTERE IN FUNZIONE IN ZONE CLASSIFICATE PERICOLOSE (ATEX).

	AVVERTENZA
	PERICOLO DI INCENDIO! SE È INEVITABILE CHE I TESSUTI CHE CONTENGONO OLIO VEGETALE O DA CUCINA O CHE SONO STATI CONTAMINATI DA PRODOTTI PER CAPELLI VENGANO MESSI IN UN'ASCIUGATRICE, È NECESSARIO LAVARLI PRIMA IN ACQUA CALDA CON UN DETERGENTE EXTRA - QUESTO RIDURRÀ, MA NON ELIMINERÀ, IL PERICOLO.

	AVVERTENZA
	PERICOLO DI INCENDIO! PER EVITARE POTENZIALI RISCHI DI COMBUSTIONE SPONTANEA DI UN CARICO, RIMUOVERE RAPIDAMENTE IL CARICO

DOPO IL COMPLETAMENTO DEL CICLO O IN CASO DI INTERRUZIONE DELL'ALIMENTAZIONE.	
-------------------------------------------------------------------------------	--

	AVVERTENZA
	NON TOCCARE IL VETRO DELLO SPORTELLO, LASCIAR RAFFREDDARE IL VETRO PRIMA DI EFFETTUARE LA MANUTENZIONE.

	AVVERTENZA
 	PERICOLO DI TAGLIO! SONO PRESENTI SPIGOLI VIVI SU VARIE PARTI IN LAMIERA ALL'INTERNO DELL'INVOLUCRO. PRESTARE ATTENZIONE ALLA SICUREZZA QUANDO SI POSIZIONANO O SI MUOVONO LE MANI ALL'INTERNO DI QUESTA APPARECCHIATURA.

	AVVERTENZA
 	PERICOLO DI SCOSSA! DIETRO LE PROTEZIONI SI TROVANO ALTA TENSIONE E PARTI IN MOVIMENTO. UTILIZZARE IL DISPOSITIVO DI SCOLLEGAMENTO DELL'ALIMENTAZIONE PER OGNI INGRESSO DI ALIMENTAZIONE DELL'ASCIUGATRICE

PER ESEGUIRE IL LOCK OUT/TAG OUT DELL'UNITÀ PRIMA DI ESEGUIRE LA MANUTENZIONE. LA MANCATA OSSERVANZA DI QUESTA INDICAZIONE PUÒ CAUSARE GRAVI LESIONI O ADDIRITTURA IL DECESSO.



AVVERTENZA



SOSTITUIRE I FUSIBILI CON FUSIBILI DELLO STESSO TIPO E PARI POTENZA.



INFORMAZIONI

Il livello di pressione sonora di emissione ponderato A non supera i 70 dB(A). L'operatore non ha bisogno di protezioni per l'udito.



INFORMAZIONI

L'asciugatrice funziona correttamente a temperature ambiente comprese tra +5 °C e +40 °C, con un'umidità relativa fino al 50% a +40 °C e superiore al 50% quando è al di sotto di +40 °C, e ad altitudini fino a 1000 m sul livello del mare; deve essere trasportata e conservata da -25 °C a +55 °C e fino a +70 °C per brevi periodi di tempo, ed è stata imballata per evitare danni dovuti a umidità, vibrazioni e urti. Adottare misure per evitare gli effetti dannosi della condensa occasionale.



INFORMAZIONI

È fondamentale che la vite di messa a terra accanto alla morsettiera di alimentazione TB-1 sia collegata a una buona terra esterna.



INFORMAZIONI

L'asciugatrice non emette radiazioni pericolose.



INFORMAZIONI

L'installatore deve testare il funzionamento dell'asciugatrice e istruire l'utente prima di terminare l'installazione.



INFORMAZIONI

Un condotto di piccolo diametro limita il flusso d'aria; un condotto di grande diametro riduce la velocità dell'aria - entrambi contribuiscono all'accumulo di lanugine. È necessario prevedere uno sportello di ispezione per la pulizia periodica del condotto principale.



INFORMAZIONI

LA PRESSIONE STATICA DI RITORNO deve essere al massimo di 7,6 mm c.a. (0,3 pollici c.a.) all'uscita di scarico posteriore dell'asciugatrice. Se più asciugatrici sono collegate a un condotto

comune, accertarsi che la serranda di controvento sia installata correttamente.



INFORMAZIONI

L'ASCIUGATRICE È DOTATA DI UN TERMOSTATO DI SOVRATEMPERATURA situato a destra del motore sul retro dell'alloggiamento. Se l'asciugatrice non funziona più, consultare il manuale "Procedure di assistenza e dati sui ricambi" per le istruzioni.



INFORMAZIONI

LASCIARE L'ALIMENTAZIONE ELETTRICA DELL'ASCIUGATRICE SEMPRE ACCESA, tranne quando è necessario per la manutenzione o altre attività simili. La funzione conta-ore aggiunge alla sua lettura solo le ore intere. Se l'alimentazione viene interrotta ogni notte, ogni frazione di ora di funzionamento del macchinario in quel momento andrà persa. Spegnerne l'alimentazione ogni notte potrebbe anche avere qualche effetto sulla vita a lungo termine della memoria dopo un certo numero di anni. Lo spegnimento occasionale non influisce sull'unità.



INFORMAZIONI

L'ASCIUGATRICE DEVE ESSERE COLLEGATA ALL'ALIMENTAZIONE PER TRE (3) MINUTI prima di essere messa in funzione o prima di modificare un programma. Il funzionamento o le modifiche del programma, che avvengono

durante questo periodo di "accensione", sono soggetti a perdita in caso di interruzione dell'alimentazione. Dopo i tre minuti iniziali, tutti i dati programmati sono protetti da interruzioni di corrente di qualsiasi durata e il ciclo individuale del cliente è protetto fino a 3 secondi. Questo avviene senza batterie.



INFORMAZIONI

Sono necessari un carrello elevatore, un transpallet o un cric a mano per sollevare l'asciugatrice e solo dalla parte anteriore o posteriore dell'asciugatrice, con l'asciugatrice fissata al pallet e sostenuta per tutta la lunghezza dell'asciugatrice.



INFORMAZIONI

CONTROLLARE IL TERMOSTATO AD ALTO LIMITE ALL'INSTALLAZIONE DELL'ASCIUGATRICE per assicurarsi che non sia scattato. Eventuali urti, come ad esempio una movimentazione brusca durante la spedizione, possono far scattare il termostato. Si può ripristinare inserendo una matita di legno o un tassello attraverso la boccola nel coperchio.





INFORMAZIONI

I capi che sono stati sporcati con sostanze come olio da cucina, acetone, alcol, benzina, cherosene, smacchiatori, acqueragia, cere e deceranti devono essere lavati in acqua calda con una quantità extra di detersivo prima di essere asciugati nell'asciugatrice.

	INFORMAZIONI
<p>Prodotto progettato per essere utilizzato da personale non qualificato.</p>	

	INFORMAZIONI
<p>Questo apparecchio può essere utilizzato da bambini a partire dagli 8 anni di età e da persone con ridotte capacità fisiche, sensoriali o mentali o con mancanza di esperienza e conoscenza, a condizione che abbiano ricevuto supervisione o istruzioni sull'uso sicuro dell'apparecchio e che comprendano i pericoli connessi.</p>	

	INFORMAZIONI
<p>Tutte le asciugatrici devono essere installate in conformità a tutte le norme locali, statali e nazionali in materia di edilizia, elettricità e altre norme in vigore nella zona. La sicurezza elettrica di queste asciugatrici è stata valutata in base ai requisiti della norma europea EN 60204-1.</p>	



	INFORMAZIONI
<p>L'installazione elettrica deve essere eseguita da un tecnico elettrico qualificato.</p>	



	INFORMAZIONI
<p>Durante l'esecuzione della manutenzione quotidiana, lasciare tutti i pannelli in posizione.</p>	



	INFORMAZIONI
<p>Tutti gli interventi di manutenzione quotidiana sulle unità Dexter devono essere eseguiti da personale addestrato e qualificato.</p>	



	INFORMAZIONI
<p>Tutti gli interventi di manutenzione mensile, trimestrale, semestrale e annuale sulle unità Dexter devono essere eseguiti da personale addestrato tecnicamente valido e qualificato.</p>	



	INFORMAZIONI
<p>L'SCCR è di 5 kA per tutte le asciugatrici elettriche.</p>	



	INFORMAZIONI
	<p>Prima di effettuare interventi di manutenzione, eseguire il lock out/tag out dell'alimentazione.</p>



	INFORMAZIONI
	<p>Applicare le corrette procedure di lock out e tag out prima di eseguire le operazioni mensili, trimestrali, semestrali e annuali.</p>

	INFORMAZIONI
	<p>I bambini di età inferiore ai 3 anni devono essere tenuti lontani, a meno che non siano costantemente sorvegliati.</p>

	INFORMAZIONI
	<p>Le parti in lamiera, come le protezioni e le coperture, possono provocare tagli e lacerazioni durante la manipolazione. Quando si maneggiano queste parti, è necessario utilizzare guanti antitaglio o DPI di pari livello.</p>

	INFORMAZIONI
	<p>I bambini devono essere sempre sorvegliati quando si trovano vicino al macchinario.</p>

	INFORMAZIONI
	<p>Indossare una protezione per le mani quando si manipolano le unità Dexter e durante la manutenzione.</p>

	INFORMAZIONI
	<p>I bambini non devono giocare con l'apparecchio.</p>

2 Significato dei simboli di sicurezza

SIMBOLI DI AVVERTENZA: DIVIETO			
	Significato: non giocare all'interno o in prossimità di questa apparecchiatura.		Significato: non salire, sostare o sedersi su questa apparecchiatura o sui suoi componenti.
	Significato: non utilizzare se le protezioni o coperture sono state rimosse. Utilizzato per protezioni o coperture relative a rischi associati a parti mobili.		Significato: non toccare i cavi di uscita del trasformatore di controllo.
	Significato: non utilizzare se le protezioni o coperture sono state rimosse. Utilizzato per protezioni o coperture relative a rischi associati a parti non-mobili.		

Tabella 2-1 Simboli di avvertenza: DIVIETO

SIMBOLI DI AVVERTENZA E PERICOLO			
	Significato: sono necessarie cautela generale e attenzione particolare.		Significato: pericolo di taglio! Sono presenti spigoli vivi su varie parti in lamiera all'interno dell'involucro. Prestare attenzione alla sicurezza quando si posizionano o si muovono le mani all'interno di questa apparecchiatura.
	Significato: pericolo di scossa! alta tensione. Scollegare l'alimentazione prima di eseguire la manutenzione.		Significato: pericolo di incendio! Non asciugare capi contenenti materiale infiammabile.
	Significato: pericolo di ustione! Non toccare il vetro dello sportello o gli scomparti per il detersivo. Lasciare raffreddare queste parti prima di procedere alla manutenzione.		Significato: pericolo di esplosione! Non asciugare capi contenenti materiale esplosivo.
	Significato: non mettere in funzione in zone classificate pericolose (ATEX).		Significato: non mettere in funzione se il vetro dello sportello risulta danneggiato in qualsiasi modo.
	Significato: sostituire i fusibili con fusibili dello stesso tipo e pari potenza.		

Tabella 2-2 Simboli di avvertenza e pericolo











SIMBOLI INFORMATIVI E PROMEMORIA			
	Significato: indicazione verso sinistra per carrello elevatore o transpallet manuale o martinetto.		Significato: indicazione verso destra per carrello elevatore o transpallet manuale o martinetto.
	Significato: indica il centro di gravità del macchinario trasportato.		Significato: prima di effettuare interventi di manutenzione sull'apparecchiatura, scollegare l'alimentazione dell'acqua.
	Significato: scollegare l'alimentazione prima di eseguire la manutenzione dell'apparecchiatura.		Significato: leggere il manuale dell'operatore.
	Significato: prima di eseguire la manutenzione, eseguire il lock out/tag out.		Significato: indossare una protezione per le mani.
	Significato: informazioni generali che dovrebbero essere note.		Significato: sorvegliare i bambini per garantire che non mettano in funzione le apparecchiature.

Tabella 2-3 Simboli informativi e promemoria

3 Indice

1	INFORMAZIONI SULLA SICUREZZA	2
2	SIGNIFICATO DEI SIMBOLI DI SICUREZZA	10
4	ELENCO DELLE TABELLE E DELLE FIGURE	14
4.1	ELENCO DELLE TABELLE	14
4.2	ELENCO DELLE FIGURE	14
5	INTRODUZIONE	15
5.1	IDENTIFICAZIONE DEI MODELLI	15
5.2	CARATTERISTICHE DELL'ASCIUGATRICE	15
5.3	DEFINIZIONI	15
6	SPECIFICHE DELLE UNITÀ	16
6.1	DIMENSIONI DELL'ASCIUGATRICE T-30.....	17
6.2	DIMENSIONI DELL'ASCIUGATRICE T-50.....	20
6.3	DIMENSIONI DELL'ASCIUGATRICE T-80.....	23
7	ISTRUZIONI	26
7.1	INSTALLAZIONE DELL'ASCIUGATRICE.....	26
7.1.1	<i>Aprire la cassa e posizionare l'asciugatrice</i>	27
7.1.2	<i>Conformità alle norme</i>	27
7.1.3	<i>Distanze di installazione</i>	28
7.1.4	<i>Aria di reintegro</i>	29
7.1.5	<i>Requisiti elettrici</i>	30
7.1.6	<i>Soppressori di sovratensioni transitorie</i>	32
7.1.7	<i>Trasformatore di controllo</i>	33
7.1.7.1	Collegamenti del trasformatore di controllo	33
7.1.8	<i>Installazione dello scarico</i>	34
7.1.9	<i>Spegnimento dell'asciugatrice</i>	36
7.2	USO, FUNZIONAMENTO E USO IMPROPRIO	37
7.2.1	<i>Avvio dell'asciugatrice</i>	42
7.2.2	<i>Funzionamento dell'asciugatrice</i>	42
7.3	MANUTENZIONE	44
7.3.1	<i>Quotidiana</i>	45
7.3.2	<i>Mensile</i>	45
7.3.3	<i>Trimestrale</i>	45
7.3.4	<i>Semestrale</i>	45
7.3.5	<i>Annuale</i>	45
7.3.5.1	Informazioni sul grasso Molykote BR2-S	46
7.4	PROGRAMMAZIONE.....	48
7.4.1	<i>Programmazione manuale</i>	48
7.4.2	<i>Opzione test rapido</i>	50
7.4.3	<i>Opzione test continuo</i>	50
7.4.4	<i>Cronologia codici di errore</i>	50
7.4.5	<i>Opzione prezzi</i>	50
7.4.6	<i>Opzione Cicli</i>	52
7.4.7	<i>Opzione prezzi a temperatura</i>	54
7.4.8	<i>Impostazioni</i>	54
7.4.9	<i>Utilizzo</i>	57

7.4.10	<i>Comandi</i>	58
7.5	ASSISTENZA E RISOLUZIONE DEI PROBLEMI	60
7.6	ACCESSORI.....	63
7.6.1	<i>Parti di ricambio comuni</i>	63
7.6.2	<i>Fusibili</i>	64
8	SMALTIMENTO DELL'UNITÀ	65
9	DICHIARAZIONI DI CONFORMITÀ	66

4 Elenco delle tabelle e delle figure

4.1 Elenco delle tabelle

TABELLA 2-1 SIMBOLI DI AVVERTENZA: DIVIETO	10
TABELLA 2-2 SIMBOLI DI AVVERTENZA E PERICOLO	10
TABELLA 2-3 SIMBOLI INFORMATIVI E PROMEMORIA.....	11
TABELLA 5-1 IDENTIFICAZIONE DEI MODELLI	15
TABELLA 5-2 TABELLA DELLE DEFINIZIONI	15
TABELLA 6-1 SPECIFICHE DELL'UNITÀ	16
TABELLA 7-1 REQUISITI PER L'INSTALLAZIONE ELETTRICA.....	30
TABELLA 7-2 FUNZIONI ALTERNATIVE DEI TASTI IN MODALITÀ DI PROGRAMMAZIONE	49
TABELLA 7-3 ESEMPIO DI PROGRAMMA	51
TABELLA 7-4 ESEMPIO DI SELEZIONE DEI PREZZI	54
TABELLA 7-5 TABELLA DI MANUTENZIONE E RISOLUZIONE DEI PROBLEMI	62
TABELLA 7-6 PARTI DI SERVIZIO COMUNI CON NUMERI DI PARTE.....	63
TABELLA 7-7 TABELLA RICAMBIO DEI FUSIBILI.....	64

4.2 Elenco delle figure

FIGURA 6-1 VISTA FRONTALE T-30	17
FIGURA 6-2 VISTA LATERALE T-30	18
FIGURA 6-3 VISTA DALL'ALTO T-30.....	19
FIGURA 6-4 VISTA FRONTALE T-50	20
FIGURA 6-5 VISTA LATERALE T-50	21
FIGURA 6-6 VISTA DALL'ALTO T-50.....	22
FIGURA 6-7 VISTA FRONTALE T-80	23
FIGURA 6-8 VISTA LATERALE T-80	24
FIGURA 6-9 VISTA DALL'ALTO T-80.....	25
FIGURA 7-1 DIMENSIONI DELLA DISTANZA VERTICALE	28
FIGURA 7-2 DETTAGLI DEI COLLEGAMENTI DEL TRASFORMATORE DI CONTROLLO	33
FIGURA 7-3 SCARICO DELL'ASCIUGATRICE TRAMITE UN CONDOTTO DI SCARICO PRINCIPALE	36
FIGURA 7-4 INTERFACCIA UTENTE.....	42
FIGURA 7-5 POSIZIONE DEL TASTO DI PROGRAMMAZIONE	48
FIGURA 7-6 OPZIONI DEL MENÙ DI PROGRAMMAZIONE ASCIUGATRICE.....	49
FIGURA 7-7 MENÙ DI LIVELLO SUPERIORE DEI PREZZI	51
FIGURA 7-8 MENÙ DI LIVELLO SUPERIORE DEI CICLI	53
FIGURA 7-9 MENÙ DI LIVELLO SUPERIORE DEI PREZZI A TEMPERATURA	54
FIGURA 7-10 MENÙ DI LIVELLO SUPERIORE DELLE IMPOSTAZIONI	56
FIGURA 7-11 MENÙ DI LIVELLO SUPERIORE DI UTILIZZO	58
FIGURA 7-12 MENÙ DI LIVELLO SUPERIORE DEI COMANDI	59
FIGURA 8-1 SIMBOLO RAEE.....	65

5 Introduzione

5.1 Identificazione dei modelli

Asciugatrici commerciali per lavanderia automatica, comandi serie C, 50 Hz	
Modello	Numero di modello
T-30	DC0030E*-79CC ¹ -*****-**X
T-50	DC0050E*-79CC ¹ -*****-**X
T-80	DC0080E*-79CC ¹ -*****-**X
- ¹ Può essere un numero da 1 a 9	
- * Può essere un carattere tra X, C, S, W, B, K, G, A, D, E, F, V, R, T, H	

Tabella 5-1 Identificazione dei modelli

5.2 Caratteristiche dell'asciugatrice

Le asciugatrici commerciali Dexter Laundry sono progettate per l'asciugatura di articoli tessili in ambienti chiusi da parte di utenti non qualificati. L'asciugatura avviene attraverso la circolazione di calore sui capi in un tamburo rotante.

I macchinari Dexter utilizzano acciaio inossidabile di alta qualità per l'involucro e il tamburo. Queste superfici limitano la crescita dei microbi e garantiscono un aspetto durevole e di alta qualità. La rotazione del tamburo è prodotta da un motore AC (a corrente alternata).

5.3 Definizioni

AC	Corrente alternata	CE	Conformità europea
DC	Corrente continua	EMC	Compatibilità elettromagnetica
UE	Unione Europea	IA	Iowa
IEC	International Electrotechnical Commission (Commissione elettrotecnica internazionale)	IP	Protocollo internet OPPURE protezione in ingresso
LED	Diodo a emissione luminosa	MAC	Media Access Control (indirizzo fisico)
OPL	Lavanderia in loco	PCB	Circuito stampato
RCD	Dispositivo a corrente residua	RoHS	Restrizione di sostanze pericolose
Giri/min	Giri al minuto	RTC	Orologi in tempo reale
SWD	Lavatrice-asciugatrice impilabile	USA	Stati Uniti d'America
USB	Universal Serial Bus	VFD	Convertitore di frequenza
RAEE	Rifiuti da apparecchiature elettriche ed elettroniche		

Tabella 5-2 Tabella delle definizioni

6 Specifiche delle unità

		T-30		T-50		T-80	
Capacità	Capacità di peso a secco - lb (kg)	30	(13,6)	50	(22,7)	80	(36,3)
	Volume cilindro - piedi cubi (L)	11,3	(320)	15,8	(447,4)	23	(651,3)
Velocità	Velocità del tamburo - giri/min	47	---	45	---	40	---
	Potenza motore - cv (kW)	0,5	(0,38)	0,75	(0,56)	0,75	(0,56)
Flusso d'aria	Uscita 8" - cfm (M3/min)	690	(19,5)	760	(21,5)	1000	(28,3)
Dimensioni	Altezza - poll. (cm)	72 1/4	(183,5)	72 1/4	(183,5)	75 3/4	(192,4)
	Larghezza - poll. (cm)	31 1/2	(80)	34 1/2	(87,6)	38 1/2	(97,8)
	Profondità - poll. (cm)	41 3/4	(106)	48	(121,9)	51 3/4	(131,4)
	Vano sportello - poll. (cm)	22 5/8	(57,5)	25 5/8	(65,1)	25 5/8	(65,1)
	Altezza bordo inferiore sportello da terra - poll. (cm)	28 3/4	(73)	27 1/4	(69,2)	29 1/4	(74,3)
	Diametro cilindro - poll. (cm)	30	(76,2)	32 1/2	(82,6)	36 1/2	(92,7)
	Profondità cilindro - poll. (cm)	27 1/2	(69,9)	33	(83,8)	38	(96,5)
	Area del filtro per lanugine - poll. q. (cm q)	515	(3323)	708	(4568)	823	(5310)
	Peso	Peso netto - lb (kg)	454	(205,9)	540	(244,9)	715
Imballo	Peso imballo - lb (kg)	499	(226,3)	590	(267,6)	770	(349,3)
	Altezza imballo - poll. (cm)	77 1/4	(196,2)	77 1/4	(196,2)	80 3/4	(205,1)
	Larghezza imballo - poll. (cm)	32 3/4	(83,2)	36	(91,4)	40 1/4	(102,2)
	Profondità imballo - poll. (cm)	45 1/2	(115,6)	51 1/2	(130,8)	55 1/2	(141)
Specifiche elettriche	kW / Volt / Hz / Fase / Sistema di cablaggio / di distribuzione	Amperaggio interruttore automatico / Amperaggio di esercizio / Dimensioni cavo / Inversione di rotazione					
	24 / 400 / 50 / 3 / 4 conduttori + massa / TN-S	50 / 45 / 13,3 mm ² / Non-Rev		50 / 45 / 13,3 mm ² / Non-Rev		50 / 45 / 13,3 mm ² / Non-Rev	
Installazione	Distanza minima tra i macchinari - poll. (cm)	0	0	0	(0)	0	(0)
	Distanza minima tra retro del macchinario e parete - poll. (cm)	18	(45,7)	18	(45,7)	18	(45,7)
	Aria di reintegro richiesta - piedi q. (cm ²)	1	(929)	1,25	(1161)	1,5	(1394)
	Dimensioni scarico - poll. (cm)	8	(20,3)	8	(20,3)	8	(20,3)
	Contropressione max di scarico (colonna acqua) - poll. (mm)	0,3	(7,6)	0,3	(7,6)	0,3	(7,6)
	Lunghezza scarico consigliata - piedi (m) e 2 raccordi a gomito	14	(4,3)	14	(4,3)	14	(4,3)

Tabella 6-1 Specifiche dell'unità

6.1 Dimensioni dell'asciugatrice T-30



Figura 6-1 Vista frontale T-30



Figura 6-2 Vista laterale T-30

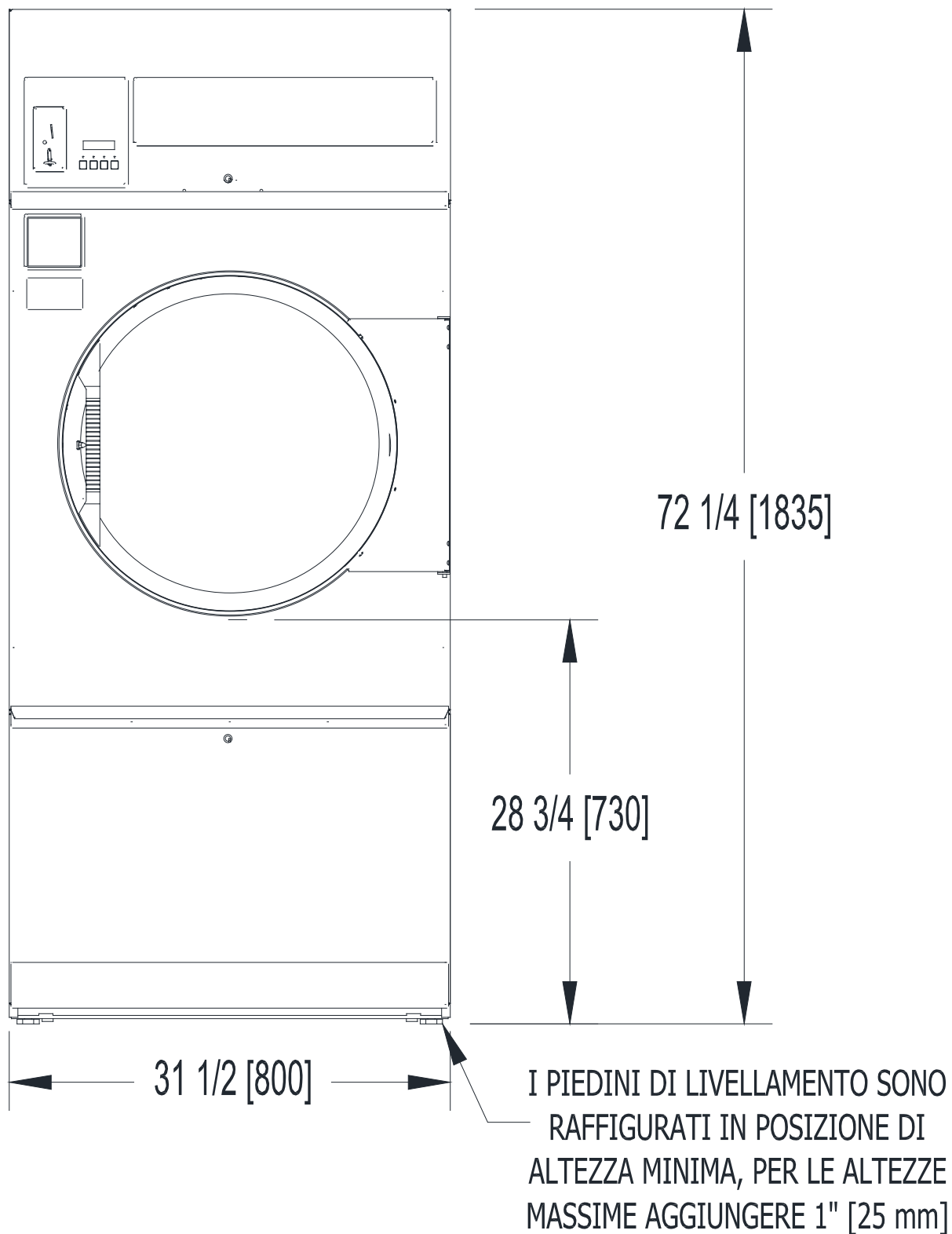

Figura 6-3 Vista dall'alto T-30

6.2 Dimensioni dell'asciugatrice T-50

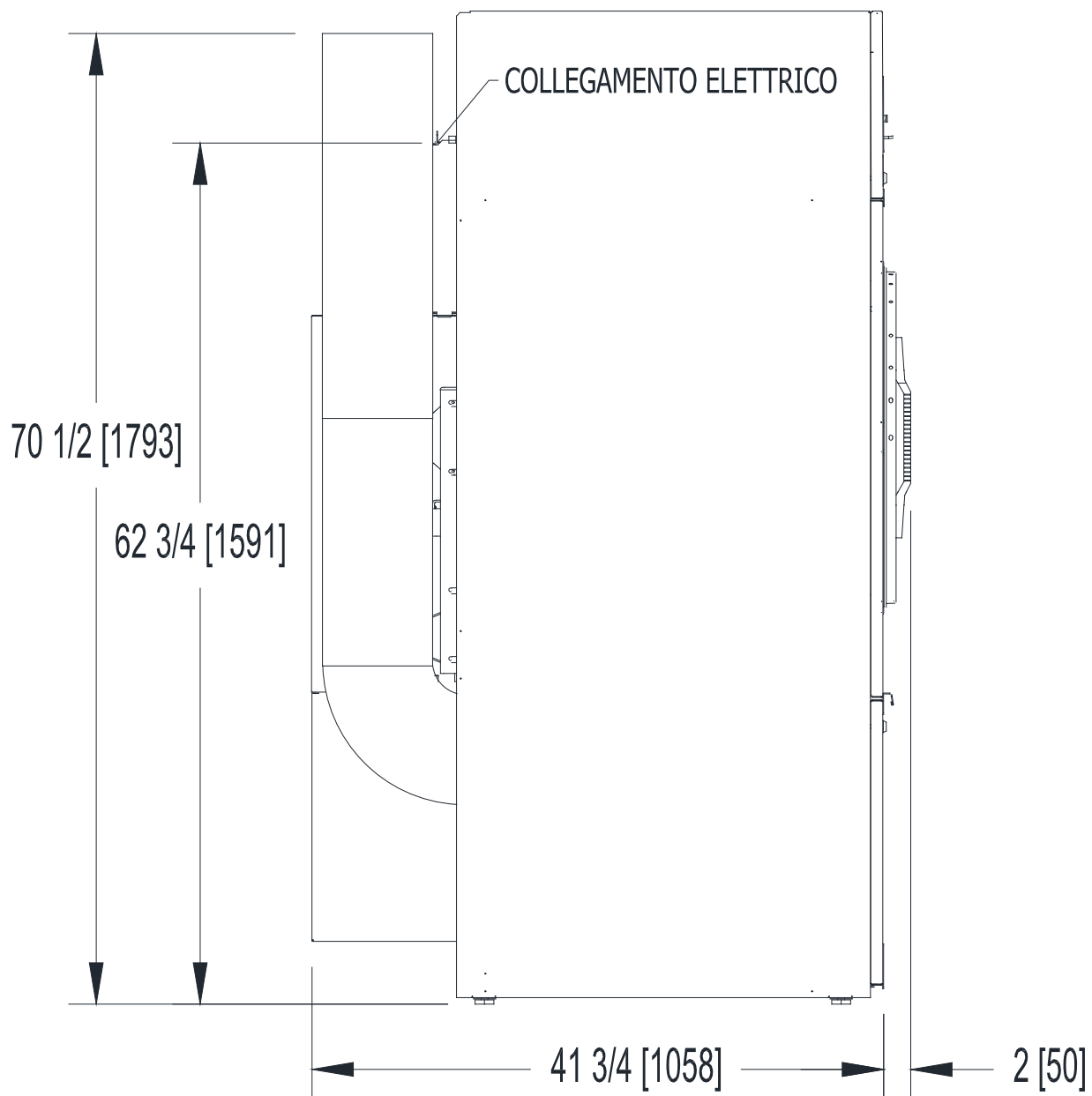

Figura 6-4 Vista frontale T-50

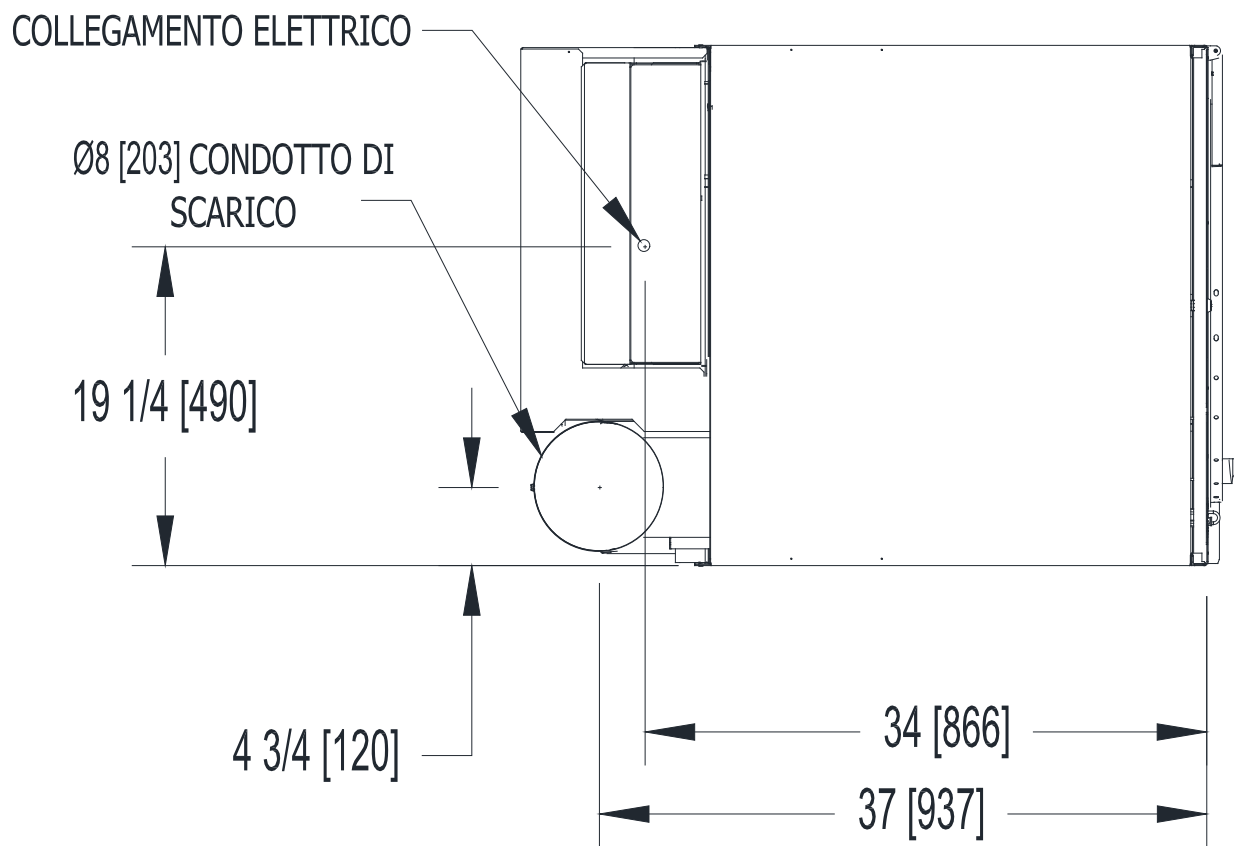

Figura 6-5 Vista laterale T-50

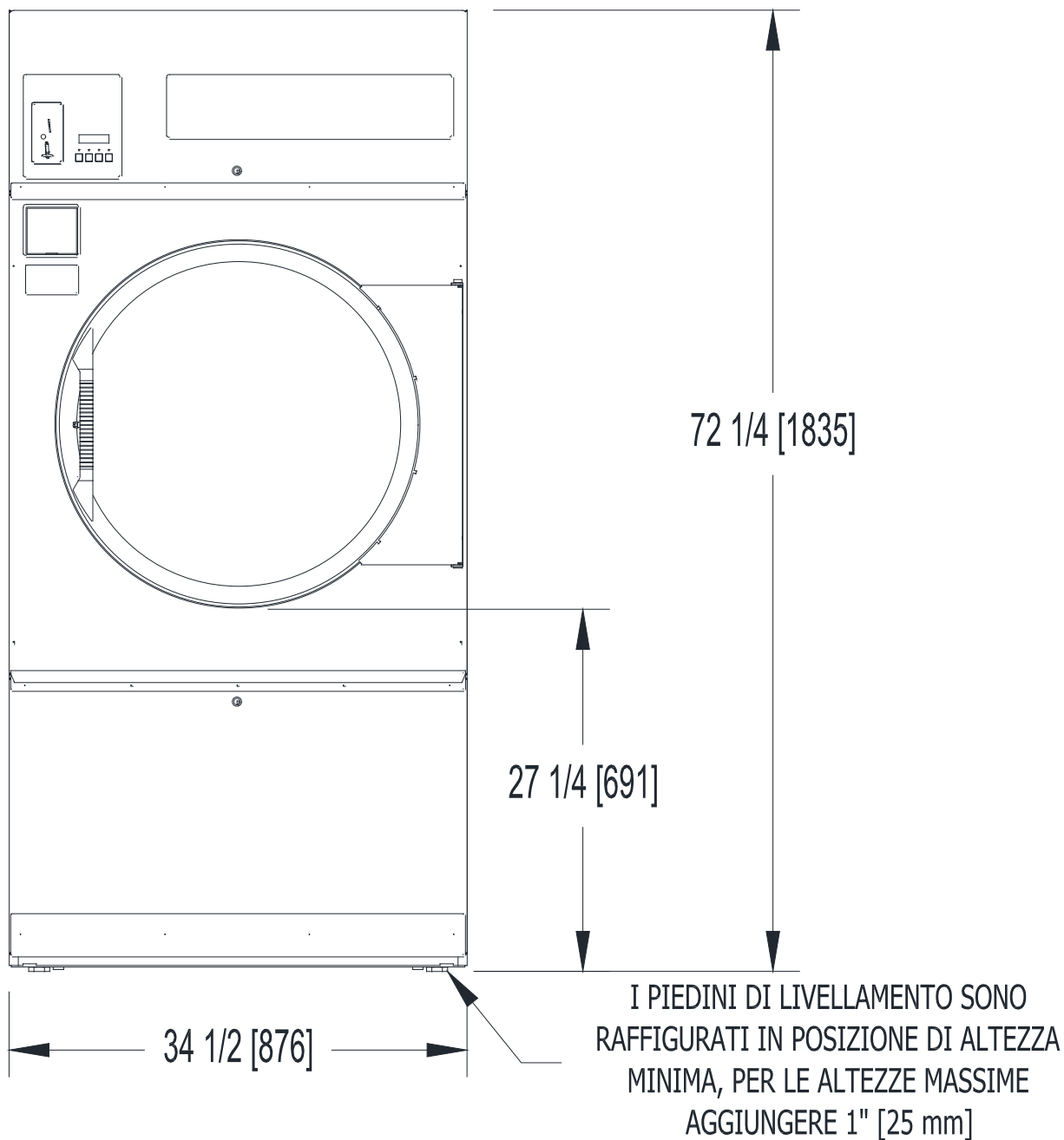

Figura 6-6 Vista dall'alto T-50

6.3 Dimensioni dell'asciugatrice T-80

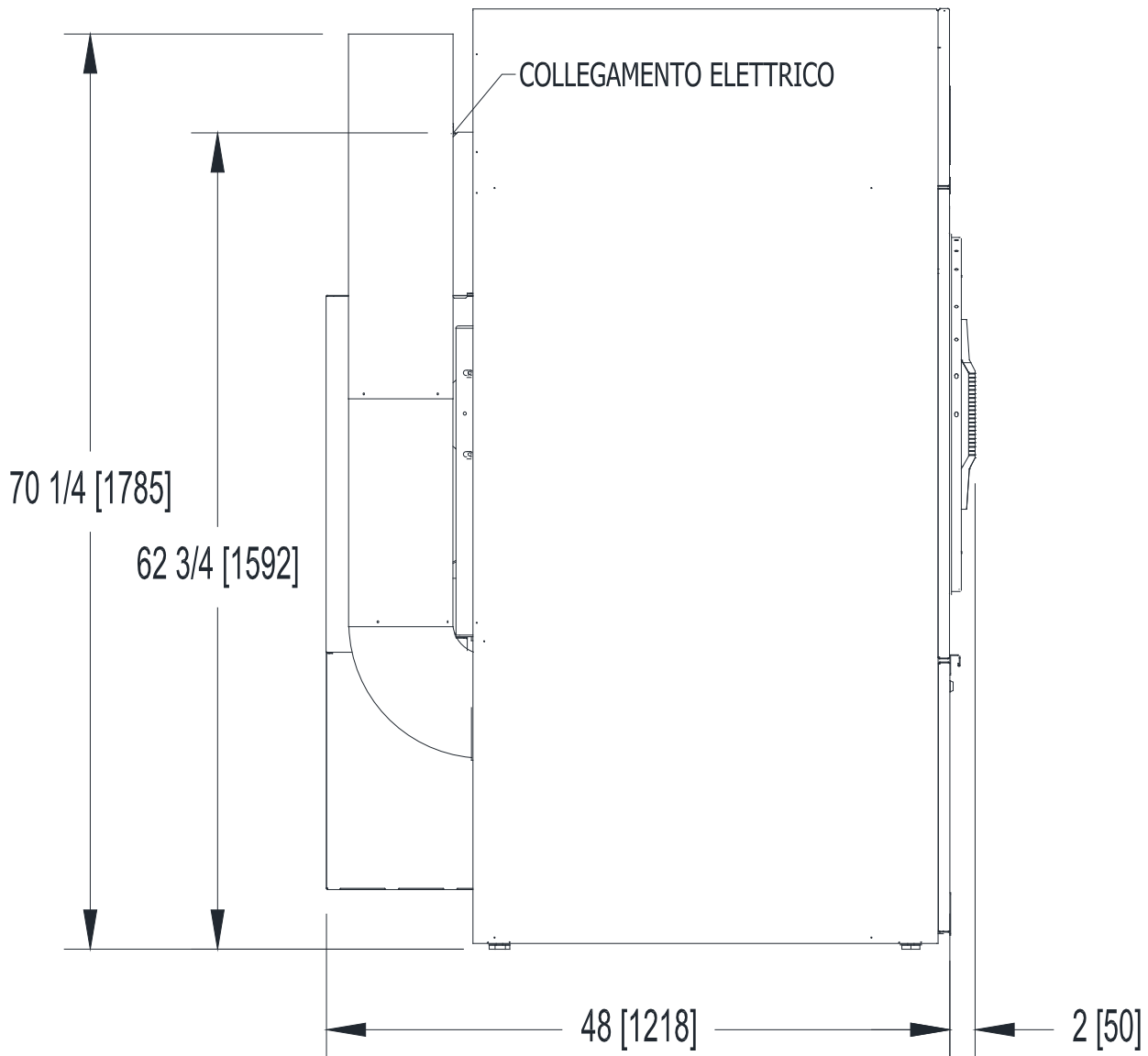

Figura 6-7 Vista frontale T-80

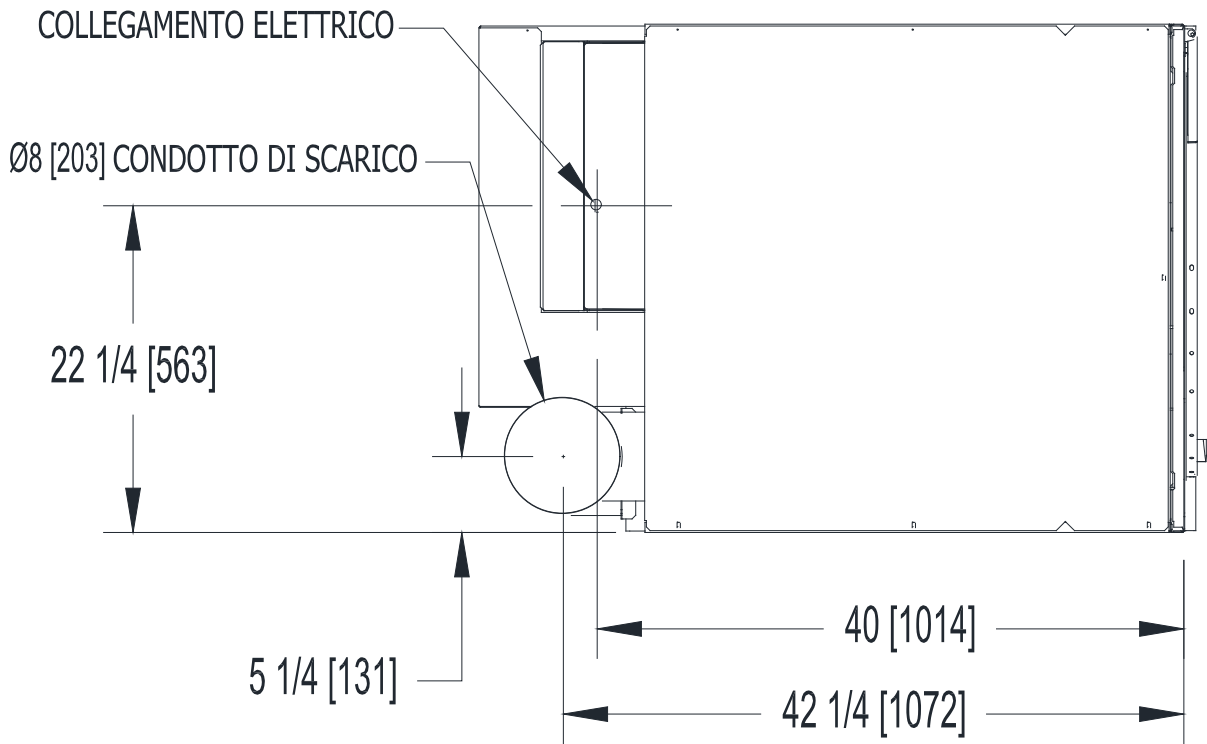

Figura 6-8 Vista laterale T-80



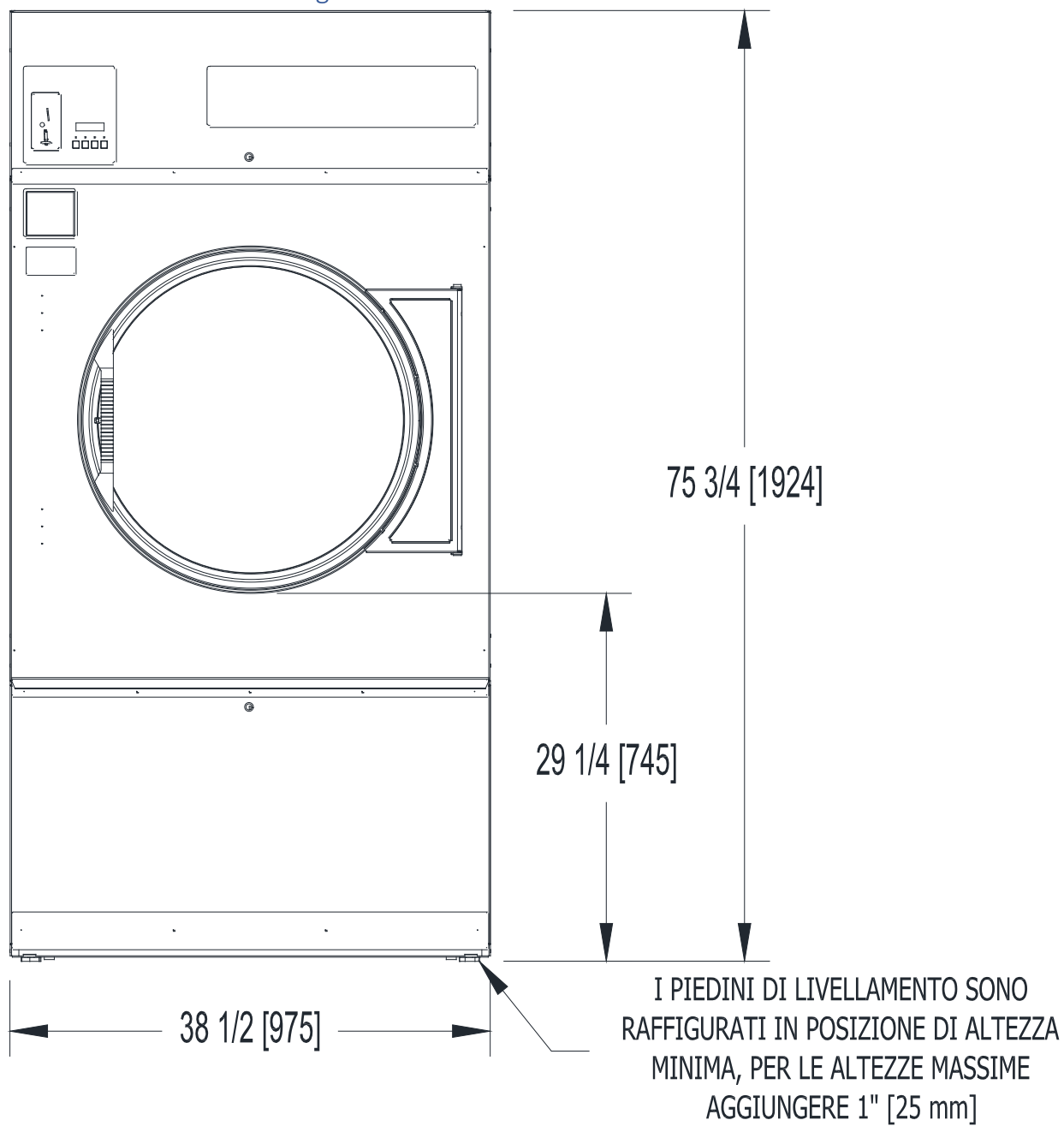

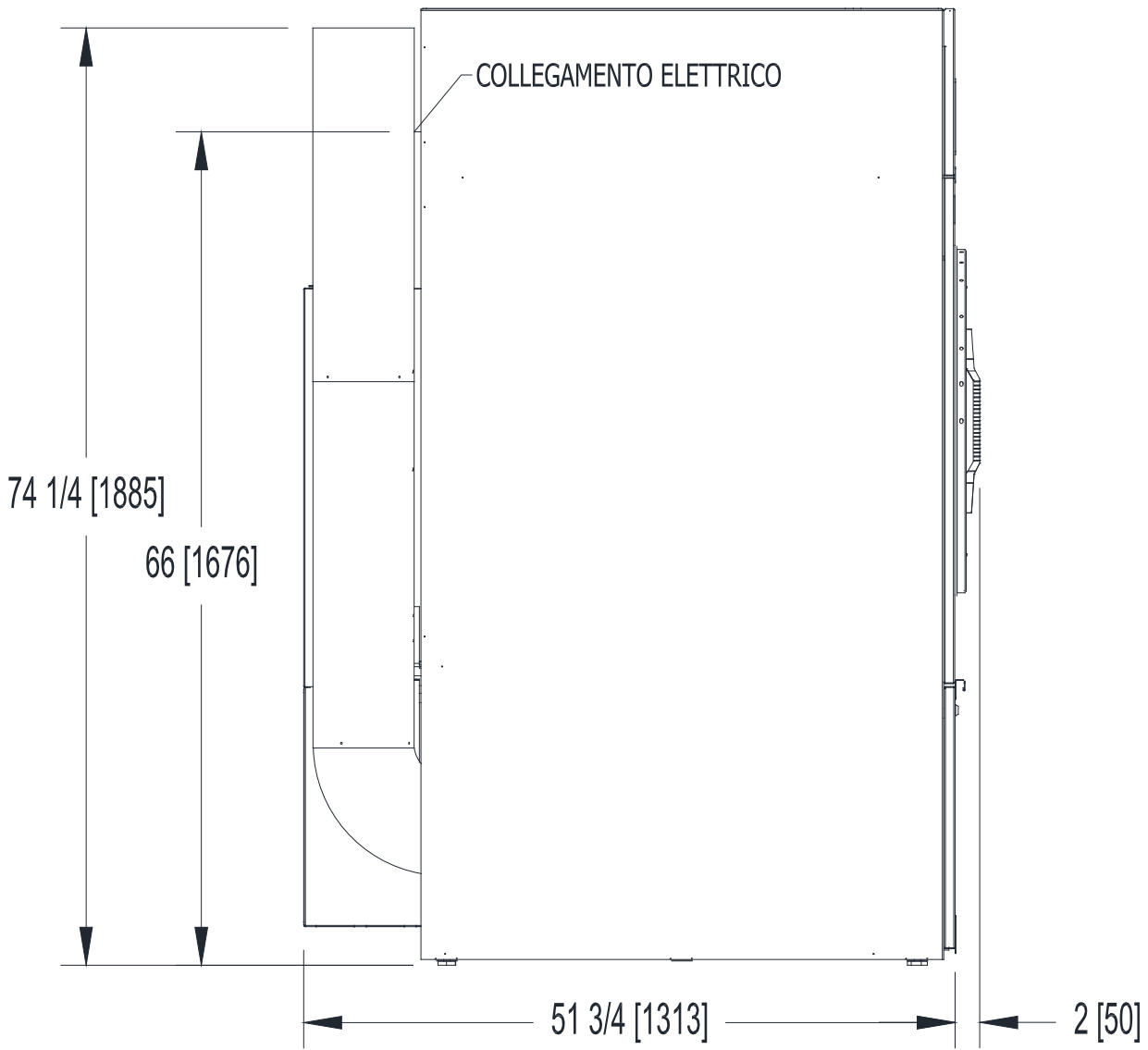

Figura 6-9 Vista dall'alto T-80

7 Istruzioni

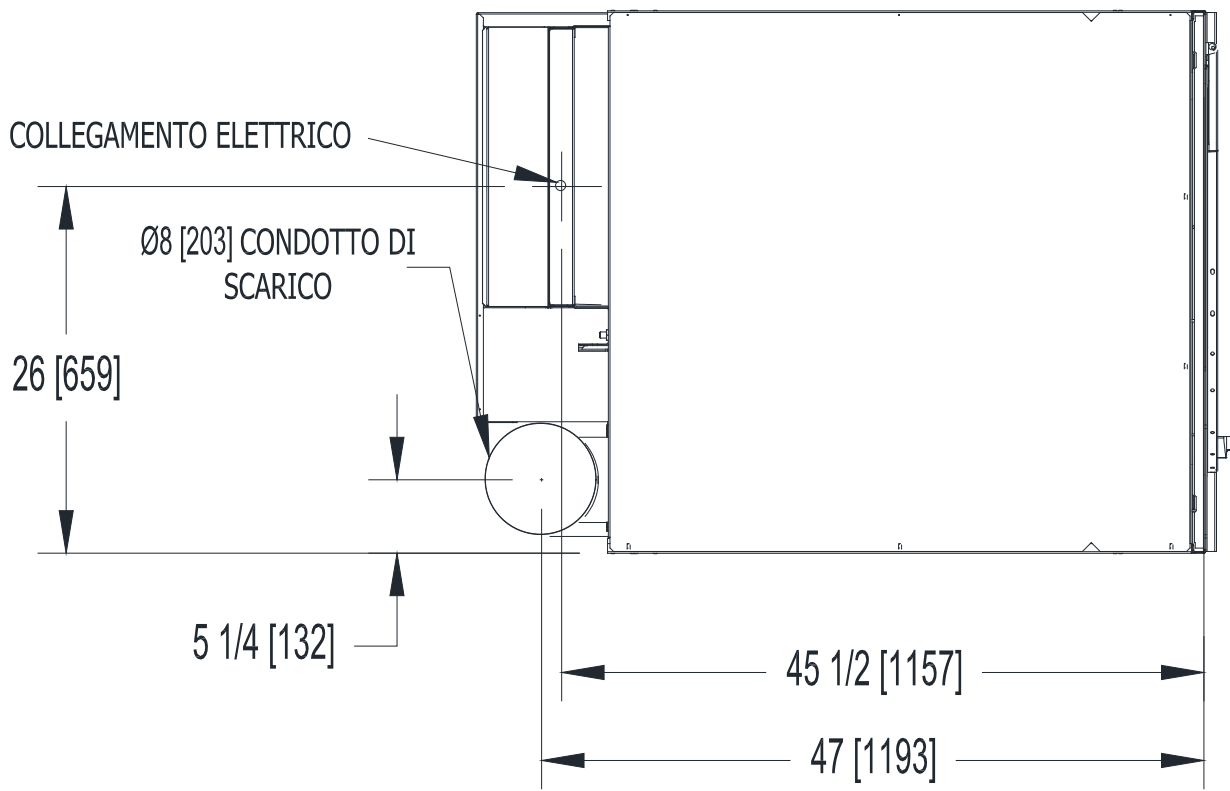
Affiggere la seguente avvertenza "Per la vostra sicurezza" in una posizione ben visibile:

	AVVERTENZA
<p>PER LA VOSTRA SICUREZZA NON CONSERVARE O UTILIZZARE BENZINA O ALTRI VAPORI, LIQUIDI O SOLVENTI PER IL LAVAGGIO A SECCO INFIAMMABILI IN PROSSIMITÀ DI QUESTO O DI ALTRI APPARECCHI.</p>	

	AVVERTENZA
<p>PER LA VOSTRA SICUREZZA QUESTO MACCHINARIO SERVE AD ASCIUGARE ESCLUSIVAMENTE TESSUTI LAVATI IN ACQUA</p> <p>Per evitare il rischio di incendio, compresa la combustione spontanea, non asciugare stracci per pavimenti oliati, articoli contenenti gommapiuma o materiali simili alla gomma o qualsiasi materiale su cui sia stato usato un solvente per la pulizia o che contenga liquidi o solidi infiammabili (come benzina, cherosene, cere, ecc.). Gli ammorbidenti, o prodotti simili, devono essere utilizzati secondo le istruzioni dell'ammorbidente stesso. Rimuovere tutti gli oggetti dalle tasche, come accendini e fiammiferi.</p>	

	INFORMAZIONI
<p>Sono necessari un carrello elevatore, un transpallet o un cric a mano per sollevare l'asciugatrice e solo dalla parte anteriore o posteriore dell'asciugatrice, con l'asciugatrice fissata al pallet e sostenuta per tutta la lunghezza dell'asciugatrice.</p>	

7.1 Installazione dell'asciugatrice

	AVVERTENZA
<p>LE ISTRUZIONI PER L'INSTALLAZIONE E LA MANUTENZIONE SONO DESTINATE ESCLUSIVAMENTE A PERSONALE QUALIFICATO. PER EVITARE LESIONI E SCOSSE ELETTRICHE, NON ESEGUIRE INTERVENTI DI MANUTENZIONE DIVERSI DA QUELLI CONTENUTI NELLE ISTRUZIONI PER L'USO SENZA ADEGUATA QUALIFICA.</p>	

	INFORMAZIONI
<p>Tutte le asciugatrici devono essere installate in conformità a tutte le norme locali, statali e nazionali in materia di edilizia, elettricità e altre norme in vigore nella zona. La sicurezza elettrica di queste asciugatrici è stata valutata in base ai requisiti della norma europea EN 60204-1.</p>	

7.1.1 Aprire la cassa e posizionare l'asciugatrice

Strumenti necessari: una bussola esagonale da 19 mm ($\frac{3}{4}$ di pollice) e un cacciavite a cricchetto, un coltello e una chiave a pappagallo, che si apre fino a 35 mm ($1 \frac{3}{8}$ di pollice).

1. Rimuovere l'involucro di plastica con il coltello. Rimuovere le guide di cartone, i riempimenti e la copertura superiore.
2. Utilizzando un cricchetto e una bussola da 19 mm ($\frac{3}{4}$ di pollice), rimuovere i 4 bulloni che fissano la base di legno all'alloggiamento dell'asciugatrice. Conservare i bulloni per un futuro spostamento dell'asciugatrice.
3. Con un movimento di camminata, spostare l'asciugatrice in avanti rimuovendola completamente dalla base di legno. Conservare la base per un futuro spostamento dell'asciugatrice.
4. Utilizzando la chiave a pappagallo, regolare i piedini di livellamento per allineare il macchinario alle unità adiacenti.

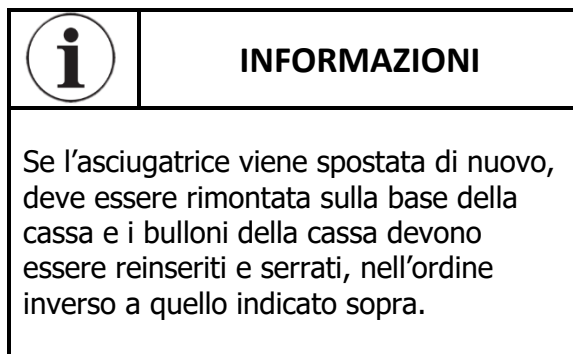

7.1.2 Conformità alle norme

Questo apparecchio deve essere installato in conformità alle norme vigenti e utilizzato solo in uno spazio sufficientemente ventilato. Consultare le istruzioni prima di installare l'apparecchio.

Tutte le installazioni di asciugatrici commerciali devono essere conformi alle norme locali e nazionali per quanto riguarda l'ubicazione dell'installazione e i requisiti di ventilazione.

L'apparecchio non deve essere installato dietro una porta con serratura, una porta scorrevole o una porta con cerniera sul lato opposto a quello dell'asciugatrice, in modo tale da limitare l'apertura completa dello sportello dell'asciugatrice.

7.1.3 Distanze di installazione

Questa unità può essere installata alle seguenti distanze dalla nicchia:

Lato sinistro	0 mm (0 pollici)
Lato destro	0 mm (0 pollici)
Retro	457 mm (18 pollici) Certificato per uno spazio libero di 25 mm (1 pollice); tuttavia, dietro i motori è necessario uno spazio libero di 457 mm (18 pollici) per consentire le operazioni di assistenza e manutenzione.
Parte anteriore	1220 mm (48 pollici) per consentire l'uso dell'asciugatrice.
Parte superiore	Fare riferimento alla figura seguente, intitolata "Dimensioni della distanza verticale". La certificazione consente uno spazio di 0 mm (0 pollici) nella parte superiore di 25 mm (1 pollice) dalla parte anteriore. Tuttavia, è necessario uno spazio di 6 mm (1/4 di pollice) per consentire l'apertura dello sportello superiore di servizio. In tutti gli altri punti è necessario uno spazio libero di 254 mm (10 pollici) dall'alto.

Pavimento Questa unità può essere installata su un pavimento combustibile.

Non ostacolare il flusso dell'aria di combustione e di ventilazione.

Mantenere una distanza minima di 25 mm (1 pollice) tra il condotto e il materiale combustibile.

Per altre informazioni sull'installazione, consultare l'etichetta di installazione applicata alla protezione posteriore.



Figura 7-1 Dimensioni della distanza verticale

7.1.4 Aria di reintegro

Per sostituire l'aria espulsa dalle asciugatrici in tutti i tipi di installazioni, è necessario fornire un'adeguata aria di reintegro. Fare riferimento alle specifiche per la dimensione minima dell'apertura per l'aria di reintegro verso l'esterno di ciascuna asciugatrice. Si tratta di un fabbisogno netto di superficie effettiva. È necessario prendere in considerazione schermi, griglie o feritoie che limitino il flusso d'aria. Consultare il fornitore per determinare l'area libera equivalente per la griglia utilizzata. La fonte di aria di reintegro deve essere sufficientemente lontana dalle asciugatrici per consentire un flusso d'aria uniforme alle prese d'aria di tutte le asciugatrici. È necessario prevedere più aperture. Le aperture devono essere a una distanza minima di 1,8 m (6 piedi) dalle uscite di scarico.

La fonte di aria di reintegro deve essere sufficientemente lontana dalle asciugatrici per consentire un flusso d'aria uniforme alle prese d'aria di tutte le asciugatrici. È necessario prevedere più aperture.

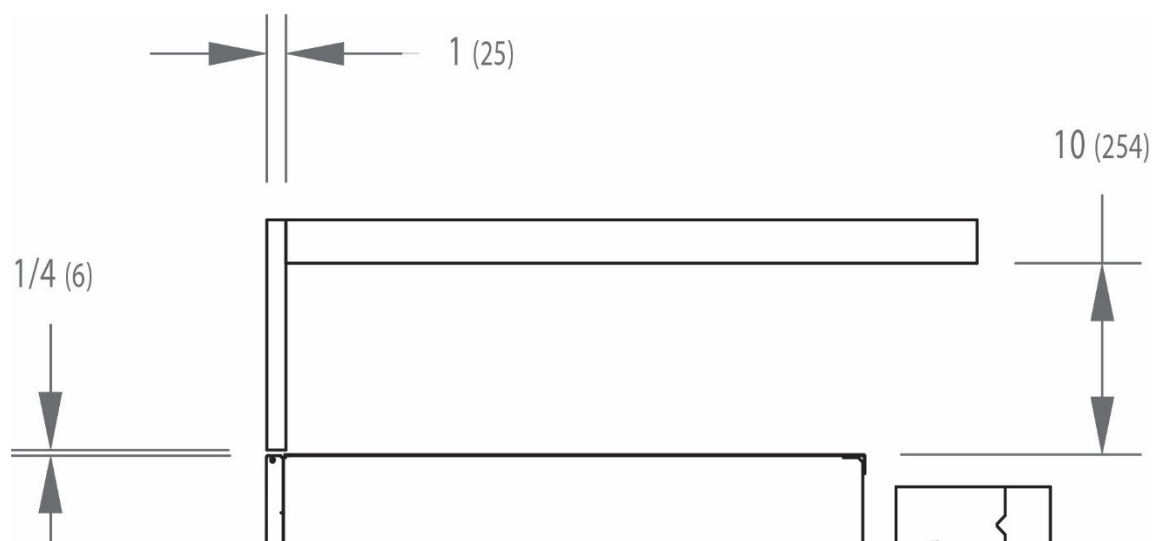
Il funzionamento di questo apparecchio può influenzare il funzionamento di apparecchi a gas, che prendono l'aria per una combustione sicura dallo stesso locale. È necessario prevedere una ventilazione adeguata per evitare il riflusso di gas da altri apparecchi presenti nello stesso locale. Tutti gli apparecchi a gas devono essere testati con l'asciugatrice Dexter in funzione e con tutte le finestre e le porte chiuse. In caso di dubbio, consultare il produttore dell'apparecchio.

7.1.5 Requisiti elettrici

	INFORMAZIONI
L'installazione elettrica deve essere eseguita da un tecnico elettrico qualificato.	

I requisiti di alimentazione elettrica necessari per un funzionamento soddisfacente dell'unità sono elencati sulla targhetta di serie situata sul pannello posteriore di ciascuna asciugatrice. Il collegamento elettrico deve essere effettuato alla morsetteria della scatola di comando sul retro dell'unità utilizzando conduttori con una temperatura nominale di 75 °C (167 °F) e una dimensione del cavo adeguata a gestire l'ampereaggio e la tensione indicati sulla targhetta di serie; vedere la tabella seguente per le dimensioni minime raccomandate.

Non devono verificarsi cali di tensione di oltre il 5% tra l'alimentazione e l'apparecchiatura alimentata. È assolutamente necessario che l'asciugatrice sia collegata a una messa a terra nota. Sono previsti fori per il collegamento di guaine da 25 mm (1 pollice) per i conduttori di alimentazione e da 10 mm (3/8 di pollice) per il conduttore di terra esterno. È assolutamente necessario che l'asciugatrice sia collegata a una buona messa a terra. La resistenza del collegamento a terra deve essere verificata prima del funzionamento. L'introduzione del cablaggio di alimentazione non deve diminuire il grado di protezione all'ingresso (IP - Ingress Protection).

POTENZA DELL'ELEMENTO RISCALDANTE (kW)	TENSIONE DI ALIMENTAZIONE (FASE / V.)	DIMENSIONE MINIMA DEL FUSIBILE A DOPPIO ELEMENTO CON RITARDO VERSO IL SEZIONATORE CON FUSIBILE (A.)	DIMENSIONE MINIMA DEL CAVO DAL SEZIONATORE CON FUSIBILE ALLA MORSETTIERA DELL'ASCIUGATRICE (FILO DI RAME DA 75 °C)
24	3 / 400	50	13,3 mm ²

Tabella 7-1 Requisiti per l'installazione elettrica

L'installazione deve essere conforme ai requisiti elettrici del Paese, dello stato e della località di installazione. L'installatore deve prevedere la fornitura di un interruttore sezionatore per ogni raccordo di ingresso che interrompa tutte le linee. Potrebbero esservi requisiti locali o nazionali che prevedono un interruttore di interruzione elettrica visibile e accessibile dal locale in cui è installata l'asciugatrice. Lo schema di cablaggio si trova sulla protezione della cinghia sul retro dell'asciugatrice.

Per i Paesi di destinazione in cui devono essere soddisfatti i requisiti CE, sono necessari dispositivi di disconnessione dell'alimentazione a 400 V individuali per ciascun raccordo di alimentazione dell'asciugatrice, di uno dei seguenti tipi:

- e. interruttore sezionatore con fusibili secondo IEC 60947-3 categoria di utilizzo AC-23B;
- f. sezionatore con fusibili secondo la norma IEC 60947-3 dotato di un contatto ausiliario che in tutti i casi fa sì che i dispositivi di commutazione interrompano il circuito di carico prima dell'apertura dei contatti principali del sezionatore;
- g. un interruttore automatico idoneo all'isolamento secondo la norma IEC 60947-2;
- h. qualsiasi altro dispositivo di commutazione in conformità a una norma di prodotto IEC per tale dispositivo e che soddisfi i requisiti di isolamento della norma IEC 60947-1 nonché una categoria di utilizzo definita nella norma di prodotto come appropriata per la commutazione sotto carico di motori o altri carichi induttivi.

I dispositivi di disconnessione dell'alimentazione devono:

- g. fornire un mezzo di apertura diretta che consenta di bloccare i dispositivi di disconnessione dell'alimentazione in posizione OFF;
- h. avere una modalità di funzionamento con posizione OFF e ON contrassegnata da una "O" e una "I";
- i. essere visibili e montati a un'altezza compresa tra 0,7 e 1,7 m dal pavimento, entro 2 m dall'asciugatrice ed entro 8 m dalla posizione dell'operatore;
- j. avere un attuatore rosso con sfondo giallo, per indicare che svolge una doppia funzione di arresto di emergenza, ed essere approvato secondo la serie 60947-5-5 e per l'uso nel Paese in cui è installato;
- k. essere classificati per il funzionamento con un circuito derivato;
- l. avere una capacità di rottura pari alla somma del motore più grande in stallo e di tutti gli altri carichi di funzionamento normali.

	INFORMAZIONI
L'SCCR è di 5 kA per tutte le asciugatrici elettriche.	

	INFORMAZIONI
È fondamentale che la vite di messa a terra accanto alla morsettiera di alimentazione TB-1 sia collegata a una buona terra esterna.	

7.1.6 Soppressori di sovratensioni transitorie

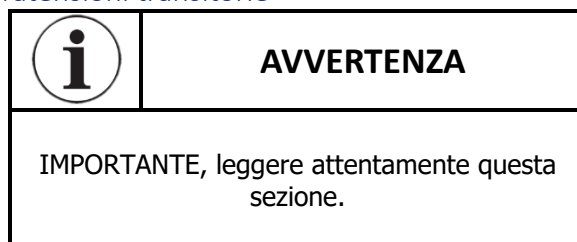

Come la maggior parte delle apparecchiature elettriche, il nuovo macchinario può essere danneggiato o subire una riduzione della vita utile a causa di sbalzi di tensione dovuti a fulmini, che non sono coperti dalla garanzia di fabbrica. Anche eventuali problemi locali di distribuzione dell'energia possono essere dannosi per la vita utile dei componenti elettrici. Si consiglia l'installazione di soppressori di sovratensioni transitorie per le nuove apparecchiature. Questi dispositivi possono essere collocati sul pannello di alimentazione per l'intera installazione; non è richiesto un dispositivo individuale per ogni macchinario.

Questi dispositivi di protezione dalle sovratensioni aiutano a proteggere le apparecchiature dai picchi di corrente grandi e piccoli che si verificano quotidianamente. Queste piccole sovratensioni possono ridurre la vita utile complessiva dei componenti elettrici di tutti i tipi e causarne il guasto in un secondo momento. Sebbene non siano in grado di proteggere da tutti gli eventi, questi dispositivi di protezione godono di una buona reputazione per l'allungamento significativo della vita utile dei componenti elettronici.

I componenti elettronici hanno una vita utile più lunga quando vengono alimentati con l'energia elettrica stabile e pulita che richiedono.

7.1.7 Trasformatore di controllo

Il trasformatore di controllo si trova all'interno della centralina di controllo e riduce un intervallo di 170-240 volt a 24 volt. Sul trasformatore di controllo sono presenti due morsetti per l'alimentazione primaria (in ingresso). Utilizzare il morsetto contrassegnato con "L1 200V" per le alimentazioni tra 170 e 210 volt. Utilizzare il morsetto contrassegnato con "L1 230V" per le alimentazioni tra 211 e 240 volt.

7.1.7.1 Collegamenti del trasformatore di controllo

DC...MODELLI DI ASCIUGATRICI

L1-L2 (200V) □ ← 170-210V ~

L1-L2 (230V) □ ← 211-240V ~

DC...MODELLI DI ASCIUGATRICI

L1-L2 (200V) □ ← 150-210V ~

L1-L2 (230V) □ ← 211-240V ~



Figura 7-2 Dettagli dei collegamenti del trasformatore di controllo

7.1.8 Installazione dello scarico

Lo scarico dell'asciugatrice (o delle asciugatrici) deve essere progettato e costruito in modo da non creare restrizioni all'aria. Qualsiasi restrizione dovuta alle dimensioni dei tubi o al tipo di installazione può causare tempi di asciugatura lenti, calore eccessivo e lanugine nella stanza.

Da un punto di vista operativo, uno scarico errato o inadeguato può provocare l'attivazione del termostato di limite alto, che spegne i bruciatori principali e provoca un'asciugatura inefficiente.

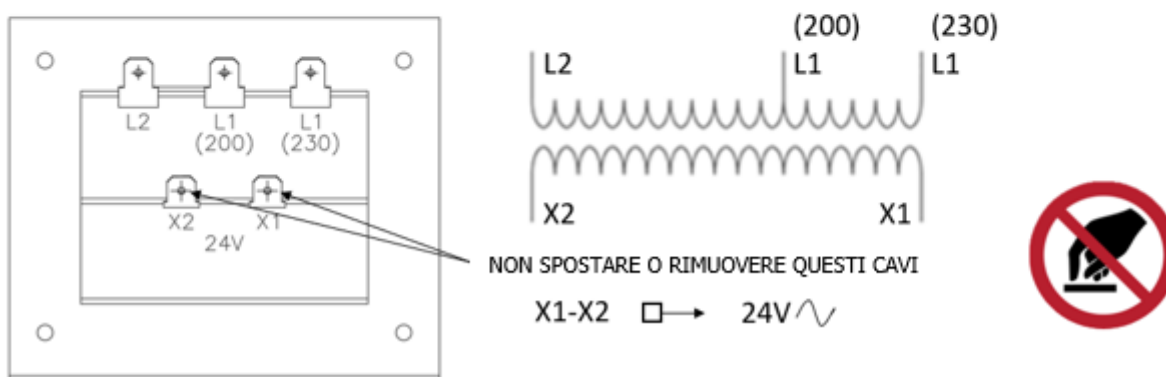
L'attacco del condotto di scarico vicino alla parte superiore dell'asciugatrice accetta un condotto rotondo da 203 mm (8 pollici). È necessario uno scarico individuale delle asciugatrici. Tutto il calore, l'umidità e la lanugine devono essere scaricati all'esterno collegando un tubo di diametro adeguato al collare adattatore dell'asciugatrice e facendolo passare attraverso una parete esterna. Questo tubo deve essere molto liscio all'interno, poiché le superfici ruvide tendono a raccogliere la lanugine, che finisce per intasare il condotto e impedire all'asciugatrice di scaricare correttamente. Tutti i raccordi a gomito devono essere lisci all'interno. Tutti i giunti devono essere realizzati in modo che l'estremità di scarico di un tubo si trovi all'interno di quello successivo a valle. L'aggiunta di un tubo di scarico tende a ridurre la quantità di aria che la ventola può scaricare. Questo non influisce sul funzionamento dell'asciugatrice se mantenuto entro limiti pratici. Per un funzionamento più efficiente, si raccomanda di non utilizzare più di 4,25 m (14 piedi) di tubo diritto da 203 mm (8 pollici) di diametro con due raccordi a gomito ad angolo retto per ciascun cilindro. Il sistema di sfiato deve essere progettato in modo tale che l'eventuale condensa formata durante il funzionamento dell'asciugatrice a freddo venga trattenuta e ri-evaporata o scaricata.

Mantenere una distanza minima di 25 mm (1 pollice) tra il condotto e il materiale combustibile.

Se il tubo di scarico passa attraverso una parete, è necessario inserire un manicotto metallico di diametro leggermente superiore nella parete e far passare il tubo di scarico attraverso questo manicotto. Questa pratica è richiesta da alcune normative locali ed è consigliata in tutti i casi per proteggere la parete.

Questo tipo di installazione deve essere dotata di un dispositivo che impedisca alla pioggia e ai venti forti di entrare nello scarico quando l'asciugatrice non è in uso. A questo scopo si può utilizzare una cappa con serranda incernierata. Un altro metodo consiste nel rivolgere l'estremità di uscita del tubo verso il basso per evitare l'ingresso di vento e pioggia. In entrambi i casi, l'uscita deve essere mantenuta libera, per almeno 610 mm (24 pollici), da qualsiasi oggetto che possa causare una restrizione dell'aria.

Non installare mai uno schermo protettivo sull'uscita dello scarico.

Quando si scarica un'asciugatrice direttamente sul tetto, la lunghezza complessiva del condotto ha gli stessi limiti dello scarico attraverso una parete. Sopra lo scarico deve essere collocata una copertura anti pioggia di tipo tale da non essere intasata. Il tipo che utilizza un "tetto" a forma di cono sopra il tubo è adatto a questa applicazione.

Non utilizzare un camino in muratura non rivestito come canna fumaria per questo apparecchio. Non è consentito scaricare l'asciugatrice in un camino o sotto un edificio. In entrambi i casi c'è il rischio di accumulo di lanugine, che può essere altamente infiammabile.

L'installazione di più asciugatrici, dove è necessario un condotto di scarico principale, richiede le seguenti considerazioni per l'installazione, vedere figura seguente. I condotti di scarico individuali da 200 mm (8 pollici) di ciascuna asciugatrice devono entrare nel condotto di scarico principale con un angolo di 45 gradi nella direzione del flusso d'aria di scarico.

Non installare mai i singoli condotti ad angolo retto nel condotto di scarico principale. I singoli condotti degli essiccatori possono entrare ai lati o in basso nel condotto di scarico principale. La figura seguente indica i vari diametri dei condotti principali rotondi da utilizzare con i singoli condotti dell'essiccatore. Il condotto principale può essere rettangolare o rotondo, a condizione che venga mantenuto un flusso d'aria adeguato. Lo scarico totale (condotto di scarico principale più uscita del condotto dall'essiccatore) non deve superare l'equivalente di 4,25 m (14 piedi) e due gomiti, a meno che non sia possibile mantenere 7,6 mm w.c. (0,3 in w.c.) o meno nei singoli essiccatori. È possibile utilizzare ventole booster per ridurre la contropressione statica, come consentito dalle normative locali. Il diametro del condotto di scarico principale nell'ultimo essiccatore deve essere mantenuto all'estremità di scarico.

	AVVERTENZA
<p>UN'ASCIUGATRICE PRODUCE LANUGINE COMBUSTIBILE E DEVE ESSERE SCARICATA ALL'APERTO. L'AREA INTORNO ALL'ASCIUGATRICE DEVE ESSERE MANTENUTA LIBERA DA LANUGINE.</p>	

	AVVERTENZA
<p>Non installare un'asciugatrice con materiali per lo sfiato in plastica flessibile. Se si installano condotti metallici flessibili (tipo lamina), utilizzare condotti che sono stati studiati e ritenuti accettabili per l'uso con le asciugatrici. I materiali flessibili per lo sfiato sono noti per il crollo, la facilità di schiacciamento e la presenza di lanugine. Queste condizioni ostruiscono il flusso d'aria dell'asciugatrice e aumentano il rischio di incendio.</p>	

	INFORMAZIONI
<p>Un condotto di piccolo diametro limita il flusso d'aria; un condotto di grande diametro riduce la velocità dell'aria - entrambi contribuiscono all'accumulo di lanugine. È necessario prevedere uno sportello di ispezione per la pulizia periodica del condotto principale.</p>	

	INFORMAZIONI
<p>LA PRESSIONE STATICA DI RITORNO deve essere al massimo di 7,6 mm c.a. (0,3 pollici c.a.) all'uscita di scarico posteriore dell'asciugatrice. Se più asciugatrici sono collegate a un condotto comune, accertarsi che la serranda di controvento sia installata correttamente.</p>	





Figura 7-3 Scarico dell'asciugatrice tramite un condotto di scarico principale

7.1.9 Spegnimento dell'asciugatrice

Per spegnere l'asciugatrice, scollegare l'alimentazione elettrica dell'asciugatrice.

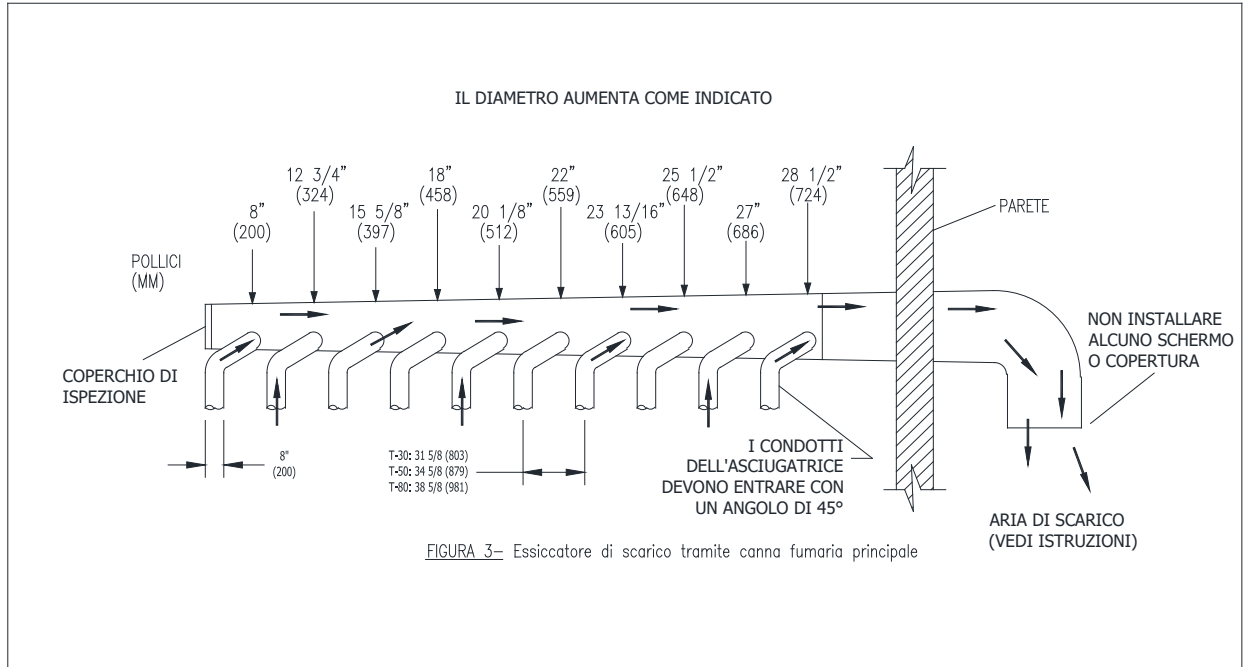
i	INFORMAZIONI
<p>L'installatore deve testare il funzionamento dell'asciugatrice e istruire l'utente prima di terminare l'installazione.</p>	

7.2 Uso, funzionamento e uso improprio

	AVVERTENZA
LA MANCATA OSSERVANZA DELLE AVVERTENZE DI SICUREZZA PUÒ CAUSARE GRAVI LESIONI, MORTE O DANNI MATERIALI.	

	AVVERTENZA
Non arrestare l'asciugatrice prima della fine del ciclo, a meno che tutti i capi non vengano rapidamente rimossi e distribuiti per dissipare il calore.	

	AVVERTENZA
È ASSOLUTAMENTE ESSENZIALE che l'asciugatrice sia collegata a una messa a terra nota (zero) in conformità alle norme locali o, in assenza di norme locali, alle ultime edizioni delle norme nazionali. Questo non solo per la sicurezza personale, ma anche per il corretto funzionamento del regolatore. In caso contrario, la garanzia del regolatore sarà annullata.	

	AVVERTENZA
NON SPRUZZARE AEROSOL IN PROSSIMITÀ DI QUESTO APPARECCHIO mentre è in funzione.	

	AVVERTENZA
NON UTILIZZARE QUESTA APPARECCHIATURA PER SCOPI DIVERSI DA QUELLI DESCRITTI NEL PRESENTE MANUALE.	



	AVVERTENZA
L'ASCIUGATRICE NON DEVE ESSERE UTILIZZATA SE PER IL LAVAGGIO SONO STATI UTILIZZATI PRODOTTI CHIMICI INDUSTRIALI.	

	AVVERTENZA
NON APPOGGIARE OGGETTI SU QUESTO APPARECCHIO O CONTRO DI ESSO.	

	AVVERTENZA
QUESTO APPARECCHIO NON DEVE ESSERE UTILIZZATO PER ASCIUGARE SOLVENTI O LIQUIDI PER IL LAVAGGIO A SECCO.	



	AVVERTENZA
NON ASCIUGARE CAPI NON LAVATI NELL'ASCIUGATRICE.	



	AVVERTENZA
 	<p>NON MODIFICARE QUESTO APPARECCHIO. MANTENERE AL LORO POSTO SCUDI, PROTEZIONI E COPERTURE. QUESTI DISPOSITIVI DI SICUREZZA SONO PREVISTI PER PROTEGGERE TUTTI DA EVENTUALI LESIONI.</p>



	AVVERTENZA
	<p>NON CALPESTARE, SOSTARE O SEDERSI SULL'ASCIUGATRICE O SUI SUOI COMPONENTI INTERNI. NON È PROGETTATA PER SOSTENERE IL PESO DI UNA PERSONA.</p>

	AVVERTENZA
	<p>NON ENTRARE ALL'INTERNO DEL CILINDRO DELL'ASCIUGATRICE E NON PERMETTERE AD ALTRI DI FARLO. QUESTO PUÒ PROVOCARE MORTE O GRAVI LESIONI!</p>



	AVVERTENZA
	<p>NON METTERE IN FUNZIONE SE IL VETRO DELLO SPORTELLO RISULTA DANNEGGIATO IN QUALSIASI MODO.</p>

	AVVERTENZA
	<p>NON METTERE IN FUNZIONE IN ZONE CLASSIFICATE PERICOLOSE (ATEX).</p>

	AVVERTENZA
	<p>PERICOLO DI ESPLOSIONE! NON ASCIUGARE CARICHI CHE POSSONO CREARE UN'ATMOSFERA ESPLOSIVA NELL'ASCIUGATRICE.</p>

	AVVERTENZA
	<p>PERICOLO DI INCENDIO! PER EVITARE POTENZIALI RISCHI DI COMBUSTIONE SPONTANEA DI UN CARICO, RIMUOVERE RAPIDAMENTE IL CARICO DOPO IL COMPLETAMENTO DEL CICLO O IN CASO DI INTERRUZIONE DELL'ALIMENTAZIONE.</p>

	AVVERTENZA
	<p>PERICOLO DI USTIONE! NON TOCCARE IL VETRO DELLO SPORTELLO, LASCIAR RAFFREDDARE IL VETRO PRIMA DI EFFETTUARE LA MANUTENZIONE.</p>

	AVVERTENZA
	<p>PERICOLO DI INCENDIO! SE È INEVITABILE CHE I TESSUTI CHE CONTENGONO OLIO VEGETALE O DA CUCINA O CHE SONO STATI CONTAMINATI DA PRODOTTI PER CAPELLI VENGANO MESSI IN UN'ASCIUGATRICE, È NECESSARIO LAVARLI PRIMA IN ACQUA CALDA CON UN DETERGENTE EXTRA - QUESTO RIDURRÀ, MA NON ELIMINERÀ, IL PERICOLO.</p>

	AVVERTENZA
	<p>PERICOLO DI INCENDIO! I CAPI SPORCHI DI OLIO POSSONO INCENDIARSI SPONTANEAMENTE, SOPRATTUTTO SE ESPOSTI A FONTI DI CALORE COME L'ASCIUGATRICE. I CAPI SI RISCALDANO, PROVOCANDO UNA REAZIONE DI OSSIDAZIONE NELL'OLIO. L'OSSIDAZIONE CREA CALORE. SE IL CALORE NON PUÒ USCIRE, I CAPI POSSONO DIVENTARE ABBASTANZA CALDI DA PRENDERE FUOCO. ACCATASTARE, AMMUCCHIARE O RIPORRE I CAPI OLEOSI PUÒ IMPEDIRE LA FUORIUSCITA DEL CALORE E QUINDI CREARE UN RISCHIO DI INCENDIO.</p>

	INFORMAZIONI
<p>L'ASCIUGATRICE DEVE ESSERE COLLEGATA ALL'ALIMENTAZIONE PER TRE (3) MINUTI prima di essere messa in funzione o prima di modificare un programma. Il funzionamento o le modifiche del programma, che avvengono durante questo periodo di "accensione", sono soggetti a perdita in caso di interruzione dell'alimentazione. Dopo i tre minuti iniziali, tutti i dati programmati sono protetti da interruzioni di corrente di qualsiasi durata e il ciclo individuale del cliente è protetto fino a 3 secondi. Questo avviene senza batterie.</p>	

	INFORMAZIONI
<p>LASCIARE L'ALIMENTAZIONE ELETTRICA DELL'ASCIUGATRICE SEMPRE ACCESA, tranne quando è necessario per la manutenzione o altre attività simili. La funzione conta-ore aggiunge alla sua lettura solo le ore intere. Se l'alimentazione viene interrotta ogni notte, ogni frazione di ora di funzionamento del macchinario in quel momento andrà persa. Spegnerne l'alimentazione ogni notte potrebbe anche avere qualche effetto sulla vita a lungo termine della memoria dopo un certo numero di anni. Lo spegnimento occasionale non influisce sull'unità.</p>	

	INFORMAZIONI
<p>L'asciugatrice non emette radiazioni pericolose.</p>	

	INFORMAZIONI
<p>L'ASCIUGATRICE È DOTATA DI UN TERMOSTATO DI SOVRATEMPERATURA situato a destra del motore sul retro dell'alloggiamento. Se l'asciugatrice non funziona più, consultare il manuale "Procedure di assistenza e dati sui ricambi" per le istruzioni.</p>	

	INFORMAZIONI
<p>CONTROLLARE QUESTO TERMOSTATO ALL'INSTALLAZIONE DELL'ASCIUGATRICE per assicurarsi che non sia scattato. Eventuali urti, come ad esempio una movimentazione brusca durante la spedizione, possono far scattare il termostato. Si può ripristinare inserendo una matita di legno o un tassello attraverso la boccola nel coperchio.</p>	



	INFORMAZIONI
<p>I capi che sono stati sporcati con sostanze come olio da cucina, acetone, alcol, benzina, cherosene, smacchiatori, acquaragia, cere e deceranti devono essere lavati in acqua calda con una quantità extra di detersivo prima di essere asciugati nell'asciugatrice.</p>	



	INFORMAZIONI
<p>Prodotto progettato per essere utilizzato da personale non qualificato.</p>	



	INFORMAZIONI
<p>L'asciugatrice funziona correttamente a temperature ambiente comprese tra +5 °C e +40 °C, con un'umidità relativa fino al 50% a +40 °C e superiore al 50% quando è al di sotto di +40 °C, e ad altitudini fino a 1000 m sul livello del mare; deve essere trasportata e conservata da -25 °C a +55 °C e fino a +70 °C per brevi periodi di tempo, ed è stata imballata per evitare danni dovuti a umidità, vibrazioni e urti. Adottare misure per evitare gli effetti dannosi della condensa occasionale.</p>	

	INFORMAZIONI
<p>Questo apparecchio può essere utilizzato da bambini a partire dagli 8 anni di età e da persone con ridotte capacità fisiche, sensoriali o mentali o con mancanza di esperienza e conoscenza, a condizione che abbiano ricevuto supervisione o istruzioni sull'uso sicuro dell'apparecchio e che comprendano i pericoli connessi.</p>	

	INFORMAZIONI
<p>Il livello di pressione sonora di emissione ponderato A non supera i 70 dB(A). L'operatore non ha bisogno di protezioni per l'udito.</p>	

	INFORMAZIONI
	<p>I bambini non devono giocare con l'apparecchio.</p>

	INFORMAZIONI
	I bambini di età inferiore ai 3 anni devono essere tenuti lontani, a meno che non siano costantemente sorvegliati.

	INFORMAZIONI
	I bambini devono essere sempre sorvegliati quando si trovano vicino al macchinario.

7.2.1 Avvio dell'asciugatrice



Figura 7-4 Interfaccia utente

5. Il display dei comandi dell'asciugatrice mostrerà l'importo richiesto quando è in modalità di inattività. Una volta aperto lo sportello, viene richiesto all'utente di aggiungere denaro. Caricare i capi nell'asciugatrice. Chiudere completamente lo sportello.
6. Inserire monete pari o superiori al prezzo visualizzato. Il display dei comandi chiederà all'utente di scegliere la temperatura di asciugatura.
7. Selezionare la temperatura di asciugatura premendo il tasto appropriato per "high" ("alta"), "med" ("media") o "low" ("bassa"). In questo modo si accende la spia rossa che indica la temperatura selezionata.
8. Premere il tasto "start" ("avvio") per avviare l'asciugatrice. In questo modo si accende la spia verde. Viene ora visualizzata la durata di asciugatura acquistata. I due punti iniziano a lampeggiare per indicare il conto alla rovescia del timer.

7.2.2 Funzionamento dell'asciugatrice

-L'apertura dello sportello arresta l'asciugatrice, ma il timer continua il conto alla rovescia. L'asciugatrice si riavvia, se il tempo non è scaduto, chiudendo lo sportello e premendo il tasto "start" ("avvio").

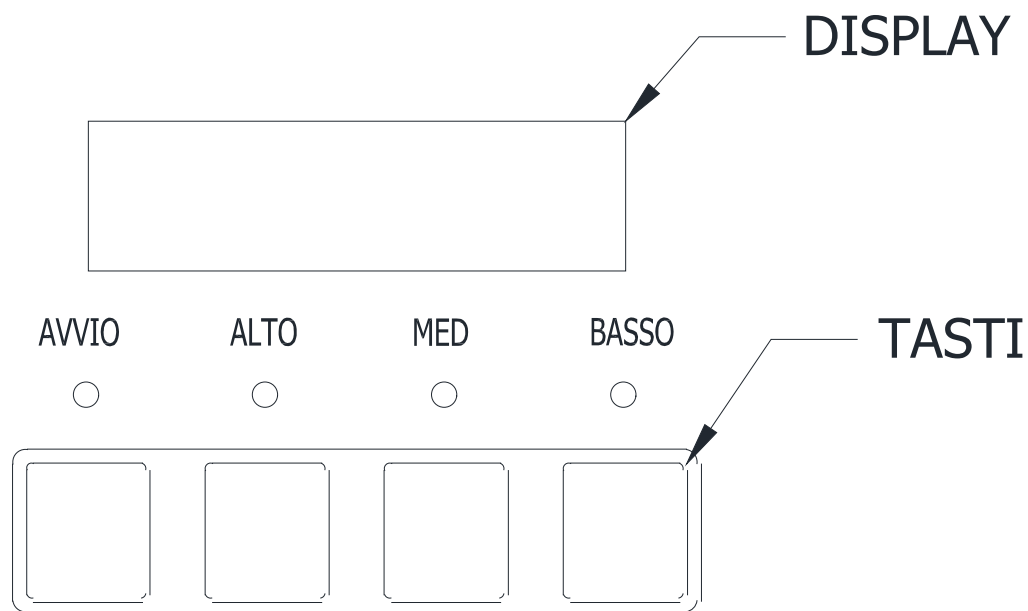
-La temperatura selezionata può essere modificata in qualsiasi momento, a meno che non sia attivata la funzione Temperature Pricing ("Prezzo a temperatura").



-Il tempo di esecuzione può essere prolungato depositando monete e premendo il tasto "start" ("avvio"). A meno che il tempo non sia scaduto, il regolatore accetterà le monete indipendentemente dal fatto che il prezzo originale sia uguale o meno.

-Se il tempo è scaduto, l'asciugatrice deve essere riavviata come se fosse all'inizio dell'asciugatura del carico, il che richiede di raggiungere o superare il prezzo.

-I capi devono essere rimossi subito dopo il completamento del ciclo per evitare che si stropicciano eccessivamente.

-Il tempo di raffreddamento, programmabile dal proprietario, fa sempre parte della durata del ciclo per evitare danni da calore e viene acquistato dal cliente. Ad esempio, se il tempo di raffreddamento è di 2 minuti, gli ultimi 2 minuti del ciclo non avranno calore.



7.3 Manutenzione



	AVVERTENZA
	Sostituire tutti i pannelli rimossi per eseguire le operazioni mensili, trimestrali, semestrali e annuali.



	INFORMAZIONI
Tutti gli interventi di manutenzione quotidiana sulle unità Dexter devono essere eseguiti da personale addestrato e qualificato.	

	INFORMAZIONI
Tutti gli interventi di manutenzione mensile, trimestrale, semestrale e annuale sulle unità Dexter devono essere eseguiti da personale addestrato tecnicamente valido e qualificato.	

	INFORMAZIONI
Durante l'esecuzione della manutenzione quotidiana, lasciare tutti i pannelli in posizione.	

	INFORMAZIONI
	Applicare le corrette procedure di lock out e tag out prima di eseguire le operazioni mensili, trimestrali, semestrali e annuali.

	INFORMAZIONI
	Indossare una protezione per gli occhi quando si manipolano le unità Dexter e durante la manutenzione.

	INFORMAZIONI
	Indossare una protezione per le mani quando si manipolano le unità Dexter e durante la manutenzione.

7.3.1 Quotidiana

Utilizzare la chiave di servizio per accedere al vano del filtro lanugine.

4. Pulire il filtro della lanugine. Se necessario, utilizzare una spazzola morbida.
5. Controllare che il filtro della lanugine non sia strappato. Sostituire se necessario.
6. Pulire la lanugine dal vano del filtro per lanugine. Smaltire correttamente la lanugine secondo le procedure locali.

Bloccare lo sportello di servizio inferiore per impedire l'accesso non autorizzato.

7.3.2 Mensile

6. Rimuovere gli accumuli di lanugine dalle campane terminali del motore.
7. Rimuovere gli accumuli di lanugine dall'area di comando anteriore.
8. Rimuovere gli accumuli di lanugine e sporco dalla parte superiore dell'asciugatrice e da tutte le aree sopra, sotto e intorno agli elementi riscaldanti e all'alloggiamento degli elementi riscaldanti. La mancata pulizia di questa parte dell'asciugatrice può provocare un accumulo di lanugine e creare un rischio di incendio.
9. Applicare alcune gocce di olio lubrificante generico sulla cerniera dello sportello.
10. Ingrassare i cuscinetti e l'albero della puleggia motrice intermedia. Utilizzare un ingrassatore Alemite e il grasso Molykote BR2-S e indossare occhiali di sicurezza.

7.3.3 Trimestrale

10. Controllare che le cinghie non siano allentate, usurate o sfilacciate.
11. Controllare che la guarnizione del vetro dello sportello non sia eccessivamente usurata.
12. Controllare il serraggio di tutti gli elementi di fissaggio al canale di supporto.
13. Controllare il serraggio di tutte le viti di fermo.
14. Ispezionare il rotore per verificare la tenuta delle pale al mozzo.
15. Controllare il serraggio del bullone di fissaggio dell'albero del cestello.
16. Rimuovere il gruppo del flussostato dell'aria e controllare il serraggio dei bulloni passanti del cestello.
17. Applicare olio lubrificante generico su ciascun tubo distanziatore del gruppo braccio di tensione.
18. Applicare un ingrassatore generico ai perni di rotazione e ai bracci di tensione nei punti di contatto.

7.3.4 Semestrale

4. Rimuovere e pulire gli elementi riscaldanti.
5. Rimuovere tutti gli accumuli di lanugine. Rimuovere il pannello anteriore e l'alloggiamento del filtro lanugine per rimuovere la lanugine.
6. Controllare il funzionamento dell'interruttore dello sportello del cestello (S2). Vedere la procedura seguente*.

7.3.5 Annuale

4. Controllare l'usura dei cuscinetti della puleggia intermedia.
5. Controllare e rimuovere eventuali accumuli di lanugine dal sistema di scarico.
6. Controllare il funzionamento dell'interruttore dello sportello di servizio inferiore (S6). Vedere la procedura seguente*.

* Procedura di verifica del funzionamento dell'interruttore: Avviare il ciclo di asciugatura con lo sportello chiuso. Durante il ciclo di asciugatura, aprire lo sportello. Se il cestello smette di ruotare, l'interruttore è a posto. Se il cestello continua a ruotare, l'interruttore è difettoso.

7.3.5.1 Informazioni sul grasso Molykote BR2-S

DOW CORNING -- GRASSO MOLYKOTE BR2-S -- 9150-00K000170

=====
Identificazione del prodotto
=====

ID prodotto: GRASSO MOLYKOTE BR2-S Scheda di sicurezza Data: 01/01/1985

FSC: 9150 NIIN: 00K000170 Numero di scheda di sicurezza: BBZNK

=====
Parte responsabile
=====

Nome della società: DOW CORNING Numero di telefono di emergenza: 517-496-5900

CABINA: 5D028

=====
Identificazione del contraente
=====

Nome della società: DOW CORNING CORP Indirizzo: 3901 S SAGINAW RD Casella postale: 997

Città: MIDLAND Stato: MI CAP: 48686-0997 Paese: STATI UNITI

Telefono: 517-496-6000/517-496-6315 CABINA: 5D028

Nome della società: DOW CORNING CORP Indirizzo: 2200 W SALZBURG RD

Casella postale: Città: AUBURN Stato: MI CAP: 48611 Paese: STATI UNITI

Telefono: 517-496-4388 CABINA: 71984

=====
Composizione / Informazioni sugli ingredienti
=====

Nome dell'ingrediente: SAPONE DI LITIO Frazione in peso: 5%

Nome dell'ingrediente: OLIO MINERALE (ESPOSIZIONE REGOLAMENTATA IN TERMINI DI "OLIO NEBULIZZATO") CAS: 8012-95-1 RTECS #: PY8030000 Frazione in peso: >90%

OSHA PEL: 5 MG/M3 ACGIH TLV: 5 MG/M3/10 STEL; 9192 Nome dell'ingrediente:

PIOMBO ORGANICO Frazione in peso: <1%

=====
Identificazione dei pericoli
=====

Effetti della sovraesposizione: IRRITA GLI OCCHI

=====
Misure di primo soccorso
=====

Primo soccorso: SCIACQUARE CON ACQUA

=====
Misure antincendio
=====

Punto di infiammabilità: >250 F OC Mezzi di estinzione: ANIDRIDE CARBONICA O SCHIUMA

Procedure antincendio: NESSUNA Pericolo insolito di incendio/esplosione: NESSUNO

=====
Misure di rilascio accidentale
=====

Procedure di rilascio delle fuoriuscite: TAMPONARE, STROFINARE O ASSORBIRE CON MATERIALE ASSORBENTE

=====
Manipolazione e stoccaggio
=====

Precauzioni per la manipolazione e lo stoccaggio: NESSUNA IN PARTICOLARE

=====
Controlli dell'esposizione/Protezione personale
=====

Protezione delle vie respiratorie: NON NECESSARIA Ventilazione: MECCANICA GENERALE RACCOMANDATA Guanti protettivi: NON NECESSARI Protezione degli occhi: OCCHIALI DI SICUREZZA

Altri dispositivi di protezione: COME RICHIESTO

Sicurezza e salute supplementari IL PRODUTTORE HA DICHIARATO CHE IL PRODOTTO È OBSOLETO.

=====
Proprietà fisiche/chimiche
=====

HCC: V6 Punto di ebollizione: Testo B.P: >300 F Pressione di vapore: <5

Gravità specifica: 0,9

Tasso di evaporazione e riferimento: <1, ETHER Solubilità in acqua: >0,1%

Aspetto e odore: POCO ODORE, SIMILE A PASTA. Percentuale di volatili in volume: <5

===== Dati di stabilità e reattività =====

Indicatore di stabilità/materiali da evitare: SÌ, NESSUNO CONOSCIUTO

Prodotti di decomposizione pericolosi: PROD MOLIBDENO E LITIO, CO*2, TRACCE DI CARBN BRUCIATO INCOMP

===== Considerazioni sullo smaltimento =====

Metodi di smaltimento dei rifiuti: POSSONO ESSERE SMALTITI IN DISCARICA O BRUCIATI IN CONFORMITÀ ALLE NORMATIVE LOCALI.

Disclaimer (fornito con queste informazioni dalle agenzie di compilazione): queste informazioni sono formulate per essere utilizzate da elementi del Dipartimento della Difesa. Gli Stati Uniti d'America non garantiscono in alcun modo, esplicito o implicito, l'accuratezza di queste informazioni e declinano ogni responsabilità per il loro utilizzo. Chiunque utilizzi questo documento deve rivolgersi a un professionista competente per verificare e assumersi la responsabilità dell'adeguatezza di queste informazioni alla propria situazione specifica.

7.4 Programmazione

I comandi dell'asciugatrice possono essere programmati per richiedere all'utente prezzi alternativi, modificare i tempi del ciclo di asciugatura, le temperature e molte altre opzioni. Questo può essere realizzato in due modi:

3. Programmazione manuale tramite i tasti "Start" ("Avvio"), "High" ("Alta"), "Medium" ("Media") e "Low" ("Bassa").
4. Download via USB di un file utente pre-programmato. Per istruzioni sull'uso della funzione di download USB, contattare il distributore Dexter locale. (L'opzione 2 non è disponibile sui modelli "C5")

7.4.1 Programmazione manuale

Per accedere ai menù di programmazione manuale, l'asciugatrice deve essere in modalità di inattività. La modalità di inattività è quando l'asciugatrice non sta eseguendo un ciclo di asciugatura e sullo schermo viene visualizzato il prezzo.

Per accedere alla modalità di programmazione manuale, è necessario sbloccare lo sportello di servizio superiore dell'asciugatrice e sollevarlo per scoprire il lato posteriore dei comandi. Il tasto di programmazione si trova nella posizione indicata di seguito. Il tasto di programmazione viene quindi premuto per 1 secondo. Il display dovrebbe visualizzare "DRYER PROGRAMMING" ("PROGRAMMAZIONE ASCIUGATRICE").

Per la posizione del tasto di programmazione sui comandi dell'asciugatrice, vedere la figura seguente.



Figura 7-5 Posizione del tasto di programmazione

Quando si accede alla modalità di programmazione manuale, i tasti "Start" ("Avvio"), "Hot" ("Bollente"), "Warm" ("Caldo") e "Cold" ("Freddo") svolgono funzioni alternative.





Nome del tasto	Funzione alternativa in modalità di programmazione
Start (Avvio) 	Diventa l'azione per accettare l'opzione visualizzata o il tasto "Enter" ("Invio")
Hot (Bollente) 	Diventa l'azione per spostarsi verso l'alto nelle opzioni visualizzate (tenere premuto per accelerare lo scorrimento)
Warm (Caldo) 	Diventa l'azione per spostarsi verso il basso tra le opzioni visualizzate (tenere premuto per accelerare lo scorrimento)
Cold (Freddo) 	Diventa l'azione per tornare indietro di un passaggio (premendo una volta) o per uscire dalla modalità di programmazione (tenendo premuto per 3 secondi)

Tabella 7-2 Funzioni alternative dei tasti in modalità di programmazione

Queste funzioni alternative consentono all'utente di spostarsi attraverso un menù di opzioni per scegliere varie impostazioni programmabili.

La figura seguente mostra il menù di livello superiore. Scegliendo un'opzione dal menù di livello superiore, viene visualizzato il livello successivo di opzioni (il menù secondario).



Figura 7-6 Opzioni del menù di programmazione asciugatrice

7.4.2 Opzione test rapido

Scegliendo la funzione Quick Test (Test rapido) l'asciugatrice avvia un ciclo di asciugatura ridotto senza che venga rispettato il prezzo visualizzato. Lo scopo di questo ciclo ridotto è quello di verificare il corretto funzionamento di tutti i componenti principali.

I codici di errore dovrebbero funzionare tutti normalmente durante questo test. Il display visualizzerà le richieste del cliente in modo simile a un normale ciclo di asciugatura.

7.4.3 Opzione test continuo

Similmente al Quick Test (Test rapido), scegliendo l'opzione Continuous Test (Test continuato) l'asciugatrice avvia un ciclo di asciugatura senza che venga rispettato il prezzo visualizzato. In questo caso, però, si tratta di un ciclo continuo. Non si spegnerà dopo un determinato periodo di tempo.

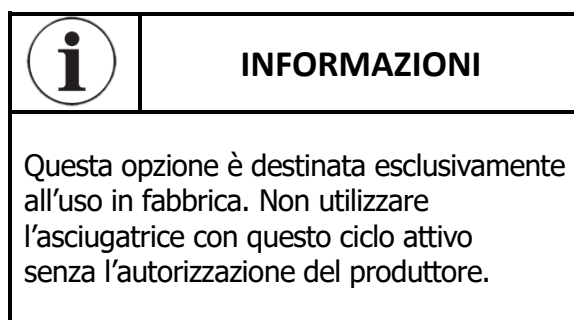

7.4.4 Cronologia codici di errore

Gli ultimi quindici codici di errore verificatisi saranno memorizzati nei comandi con data e ora. Lo scopo di questa opzione è solo quello di osservare la cronologia di queste occorrenze di codice (non è possibile apportare modifiche).

L'ora si basa sull'orologio in tempo reale, ma può essere spostata tramite modifiche di programmazione manuale dell'utente (opzione Shift Hours (Cambia orario)) e/o dall'esclusione dell'orario di rete. Quando si verificano altri codici di errore, il più vecchio dei quindici codici registrati viene cancellato dalla memoria.

7.4.5 Opzione prezzi

Questa opzione consente all'utente di impostare i valori per gli ingressi del vano monete e di impostare il prezzo e la durata e di aumentare il prezzo e la durata di asciugatura. Consente inoltre all'utente di ripristinare i valori di fabbrica predefiniti. Dopo aver modificato i prezzi con i tasti "Up" ("Su") o "Down" ("Giù"), è necessario premere nuovamente il tasto "Enter" ("Invio") affinché i comandi memorizzino le modifiche apportate. Si noti che, in generale, i valori di tempo sono impostati con incrementi di 1 minuto. È possibile passare a incrementi di 30 secondi modificando "Display Time" ("Tempo di display") in "MIN+SEC" (consultare la sezione "Setting" ("Impostazioni")).

6. "RIGHT COIN" ("MONETA DESTRA") e "LEFT COIN" ("MONETA SINISTRA") sono i due ingressi possibili dei vani monete.
7. "PRICE SET VEND" ("PREZZO BASE IMPOSTATO") è il prezzo base effettivo (o prezzo A) visualizzato sul display dei comandi. Il valore può essere aumentato o ridotto fino a "0". In questo caso, il display visualizzerà "FREE" ("GRATUITO") e il ciclo inizierà non appena verrà premuto il tasto "Start" ("Avvio") (senza che sia stato raggiunto il prezzo).
8. "TIME SET VEND" ("DURATA BASE IMPOSTATA") è la durata del ciclo che il cliente ha a disposizione una volta raggiunto il prezzo base.
9. "FREE SET TIME" ("TEMPO GRATUITO") è la durata del ciclo che il cliente ha a disposizione se il prezzo base è impostato su "FREE" ("GRATUITO").

10. "EXTEND DRY" ("PROLUNGA ASCIUGATURA") stabilisce il prezzo e l'ora per il durata di asciugatura aggiuntiva che diventa disponibile dopo che il cliente ha già raggiunto il prezzo base. Per riportare gli ingressi del vano monete o il prezzo ai valori di fabbrica, premere "Enter" ("Invio") quando viene visualizzato il messaggio "DEFAULT" ("PREDEFINITO"). Premere nuovamente "Enter" ("Invio") quando viene visualizzato il messaggio "RESET" ("REIMPOSTA") per confermare l'azione.

Esempio: il proprietario di un negozio ha programmato i comandi per i seguenti valori:

Prezzo base	1,00\$
Durata base	30 minuti
Prezzo Prolunga asciugatura	0,25\$
Durata Prolunga asciugatura	8 minuti

Tabella 7-3 Esempio di programma

In questo caso, il cliente aggiunge 4 quarti di dollaro per raggiungere il prezzo di 1,00 dollari. Il display visualizza 30 minuti come durata di asciugatura. A questo punto, se si aggiunge un altro quarto di dollaro, sul display del cliente vengono visualizzati altri 8 minuti di asciugatura (38 minuti in totale) come da prezzo e durata di Prolunga asciugatura.

Il cliente avvia il ciclo di asciugatura e a 25 minuti dal termine del ciclo (13 minuti visualizzati) aggiunge un ulteriore quarto di dollaro. Il regolatore aggiunge nuovamente 8 minuti all'ora visualizzata (21 minuti in totale) come da prezzo e durata di Prolunga asciugatura.

"AFTER CYCLE" ("DOPO CICLO") consente all'utente di scegliere se aggiungere una durata di "EXTEND DRY" ("PROLUNGA ASCIUGATURA") per un massimo di 30 secondi dopo l'apertura dello sportello dell'asciugatrice al termine di un ciclo.

La figura seguente mostra le opzioni del menù secondario dei prezzi:



Figura 7-7 Menù di livello superiore dei prezzi

7.4.6 Opzione Cicli

Questa opzione consente all'utente di impostare la temperatura e le informazioni di raffreddamento per il ciclo di asciugatura. Consente inoltre all'utente di ripristinare i valori di fabbrica predefiniti.

7. La funzione "TEMP SETTINGS" ("IMPOSTAZIONI TEMP") consente all'utente di regolare, entro un intervallo prestabilito, la temperatura di ciclo per ciascuna delle scelte del cliente "Low" ("Bassa"), "Medium" ("Media") e "High" ("Alta").
8. Inoltre, con l'impostazione "Low" ("Bassa"), l'utente può ridurre la temperatura del ciclo al di sotto dei 110 gradi F. In questo caso, quando il cliente sceglie l'impostazione "Low" ("Bassa"), l'asciugatrice non accende gli elementi riscaldanti. Quando si controlla, la temperatura visualizzata indica "NO HEAT" ("SENZA RISCALDAMENTO").
9. "COOLDOWN" ("RAFFREDDAMENTO") consente all'utente di modificare il tempo designato alla fine di un ciclo in cui gli elementi riscaldanti sono spenti. Nelle impostazioni di temperatura "High" ("Alta") e "Medium" ("Media"), il tempo designato non può essere ridotto a meno di 2 minuti. Nelle impostazioni di temperatura "High" ("Alta") per macchinari -39/-49, il tempo designato non può essere ridotto a meno di 4 minuti.
10. "DEFAULT TEMP" ("TEMPERATURA PREDEFINITA") consente all'utente di scegliere quale impostazione di temperatura generale, "High" ("Alta"), "Medium" ("Media"), o "Low" ("Bassa"), i comandi adotteranno per default all'inizio di ogni ciclo, se il cliente non effettua una scelta.
11. "ANTI WRINKLE" ("ANTI-PIEGA") è una funzione che fa ruotare periodicamente le asciugatrici al termine di un ciclo. Se lo sportello è rimasto chiuso alla fine del ciclo e viene lasciato chiuso per 5 minuti, il display emette un suono e mostra il messaggio "ANTI WRINKLE" ("ANTI-PIEGA"). 5 secondi dopo, il motore dell'asciugatrice si accende per 60 secondi e poi si spegne. Gli elementi riscaldanti non vengono attivati. Il messaggio "ANTI WRINKLE" ("ANTI-PIEGA") continuerà ad essere visualizzato per tutto il tempo in cui il motore è acceso. L'utente può scegliere di attivare o disattivare questa funzione.
12. "MAX CYCLE TIME" ("DURATA MAX CICLO") consente all'utente di impostare il tempo massimo che può essere acquistato per un ciclo. Questo comprende il tempo totale acquistato prima dell'avvio del ciclo, mentre il ciclo è in corso e dopo la fine del ciclo.

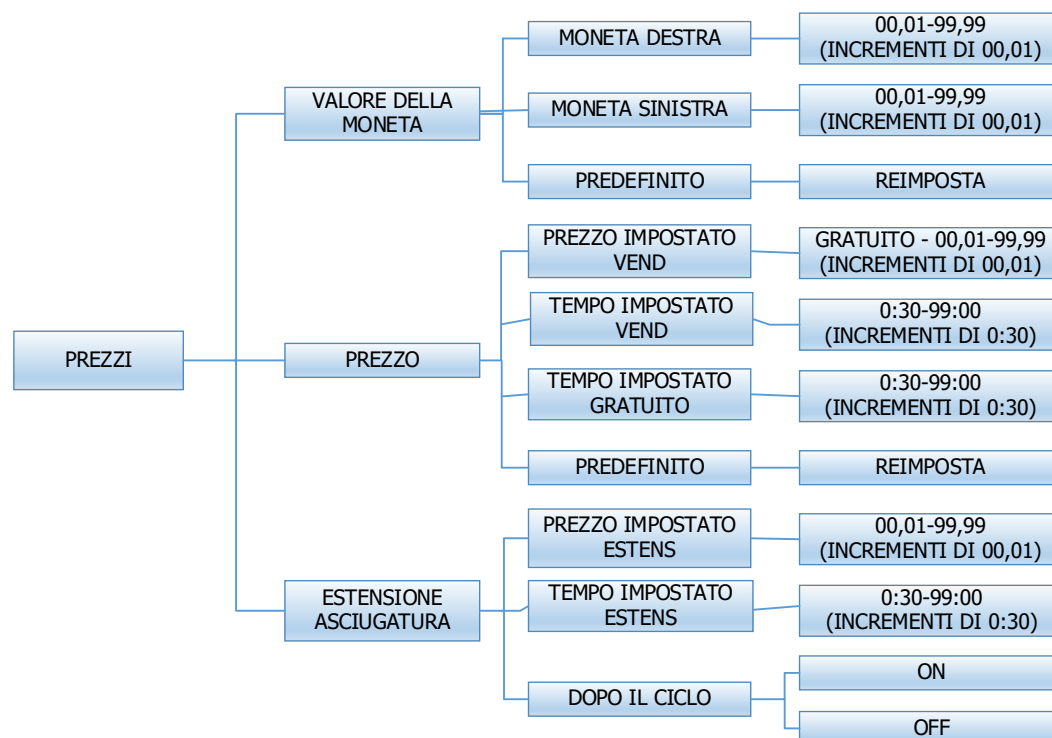
Per riportare tutti i valori dell'opzione Cicli ai valori di fabbrica predefiniti, premere "Enter" ("Invio") quando viene visualizzato il messaggio "DEFAULT" ("PREDEFINITO"). Premere nuovamente "Enter" ("Invio") quando viene visualizzato il messaggio "RESET" ("REIMPOSTA") per confermare l'azione.

La figura seguente mostra le opzioni del menù secondario dei cicli:



Figura 7-8 Menù di livello superiore dei cicli

7.4.7 Opzione prezzi a temperatura

Questa opzione consente all'utente di richiedere l'aggiunta di quantità supplementari fornite in base alla temperatura di asciugatura scelta dal cliente. Questo supplemento di prezzo è valido solo per il prezzo base (non influisce sul prezzo di Extend Dry (Prolunga asciugatura)). Consente un supplemento di prezzo separato per le impostazioni di temperatura "Medium" ("Media") e "Hot" ("Bollente").

Esempio: il proprietario di un negozio ha programmato i comandi come segue:

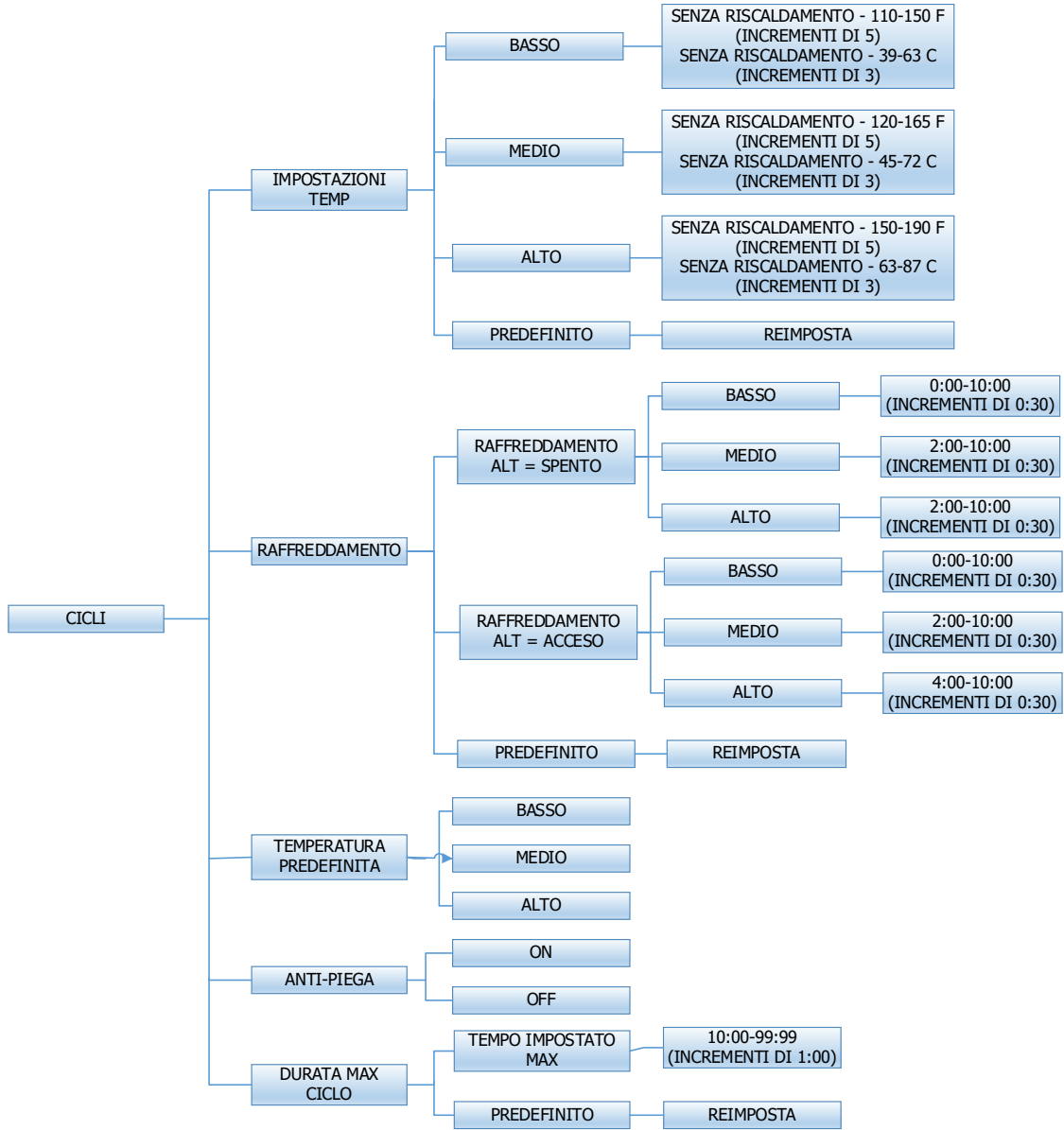
Prezzo	1,00\$
Durata	30 minuti
Prezzo Prolunga asciugatura	0,25\$
Durata Prolunga asciugatura	8 minuti
Supplemento media	0,25\$
Supplemento bollente	0,50\$

Tabella 7-4 Esempio di selezione dei prezzi

In questo caso, il prezzo viene visualizzato come:

1,00\$ se viene scelta la temperatura "Low" ("Bassa").

1,25\$ se viene scelta la temperatura "Medium" ("Media").

1,50\$ se viene scelta la temperatura "Hot" ("Bollente").

Quando sono presenti i supplementi per i prezzi a temperatura (l'utente ha scelto un valore superiore a 0,00\$), se il cliente tenta di cambiare la selezione della temperatura da una temperatura più bassa a una più alta durante un ciclo di asciugatura, la temperatura selezionata non viene modificata. I tasti delle temperature più elevate sono disattivati fino al completamento del ciclo di asciugatura e alla richiesta di un nuovo prezzo.

La figura seguente mostra le opzioni del menù secondario dei prezzi a temperatura:



Figura 7-9 Menù di livello superiore dei prezzi a temperatura

7.4.8 Impostazioni

Le opzioni Impostazioni consentono all'utente di apportare varie modifiche alla programmazione per modificare l'effetto delle operazioni di comando sul cliente. Per informazioni dettagliate su ciascuna opzione di livello successivo, vedere di seguito.

12. "Decimal Point" ("Punto decimale"): se l'utente programma il punto decimale su "OFF", il display di controllo non mostrerà il punto decimale su nessun valore del prezzo. L'impostazione di fabbrica predefinita è "ON".
13. "Display Time" ("Tempo di display"): se l'utente programma questo valore su "MIN", per la durata del ciclo vengono visualizzati solo i minuti. Se è programmato su "MIN+SEC", vengono visualizzati i minuti e i secondi. Ciò consente anche di apportare altre modifiche alla programmazione, che riguardano l'ora, con incrementi di minuti o di minuti e secondi, a seconda delle esigenze.
14. "Temp Scale" ("Scala temp"): se l'utente programma questo valore su "F", le temperature saranno visualizzate in unità Fahrenheit. Se è programmato su "C", la temperatura sarà in unità Celsius.
15. "Sounds" ("Suoni"): se l'utente programma i suoni su "OFF", il display di controllo non emette alcun suono al termine di un ciclo di asciugatura. L'impostazione di fabbrica predefinita è "ON".

16. "Password": se l'utente programma la password su un valore diverso da 0000, i comandi chiederanno all'utente di inserire una password (il valore programmato) prima di poter accedere alla programmazione manuale. L'impostazione di fabbrica predefinita è "0000" (nessuna password).
 - a. Si prega di notare che, se l'utente dimentica la password, è possibile ripristinare le impostazioni di fabbrica predefinite (nessuna password) eseguendo una reimpostazione sul display di controllo. Per istruzioni su come eseguire una reimpostazione, consultare la sezione dedicata di questo manuale.
 - b. Le singole cifre della password possono essere impostate utilizzando i tasti "Up" ("Su") o "Down" ("Giù") per modificare il numero che lampeggia. Una volta impostato il numero desiderato per una singola cifra, premere il tasto "Enter" ("Invio") per passare a quella successiva. Una volta impostate tutte e quattro le cifre desiderate, è necessario tenere premuto il tasto "Enter" ("Invio") per 3 secondi per confermare l'impostazione della password.
17. "Language" ("Lingua"): il display di controllo utilizza l'inglese come lingua predefinita per i messaggi ai clienti. In alternativa, l'utente può scegliere lo spagnolo, il francese, il malese, l'italiano o il greco per le indicazioni sul display per il cliente. Tuttavia, tutti gli altri prompt, come la programmazione manuale, la programmazione USB e gli eventuali codici di errore, saranno comunque visualizzati in inglese.
18. "Shift Hours" ("Cambia orario"): questa funzione consente all'utente di spostare l'orario utilizzato dai comandi rispetto all'ora mantenuta internamente dai comandi. I comandi utilizzano un orologio in tempo reale (RTC) per monitorare internamente l'ora e la data. L'RTC continua a funzionare anche se i comandi perdono l'alimentazione esterna. L'RTC è impostato per l'ora solare centrale e non per l'ora legale. Poiché potrebbe essere necessario impostare il macchinario su un altro fuso orario, l'utente può scegliere di creare un orario e una data alternativi da utilizzare in aggiunta all'RTC. Quando si sceglie l'orario alternativo o lo si sposta dall'RTC, l'ora alternativa viene utilizzata, ad esempio, per tenere traccia dei codici di errore e per impostare le variazioni di prezzo in base all'ora del giorno.
 - a. È possibile impostare le ore in "SHIFT HOURS" ("CAMBIA ORARIO") utilizzando i tasti "Up" ("Su") o "Down" ("Giù") per modificare il numero che lampeggia. Una volta impostate le ore come desiderato, premere il tasto "Enter" ("Invio") per passare ai minuti. Una volta impostate le ore e i minuti, è necessario tenere premuto il tasto "Enter" ("Invio") per 3 secondi per confermare l'impostazione dell'orario.
19. "Time" ("Orario"): i comandi utilizzano un orologio in tempo reale (RTC) per monitorare internamente l'ora e la data. L'RTC continua a funzionare anche se i comandi perdono l'alimentazione esterna. L'RTC è impostato per l'ora solare centrale e non per l'ora legale. Tuttavia, se si verifica un problema e l'orario RTC non è preciso, è possibile ripristinare l'orario corrente utilizzando questa opzione.
 - a. Le ore in "TIME" ("ORARIO") possono essere impostate utilizzando i tasti "Up" ("Su") o "Down" ("Giù") per modificare il numero che lampeggia. Una volta impostata l'ora desiderata, premere il tasto "Enter" ("Invio") per passare ai minuti. Una volta impostate le ore e i minuti, è necessario tenere premuto il tasto "Enter" ("Invio") per 3 secondi per confermare che l'RTC deve essere reimpostato all'orario inserito.
20. "Date" ("Data"): similmente a "Time" ("Orario"), se si verifica un problema e la data RTC non è precisa, è possibile ripristinare la data corrente utilizzando questa opzione.
 - a. Il giorno del mese in "DATE" ("DATA") può essere impostato utilizzando i tasti "Up" ("Su") o "Down" ("Giù") per modificare il numero che lampeggia. Una volta impostato il giorno del mese desiderato, premere il tasto "Enter" ("Invio") per passare al mese dell'anno. Una volta impostato il mese dell'anno desiderato, premere il tasto "Enter" ("Invio") per passare all'anno. Una volta impostati il

giorno, il mese e l'anno, è necessario tenere premuto il tasto "Enter" ("Invio") per 3 secondi per confermare che l'RTC deve essere reimpostato alla data inserita.

21. "Out of Service" ("Fuori servizio"): i comandi possono essere messi in modalità Fuori servizio tramite programmazione manuale. Quando la modalità è "ON", sul display appare la scritta "OUT OF SERVICE" ("FUORI SERVIZIO"). Il macchinario non reagisce ad alcun input dell'operatore e non funziona quando è attiva questa modalità. L'impostazione di fabbrica predefinita è "OFF".
22. "Alt Cool Down" ("Raffreddamento alt"): questa impostazione è destinata esclusivamente all'uso in fabbrica.

Per riportare tutti i valori delle opzioni Impostazioni ai valori predefiniti, premere "Enter" ("Invio") quando viene visualizzato il messaggio "DEFAULT" ("PREDEFINITO"). Premere nuovamente "Enter" ("Invio") quando viene visualizzato il messaggio "RESET" ("REIMPOSTA") per confermare l'azione.

La figura seguente mostra le opzioni del menù secondario delle impostazioni:



Figura 7-10 Menù di livello superiore delle impostazioni

7.4.9 Utilizzo

Il menù Utilizzo consente all'utente di tenere traccia dei dati relativi all'utilizzo del macchinario. Per informazioni dettagliate su ciascuna opzione del menù secondario, vedere di seguito.

4. "Coin Audit" ("Controllo monete"): il campo di controllo delle monete mostra il numero totale di inserimenti delle monete inviati ai comandi da ciascuno degli ingressi delle monete di destra e di sinistra. Si noti che si tratta di un conteggio degli inserimenti delle monete, non di un rapporto cumulativo del valore.
 - a. L'utente può anche riportare gli importi del controllo monete all'impostazione predefinita (zero). Per ripristinare tutti i valori del controllo monete, premere "Enter" ("Invio") quando viene visualizzato il messaggio "DEFAULT" ("PREDEFINITO"). Premere nuovamente "Enter" ("Invio") quando viene visualizzato il messaggio "RESET" ("REIMPOSTA") per confermare l'azione.
5. "Motor Hours" ("Ore motore"): il campo ore motore mostra le ore di funzionamento accumulate dal motore dell'asciugatrice. In molti casi, corrisponderà alle ore di ciclo del macchinario. Tuttavia, sono previsti campi separati nel caso di sostituzione di un motore su un macchinario. L'utente può impostare le ore del motore su un numero prestabilito. Ad esempio, se è necessario sostituire i comandi di un macchinario, è possibile programmare i nuovi comandi in modo che mostrino le ore motore registrate dai comandi precedentemente installati. Le singole cifre del conteggio delle ore possono essere impostate utilizzando i tasti "Up" ("Su") o "Down" ("Giù") per modificare il numero che lampeggia. Una volta impostata la cifra desiderata delle ore, premere il tasto "Enter" ("Invio") per passare alla cifra successiva. Una volta impostato il numero completo di ore, il tasto "Enter" ("Invio") deve essere tenuto premuto per 3 secondi per confermare l'azione.
 - a. L'utente può anche riportare le ore motore all'impostazione predefinita (zero). Per ripristinare tutti i valori delle ore motore, premere "Enter" ("Invio") quando viene visualizzato il messaggio "DEFAULT" ("PREDEFINITO"). Premere nuovamente "Enter" ("Invio") quando viene visualizzato il messaggio "RESET" ("REIMPOSTA") per confermare l'azione.
6. "Cycle Hours" ("Ore ciclo"): il campo ore ciclo mostra le ore di funzionamento accumulate dall'asciugatrice. In molti casi, corrisponderà alle ore motore del macchinario. Tuttavia, sono previsti campi separati nel caso di sostituzione di un motore su un macchinario. Per ulteriori informazioni, consultare la descrizione delle Ore motore.

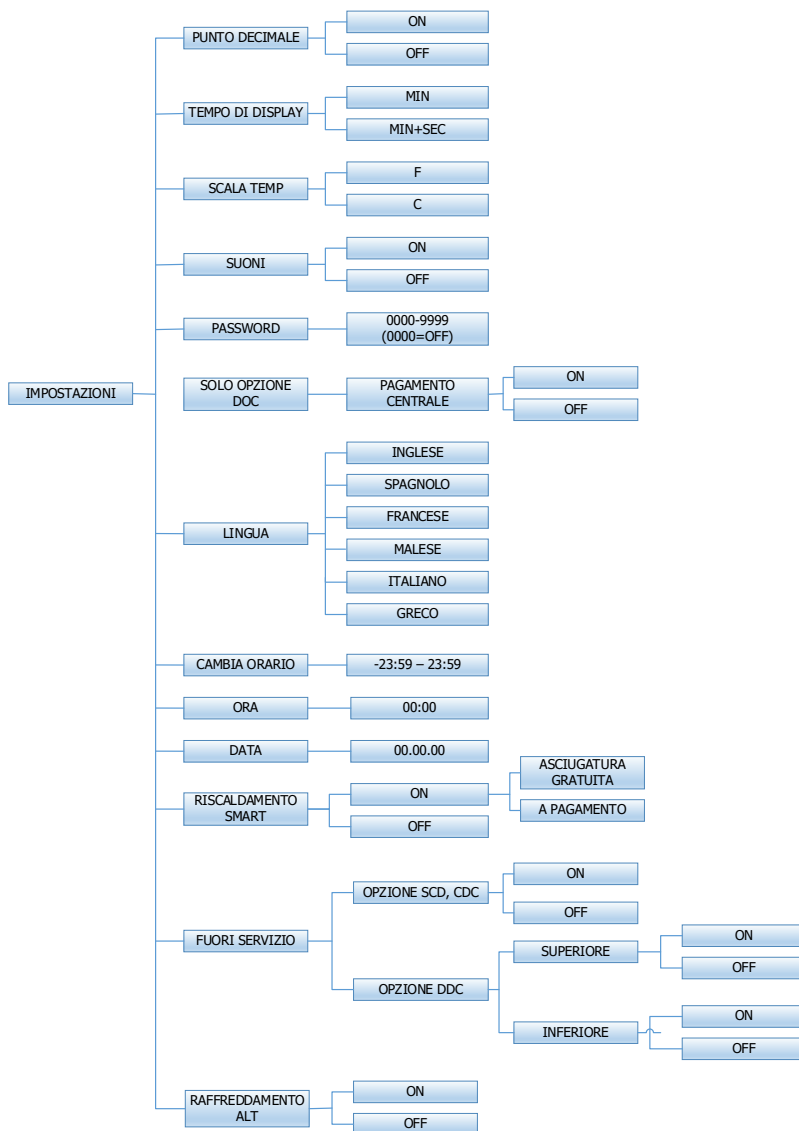
La figura seguente mostra le opzioni del menù secondario di utilizzo:



Figura 7-11 Menù di livello superiore di utilizzo

7.4.10 Comandi

Il menù Comandi consente all'utente di consultare importanti informazioni tecniche per i comandi. Non è possibile apportare modifiche a questo menù. Per informazioni dettagliate su ciascun menù secondario, vedere di seguito.

6. "Serial Number" ("Numero di serie"): questo è il numero di serie dei comandi.
7. "MAC Address" ("Indirizzo MAC"): l'indirizzo MAC è un identificativo unico assegnato ai comandi dal produttore. Permette ai comandi di essere riconosciuti dai router di rete.
8. "IP Address" ("Indirizzo IP"): l'indirizzo IP è l'identificativo assegnato ai comandi da un sistema di rete.
9. "M Firmware" ("Firmware M"): il firmware M è il firmware principale attualmente caricato sui comandi.
10. "C Firmware" ("Firmware C"): il firmware C è il firmware di comunicazione attualmente caricato sui comandi.

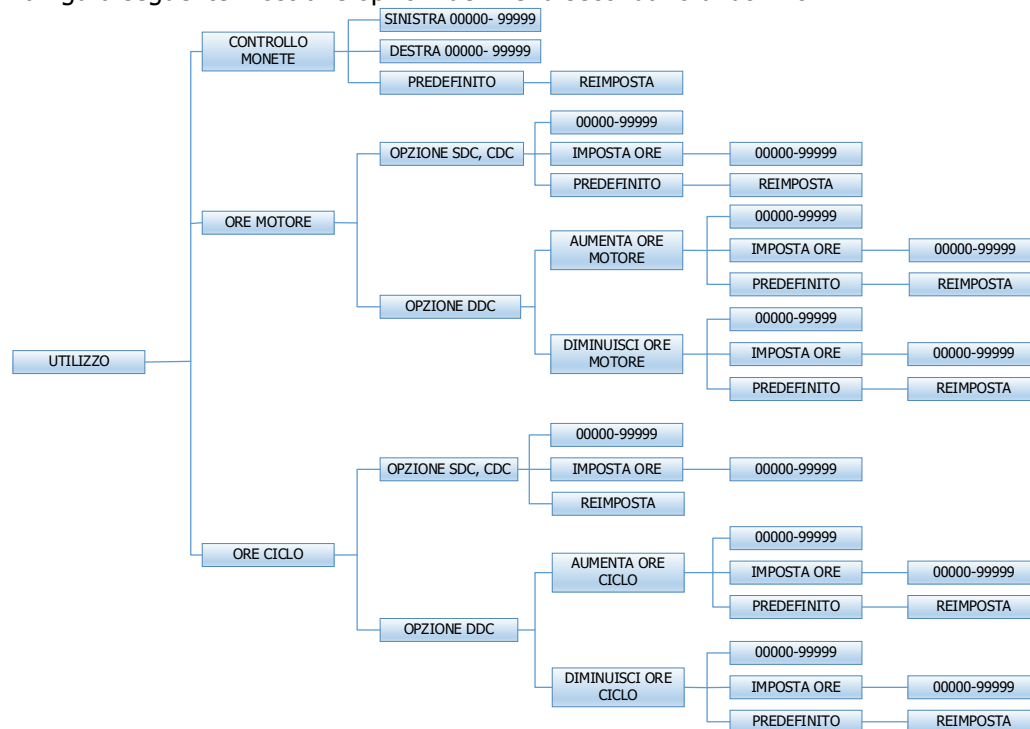
11.

La figura seguente mostra le opzioni del menù secondario dei comandi:







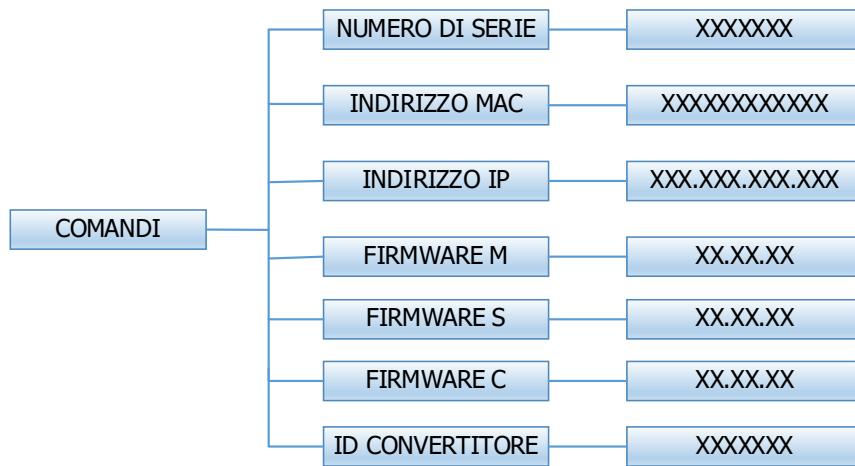

Figura 7-12 Menù di livello superiore dei comandi

7.5 Assistenza e risoluzione dei problemi



	AVVERTENZA
<p>La manutenzione deve essere eseguita da personale autorizzato. La mancata osservanza di queste istruzioni può provocare gravi lesioni o morte.</p>	



	AVVERTENZA
<p>Etichettare tutti i cavi prima di scollegarli durante i controlli di manutenzione. Gli errori di cablaggio possono causare un funzionamento improprio e pericoloso. Verificare il corretto funzionamento dopo la manutenzione.</p>	

	AVVERTENZA
	<p>PERICOLO DI TAGLIO! SONO PRESENTI SPIGOLI VIVI SU VARIE PARTI IN LAMIERA ALL'INTERNO DELL'INVOLUCRO. PRESTARE ATTENZIONE ALLA SICUREZZA QUANDO SI POSIZIONANO O SI MUOVONO LE MANI ALL'INTERNO DI QUESTA APPARECCHIATURA.</p>

	AVVERTENZA
<p>Se si verifica uno dei seguenti problemi su questa asciugatrice, verificare le soluzioni suggerite elencate di seguito. Se tutte le cause probabili sono state eliminate e il problema persiste, contattare l'agente Dexter di zona per ricevere ulteriore assistenza nella risoluzione dei problemi.</p>	

	AVVERTENZA
	<p>PERICOLO DI SCOSSA! DIETRO LE PROTEZIONI SI TROVANO ALTA TENSIONE E PARTI IN MOVIMENTO. UTILIZZARE IL DISPOSITIVO DI SCOLLEGAMENTO DELL'ALIMENTAZIONE PER OGNI INGRESSO DI ALIMENTAZIONE DELL'ASCIUGATRICE PER ESEGUIRE IL LOCK OUT/TAG OUT DELL'UNITÀ PRIMA DI ESEGUIRE LA MANUTENZIONE. LA MANCATA OSSERVANZA DI QUESTA INDICAZIONE PUÒ CAUSARE GRAVI LESIONI O ADDIRITTURA IL DECESSO.</p>
	

	INFORMAZIONI
	<p>Prima di effettuare interventi di manutenzione, eseguire il lock out/tag out dell'alimentazione.</p>

	INFORMAZIONI
	<p>Durante la manutenzione di questa asciugatrice, indossare una protezione per gli occhi adeguata.</p>



INFORMAZIONI



Le parti in lamiera, come le protezioni e le coperture, possono provocare tagli e lacerazioni durante la manipolazione. Quando si maneggiano queste parti, è necessario utilizzare guanti antitaglio o DPI di pari livello.

Problema	Causa probabile	Soluzione suggerita
L'asciugatrice non si accende	Comandi	Verificare che il display di controllo mostri il tempo disponibile per l'asciugatura. In caso contrario, depositare il denaro secondo le necessità.
	Porta di carico	Verificare che lo sportello di carico sia completamente chiuso.
	Sportello del vano lanugine	Verificare che lo sportello del vano lanugine sia completamente chiuso.
	Cinghie di trasmissione	Controllare che le cinghie di trasmissione non siano eccessivamente usurate. Sostituirle se necessario.
	Fusibili primari del trasformatore di controllo	Controllare la continuità del fusibile (50 Hz: 1,8 amp). Se non c'è continuità, sostituire il fusibile.
	Fusibili secondari del trasformatore di controllo	Controllare la continuità del fusibile (50 Hz: 2,5 amp). Se non c'è continuità, sostituire il fusibile.
Il cestello gira, ma l'elemento riscaldante è spento	Interruttori circuito	Assicurarsi che gli interruttori circuito siano accesi.
	Relè dell'elemento riscaldante	Assicurarsi che il relè sia acceso e che i cavi siano collegati.
	Relè termico	Assicurarsi che il relè sia acceso e che i cavi siano collegati.
Asciugatura lenta	Comandi	Verificare che sia stata scelta l'impostazione corretta della temperatura.
	Filtro lanugine	Pulire il filtro della lanugine.
	Restrizioni del flusso d'aria / aria di reintegro	Seguire le linee guida per l'installazione della contropressione statica e dell'aria di reintegro.
	Scarico	Controllare che lo scarico non sia ostruito e seguire le linee guida per l'installazione.
Codice di errore "Temp sensor short" ("Sensore di temperatura in cortocircuito") o "Temp sensor open" ("Sensore di temperatura aperto") visualizzato sul comando	Sensore di temperatura	Premere il tasto di programmazione per cancellare il codice di errore. Se il codice di errore persiste, contattare l'agente Dexter per assistenza.
Il codice "PCB Error" ("Errore PCB") o "Comm Error" ("Errore com") viene visualizzato sui comandi	Errore di comandi	Spegnere l'asciugatrice per cancellare il codice di errore. Se il codice di errore persiste, contattare l'agente Dexter per assistenza.

Tabella 7-5 Tabella di manutenzione e risoluzione dei problemi

7.6 Accessori

7.6.1 Parti di ricambio comuni

Parti di ricambio	Numeri di parte		
	T-30	T-50	T-80
CINGHIA DI TRASMISSIONE, MOTORE	9040-076-003	9040-076-006	9040-076-011
CINGHIA DI TRASMISSIONE, CESTELLO	9040-073-009	9040-073-011	9040-073-012
FILTRO PER LANUGINE	9822-026-002	9822-026-001	9822-031-002

Tabella 7-6 Parti di servizio comuni con numeri di parte



Per informazioni sull'assistenza e sui ricambi, contattare l'agente Dexter di zona. Per trovare l'agente Dexter di zona, utilizzare la funzione Trova distributore sul sito web indicato di seguito. Se non è disponibile un agente Dexter, contattare direttamente **Dexter Laundry, Inc.** come indicato di seguito:

Indirizzo postale: 2211 West Grimes Avenue
Fairfield, IA 52556
USA

Telefono: 1-800-524-2954

Sito web: www.dexter.com

7.6.2 Fusibili

	AVVERTENZA
	SOSTITUIRE I FUSIBILI CON FUSIBILI DELLO STESSO TIPO E PARI POTENZA.

Posizione del fusibile	Portata della tensione AC	Portata della corrente	Portata dell'interruzione	Tipo	Dimensione del fusibile / Gruppo
Fusibili primari del trasformatore di controllo	250 V	2,0 amp	100 amp@250 VAC	Azionamento lento	3AG (6,3 mm x 32 mm)
Fusibili secondari del trasformatore di controllo	250 V	2,5 amp	100 amp@250 VAC	Azionamento rapido	3AG (6,3 mm x 32 mm)

Tabella 7-7 Tabella ricambio dei fusibili

Per informazioni sull'assistenza e sui ricambi, contattare l'agente Dexter di zona. Per trovare l'agente Dexter di zona, utilizzare la funzione Trova distributore sul sito web indicato di seguito. Se non è disponibile un agente Dexter, contattare direttamente **Dexter Laundry, Inc.** come indicato di seguito:

Indirizzo postale: 2211 West Grimes Avenue
Fairfield, IA 52556
USA

Telefono: 1-800-524-2954

Sito web: www.dexter.com

8 Smaltimento dell'unità

Questo apparecchio è contrassegnato secondo la direttiva europea 2012/19/UE sui Rifiuti di apparecchiature elettriche ed elettroniche (RAEE).

Il simbolo indicato nella figura seguente deve essere riportato sul prodotto o sulla confezione. Questo simbolo indica che il prodotto non deve essere trattato come rifiuto domestico. Al contrario, deve essere consegnato al punto di raccolta applicabile per il riciclo delle apparecchiature elettriche ed elettroniche. Assicurarsi che questo prodotto sia smaltito correttamente aiuta a prevenire potenziali conseguenze negative per l'ambiente e la salute umana che potrebbero essere causate da uno smaltimento inappropriato di questo prodotto. Il riciclo dei materiali contribuisce a preservare le risorse naturali. Per informazioni più dettagliate sul riciclo di questo prodotto, contattare l'ufficio comunale, il servizio di smaltimento dei rifiuti domestici o la fonte presso cui è stato acquistato il prodotto.



Figura 8-1 Simbolo RAEE

9 Dichiarazioni di conformità

		 DICHIARAZIONE DI CONFORMITÀ			
<p>La presente dichiarazione di conformità è rilasciata sotto l'esclusiva responsabilità del produttore.</p>					
<p>Con la presente si certifica che i modelli descritti di seguito sono conformi ai requisiti essenziali di salute e sicurezza delle Direttive del Consiglio elencate di seguito.</p>					
	Produttore		Rappresentante autorizzato		
Data:					
Firmato:					
Firmatario:	Spenser Boyer		Roberto Pratesi		
Posizione:	Regulatory Affairs Manager				
Azienda:	Dexter Laundry, Inc.		EXPRESS WASH SERVICE S.R.L.		
Indirizzo:	2211 West Grimes Avenue Fairfield, IA 52556 - USA		Via di Brozzi, 202/C Firenze, Toscana 50145 - Italy		
Descrizione del prodotto:	Asciugatrici commerciali (elettriche)				
Modelli conformi:	DC0030E*-79CC ¹ *****_**X, DC0050E*-79CC ¹ *****_**X, DC0080E*-79CC ¹ *****_**X, DC30X2E*-79CC ¹ *****_**X, DCS020E*-79CC ¹ *****_**X, DCS030E*-79CC ¹ *****_**X ¹ Può essere un numero da 1 a 9 [*] Può essere un carattere tra X, C, S, W, B, K, G, A, D, E, F, V, R, T, H				
Numero di serie:	Da D1.23152.001 a D1.30365.050				
Riferimenti a direttive e norme:	Direttiva macchine # 2006/42/CE		EN ISO 12100:2010; EN ISO 10472-1:2008; EN ISO 10472-4:2008; EN 60204-1:2018		
	Direttiva EMC # 2014/30/UE		EN 55014-1:2017+A1:2020; EN 55014-2:1997+A2:2008; EN 61000-3-2:2014; EN 61000-3-3:2013		
	Direttiva UE RoHS # 2011/65/UE Direttiva UE RoHS # 2015/863		Dichiarazione sconosciuta. ²		
<p>2 - Dexter Laundry (DLI) ritiene che le informazioni fornite siano accurate. Le informazioni fornite si basano su dati ottenuti dalla due diligence in corso su beni e materiali forniti da fornitori terzi. DLI fornisce tali informazioni "COSÌ COME SONO", senza alcuna garanzia esplicita o implicita di alcun tipo. DLI si riserva il diritto di aggiornare e modificare la presente comunicazione, qualora lo ritenga necessario o opportuno.</p>					
<p>Il file tecnico viene compilato e conservato presso la sede del produttore. È possibile effettuare richieste debitamente motivate di informazioni contenute nei file tecnici tramite il Rappresentante autorizzato. Se i prodotti ivi elencati vengono modificati senza l'approvazione del produttore, il modificatore si assume tutte le responsabilità legali del produttore.</p>					



DEXTER.
LAUNDRY

ΕΓΧΕΙΡΙΔΙΟ ΧΕΙΡΙΣΤΗ
ΟΔΗΓΙΕΣ ΕΓΚΑΤΑΣΤΑΣΗΣ ΚΑΙ ΛΕΙΤΟΥΡΓΙΑΣ ΓΙΑ
ΕΜΠΟΡΙΚΑ ΗΛΕΚΤΡΙΚΑ ΣΤΕΓΝΩΤΗΡΙΑ (ΜΟΝΑ)

Μετάφραση 'Αρχικές οδηγίες'

Διαβάστε και κρατήστε αυτές τις πληροφορίες για μελλοντική αναφορά.

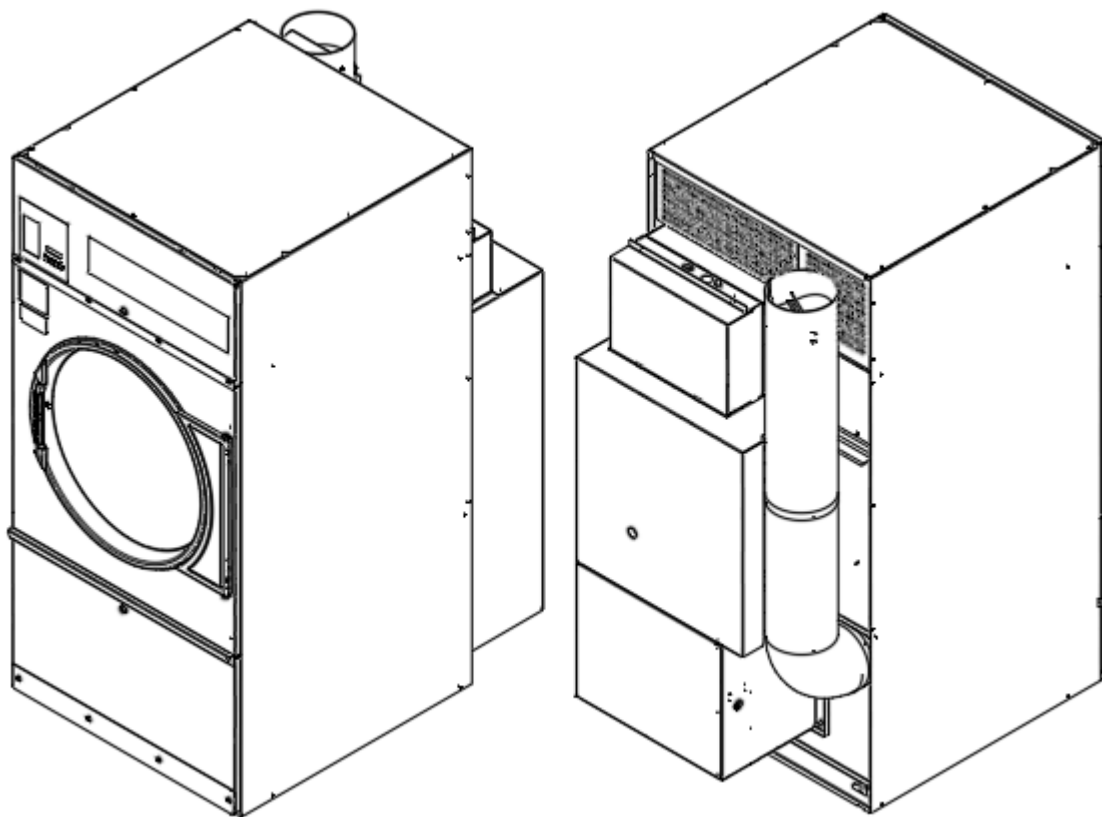



Dexter Laundry, Inc.
2211 West Grimes Avenue
Fairfield, Iowa 52556 - USA

1 Πληροφορίες ασφαλείας

	ΠΡΟΕΙΔΟΠΟΙΗΣΗ
ΑΠΟΤΥΧΙΑ ΑΚΡΙΒΟΥΣ ΤΗΡΗΣΗΣ ΤΩΝ ΠΡΟΕΙΔΟΠΟΙΗΣΕΩΝ ΑΣΦΑΛΕΙΑΣ ΜΠΟΡΕΙ ΝΑ ΠΡΟΚΑΛΕΣΕΙ ΣΟΒΑΡΟ ΤΡΑΥΜΑΤΙΣΜΟ, ΘΑΝΑΤΟ, Ή ΦΘΟΡΑ ΙΔΙΟΚΤΗΣΙΑΣ.	

	ΠΡΟΕΙΔΟΠΟΙΗΣΗ
Μη σταματάτε το στεγνωτήριο πριν το τέλος χρόνου του κύκλου εκτός αν το φορτίο απομακρυνθεί γρήγορα και διασφαλιστεί διασπορά της θερμότητας.	

	ΠΡΟΕΙΔΟΠΟΙΗΣΗ
Είναι ΑΠΟΛΥΤΩΣ ΚΡΙΣΙΜΟ το στεγνωτήριο να έχει γείωση σε αξιόπιστη (μηδενική) γείωση σύμφωνα με τους τοπικούς κανονισμούς ή, σε τυχόν απουσία τοπικών κωδικών, με τις τελευταίες εκδόσεις των εθνικών κωδικών. Αυτό δεν είναι σημαντικό μόνο για την προσωπική ασφάλεια αλλά και για τη σωστή λειτουργία του πίνακα ελέγχου. Σε διαφορετική περίπτωση ακυρώνεται η εγγύηση του πίνακα ελέγχου.	

	ΠΡΟΕΙΔΟΠΟΙΗΣΗ
Μην εγκαθιστάτε ένα στεγνωτήριο ρούχων με εύκαμπτα πλαστικά υλικά εξαερισμού. Αν εγκατασταθεί εύκαμπτο υλικό αγωγού (τύπου αλουμινίου), χρησιμοποιήστε έναν αγωγό εγκεκριμένο για χρήση με στεγνωτήρια ρούχων.	

Τα εύκαμπτα υλικά εξαερισμού είναι πολύ πιθανό να καταρρεύσουν, να συνθλιβούν εύκολα και να συσσωρεύσουν χνούδι. Αυτές οι συνθήκες θα εμποδίσουν τη ροή αέρα του στεγνωτηρίου ρούχων και θα αυξήσουν την πιθανότητα πρόκλησης πυρκαγιάς.

Τοποθετήστε τη σημείωση **“Για την ασφάλειά σας”** σε ένα ευδιάκριτο σημείο:

	ΠΡΟΕΙΔΟΠΟΙΗΣΗ
ΓΙΑ ΤΗΝ ΑΣΦΑΛΕΙΑ ΣΑΣ ΑΥΤΟ ΤΟ ΜΗΧΑΝΗΜΑ ΠΡΟΟΡΙΖΕΤΑΙ ΜΟΝΟ ΓΙΑ ΤΟ ΣΤΕΓΝΩΜΑ ΥΦΑΣΜΑΤΩΝ ΠΟΥ ΕΧΟΥΝ ΚΑΘΑΡΙΣΤΕΙ ΣΕ ΝΕΡΟ Για την αποφυγή πιθανότητας πυρκαγιάς, συμπεριλαμβανομένης της αυτανάφλεξης, μην στεγνώνετε σφουγγάρια πατώματος ξηρού λαδιού, στοιχεία που περιέχουν αφρώδες ελαστικό ή παρόμοια υλικά με ελαστικά ή οποιοδήποτε υλικό στο οποίο έχετε χρησιμοποιήσει διαλυτικό, ή που περιέχει εύφλεκτα υλικά ή ουσίες (όπως βενζίνη, κηροζίνη, κερί, κλπ.). Τα μαλακτικά υφάσματος ή αντίστοιχα προϊόντα, θα πρέπει να χρησιμοποιούνται σύμφωνα με τις οδηγίες του κατασκευαστή μαλακτικού. Αφαιρέστε όλα τα αντικείμενα από τις τσέπες όπως αναπτήρες και σπέρτα.	

Τοποθετήστε τη σημείωση **“Για την ασφάλειά σας”** σε ένα ευδιάκριτο σημείο:

	ΠΡΟΕΙΔΟΠΟΙΗΣΗ
ΓΙΑ ΤΗΝ ΑΣΦΑΛΕΙΑ ΣΑΣ ΜΗΝ ΑΠΟΘΗΚΕΥΕΤΕ ΚΑΙ ΜΗ ΧΡΗΣΙΜΟΠΟΙΕΙΤΕ ΒΕΝΖΙΝΗ Ή ΑΛΛΑ ΕΥΦΛΕΚΤΑ ΑΕΡΙΑ, ΥΓΡΑ Ή ΔΙΑΛΥΤΙΚΕΣ ΟΥΣΙΕΣ ΣΤΕΓΝΟΥ ΚΑΘΑΡΙΣΜΑΤΟΣ ΚΟΝΤΑ ΣΤΟ ΜΗΧΑΝΗΜΑ Ή ΣΕ ΟΠΟΙΑΔΗΠΟΤΕ ΑΛΛΗ ΣΥΣΚΕΥΗ.	

	ΠΡΟΕΙΔΟΠΟΙΗΣΗ
<p>ΟΙ ΟΔΗΓΙΕΣ ΕΓΚΑΤΑΣΤΑΣΗΣ ΚΑΙ ΣΥΝΤΗΡΗΣΗΣ ΠΡΟΟΡΙΖΟΝΤΑΙ ΜΟΝΟ ΓΙΑ ΕΞΕΙΔΙΚΕΥΜΕΝΟ ΠΡΟΣΩΠΙΚΟ. ΓΙΑ ΤΗΝ ΑΠΟΦΥΓΗ ΤΡΑΥΜΑΤΙΣΜΟΥ Ή ΗΛΕΚΤΡΟΠΛΗΞΙΑΣ, ΜΗΝ ΕΚΤΕΛΕΙΤΕ ΚΑΜΙΑ ΕΡΓΑΣΙΑ ΣΥΝΤΗΡΗΣΗΣ ΕΚΤΟΣ ΑΠΟ ΑΥΤΕΣ ΠΟΥ ΠΕΡΙΛΑΜΒΑΝΟΝΤΑΙ ΣΤΙΣ ΟΔΗΓΙΕΣ ΧΡΗΣΗΣ, ΕΚΤΟΣ ΑΝ ΕΙΣΤΕ ΕΞΕΙΔΙΚΕΥΜΕΝΟΣ ΤΕΧΝΙΚΟΣ.</p>	

	ΠΡΟΕΙΔΟΠΟΙΗΣΗ
<p>ΜΗΝ ΨΕΚΑΖΕΤΕ ΣΠΡΕΪ ΚΟΝΤΑ ΣΕ ΑΥΤΗ ΤΗ ΣΥΣΚΕΥΗ κατά τη διάρκεια της λειτουργίας.</p>	

	ΠΡΟΕΙΔΟΠΟΙΗΣΗ
<p>ΜΗΝ ΧΡΗΣΙΜΟΠΟΙΕΙΤΕ ΤΟ ΜΗΧΑΝΗΜΑ ΓΙΑ ΚΑΝΕΝΑΝ ΑΛΛΟ ΣΚΟΠΟ ΕΚΤΟΣ ΑΠΟ ΑΥΤΟΝ ΠΟΥ ΠΕΡΙΓΡΑΦΕΤΑΙ ΣΤΟ ΠΑΡΟΝ ΕΓΧΕΙΡΙΔΙΟ.</p>	

	ΠΡΟΕΙΔΟΠΟΙΗΣΗ
<p>ΤΟ ΣΤΕΓΝΩΤΗΡΙΟ ΔΕΝ ΘΑ ΠΡΕΠΕΙ ΝΑ ΧΡΗΣΙΜΟΠΟΙΕΙΤΑΙ ΑΝ ΕΧΟΥΝ ΧΡΗΣΙΜΟΠΟΙΗΘΕΙ ΒΙΟΜΗΧΑΝΙΚΑ ΧΗΜΙΚΑ ΓΙΑ ΚΑΘΑΡΙΣΜΟ.</p>	

	ΠΡΟΕΙΔΟΠΟΙΗΣΗ
<p>ΜΗΝ ΤΟΠΟΘΕΤΕΙΤΕ ΑΝΤΙΚΕΙΜΕΝΑ ΠΑΝΩ ΑΠΟ Ή ΣΕ ΑΜΕΣΗ ΕΠΑΦΗ ΜΕ ΤΗ ΣΥΣΚΕΥΗ.</p>	



	ΠΡΟΕΙΔΟΠΟΙΗΣΗ
<p>ΑΥΤΗ Η ΣΥΣΚΕΥΗ ΔΕΝ ΘΑ ΠΡΕΠΕΙ ΝΑ ΧΡΗΣΙΜΟΠΟΙΕΙΤΑΙ ΓΙΑ ΣΤΕΓΝΩΜΑ ΔΙΑΛΥΤΩΝ Ή ΥΓΡΩΝ ΣΤΕΓΝΟΥ ΚΑΘΑΡΙΣΜΑΤΟΣ.</p>	

	ΠΡΟΕΙΔΟΠΟΙΗΣΗ
<p>ΜΗ ΣΤΕΓΝΩΝΕΤΕ ΣΤΟ ΣΤΕΓΝΩΤΗΡΙΟ ΣΤΟΙΧΕΙΑ ΠΟΥ ΔΕΝ ΕΧΟΥΝ ΠΛΥΘΕΙ.</p>	



	ΠΡΟΕΙΔΟΠΟΙΗΣΗ
<p>Οι διαδικασίες συντήρησης πρέπει να εκτελούνται από εξειδικευμένους τεχνικούς. Ενδέχεται να προκύψει κίνδυνος σοβαρού τραυματισμού ή θανάτου αν δεν τηρηθεί η συγκεκριμένη οδηγία.</p>	



	ΠΡΟΕΙΔΟΠΟΙΗΣΗ
<p>Τοποθετήστε μια ετικέτα σε όλα τα καλώδια πριν την αποσύνδεση κατά τη διαδικασία εργασιών συντήρησης. Λάθη στην καλωδίωση ενδέχεται να προκαλέσουν εσφαλμένη και επικίνδυνη λειτουργία. Βεβαιωθείτε για τη σωστή λειτουργία μετά από εργασίες συντήρησης.</p>	



	ΠΡΟΕΙΔΟΠΟΙΗΣΗ
<p>ΤΟ ΣΤΕΓΝΩΤΗΡΙΟ ΠΑΡΑΓΕΙ ΕΥΦΛΕΚΤΟ ΧΝΟΥΔΙ ΚΑΙ ΠΡΕΠΕΙ ΝΑ ΥΠΑΡΧΕΙ ΕΞΩΤΕΡΙΚΟΣ ΕΞΑΕΡΙΣΜΟΣ. ΣΤΗΝ ΠΕΡΙΟΧΗ ΓΥΡΩ ΑΠΟ ΤΟ ΣΤΕΓΝΩΤΗΡΙΟ ΡΟΥΧΩΝ ΔΕΝ ΘΑ ΠΡΕΠΕΙ ΝΑ ΥΠΑΡΧΟΥΝ ΧΝΟΥΔΙΑ.</p>	



	ΠΡΟΕΙΔΟΠΟΙΗΣΗ
	<p>ΜΗΝ ΠΑΤΑΤΕ ΠΑΝΩ, ΜΗ ΣΤΕΚΕΣΤΕ ΚΑΙ ΜΗΝ ΚΑΘΕΣΤΕ ΠΑΝΩ ΣΤΟ ΣΤΕΓΝΩΤΗΡΙΟ Ή ΣΕ ΕΣΩΤΕΡΙΚΑ ΣΤΟΙΧΕΙΑ ΤΟΥ. ΔΕΝ ΕΧΕΙ ΣΧΕΔΙΑΣΤΕΙ ΓΙΑ ΝΑ ΥΠΟΣΤΗΡΙΖΕΙ ΒΑΡΟΣ ΑΝΘΡΩΠΟΥ.</p>

	ΠΡΟΕΙΔΟΠΟΙΗΣΗ
 	<p>ΜΗΝ ΤΡΟΠΟΠΟΙΗΣΕΙΤΕ ΤΗ ΣΥΣΚΕΥΗ. ΟΙ ΑΣΠΙΔΕΣ, ΤΑ ΠΡΟΣΤΑΤΕΥΤΙΚΑ ΚΑΙ ΤΑ ΚΑΛΥΜΜΑΤΑ ΘΑ ΠΡΕΠΕΙ ΝΑ ΠΑΡΑΜΕΝΟΥΝ ΣΤΗ ΘΕΣΗ ΤΟΥΣ. ΑΥΤΕΣ ΟΙ ΣΥΣΚΕΥΕΣ ΑΣΦΑΛΕΙΑΣ ΠΑΡΕΧΟΝΤΑΙ ΓΙΑ ΤΗΝ ΠΡΟΣΤΑΣΙΑ ΟΛΩΝ ΑΠΟ ΤΡΑΥΜΑΤΙΣΜΟ.</p>

	ΠΡΟΕΙΔΟΠΟΙΗΣΗ
	<p>ΚΙΝΔΥΝΟΣ ΕΚΡΗΞΗΣ! ΜΗΝ ΣΤΕΓΝΩΝΕΤΕ ΥΛΙΚΑ ΠΟΥ ΕΝΔΕΧΕΤΑΙ ΝΑ ΔΗΜΙΟΥΡΓΗΣΟΥΝ ΣΥΝΘΗΚΕΣ ΕΚΡΗΞΗΣ ΕΝΤΟΣ ΤΟΥ ΣΤΕΓΝΩΤΗΡΙΟΥ.</p>

	ΠΡΟΕΙΔΟΠΟΙΗΣΗ
	<p>Επανατοποθετήστε όλα τα πάνελ που αφαιρέθηκαν για την εκτέλεση της μηνιαίας, τρίμηνης, εξαμήνης ή ετήσιας συντήρησης.</p>

	ΠΡΟΕΙΔΟΠΟΙΗΣΗ
	<p>ΚΙΝΔΥΝΟΣ ΠΥΡΚΑΓΙΑΣ! ΤΑ ΣΤΟΙΧΕΙΑ ΜΕ ΕΛΑΙΑ ΕΝΔΕΧΕΤΑΙ ΝΑ ΠΡΟΚΑΛΕΣΟΥΝ ΑΥΤΑΝΑΦΛΕΞΗ, ΕΙΔΙΚΑ ΑΝ ΕΚΤΕΘΟΥΝ ΣΕ ΠΗΓΕΣ ΘΕΡΜΟΤΗΤΑΣ ΟΠΩΣ ΜΕΣΑ ΣΕ ΕΝΑ ΣΤΕΓΝΩΤΗΡΙΟ. ΤΑ ΣΤΟΙΧΕΙΑ ΘΕΡΜΑΙΝΟΝΤΑΙ, ΠΡΟΚΑΛΩΝΤΑΣ ΜΙΑ ΑΝΤΙΔΡΑΣΗ ΟΞΕΙΔΩΣΗΣ ΣΤΟ ΕΛΑΙΟ. Η ΟΞΕΙΔΩΣΗ ΠΑΡΑΓΕΙ ΘΕΡΜΟΤΗΤΑ. ΑΝ Η ΘΕΡΜΟΤΗΤΑ ΔΕΝ ΜΠΟΡΕΙ ΝΑ ΕΚΤΟΝΩΘΕΙ, ΤΑ ΣΤΟΙΧΕΙΑ ΕΝΔΕΧΕΤΑΙ ΝΑ ΓΙΝΟΥΝ ΑΡΚΕΤΑ ΚΑΥΤΑ ΩΣΤΕ ΝΑ</p>

	ΠΡΟΕΙΔΟΠΟΙΗΣΗ
	<p>ΜΗΝ ΠΑΙΖΕΤΕ ΜΕΣΑ Ή ΓΥΡΩ ΑΠΟ ΑΥΤΟ ΤΟ ΜΗΧΑΝΗΜΑ. ΜΠΟΡΕΙ ΝΑ ΕΠΕΛΘΕΙ ΣΟΒΑΡΟΣ ΤΡΑΥΜΑΤΙΣΜΟΣ Ή ΘΑΝΑΤΟΣ!</p>

ΑΡΠΑΞΟΥΝ ΦΩΤΙΑ.
Η ΣΥΣΣΩΡΕΥΣΗ, ΤΟ
ΣΤΟΙΒΑΓΜΑ ΚΑΙ Η
ΑΠΟΘΗΚΕΥΣΗ ΣΤΟΙΧΕΙΩΝ
ΜΕ ΕΛΑΙΑ ΜΠΟΡΕΙ
ΝΑ ΕΜΠΟΔΙΣΟΥΝ
ΤΗΝ ΕΚΤΟΝΩΣΗ ΤΣ
ΘΕΡΜΟΤΗΤΑΣ ΚΑΙ ΝΑ
ΠΡΟΚΥΨΕΙ ΕΝΔΕΧΟΜΕΝΟ
ΠΥΡΚΑΓΙΑΣ.



ΠΡΟΕΙΔΟΠΟΙΗΣΗ



ΝΑ ΜΗΝ ΧΡΗΣΙΜΟΠΟΙΕΙΤΑΙ
ΑΝ ΤΟ ΓΥΑΛΙ ΤΗΣ ΠΟΡΤΑΣ
ΕΜΦΑΝΙΖΕΙ ΟΠΟΙΑΔΗΠΟΤΕ
ΦΘΟΡΑ.



ΠΡΟΕΙΔΟΠΟΙΗΣΗ



ΝΑ ΜΗΝ ΧΡΗΣΙΜΟΠΟΙΕΙΤΑΙ
ΣΕ ΕΠΙΚΙΝΔΥΝΟ
ΠΕΡΙΒΑΛΛΟΝ (ΑΤΕΧ).



ΠΡΟΕΙΔΟΠΟΙΗΣΗ



ΚΙΝΔΥΝΟΣ ΠΥΡΚΑΓΙΑΣ! ΑΝ
ΕΙΝΑΙ ΑΝΑΠΟΦΕΥΚΤΟ ΤΑ
ΥΦΑΣΜΑΤΑ ΠΟΥ ΠΕΡΙΕΧΟΥΝ
ΦΥΤΙΚΟ Ή ΜΑΓΕΙΡΙΚΟ
ΛΑΔΙ Ή ΠΟΥ ΕΧΟΥΝ
ΜΟΛΥΝΘΕΙ ΑΠΟ ΠΡΟΪΟΝΤΑ
ΠΕΡΙΠΟΙΗΣΗΣ ΜΑΛΛΙΩΝ
ΝΑ ΤΟΠΟΘΕΤΗΘΟΥΝ ΣΤΟ
ΣΤΕΓΝΩΤΗΡΙΟ, ΘΑ ΠΡΕΠΕΙ
ΠΡΩΤΑ ΝΑ ΠΛΥΘΟΥΝ ΣΕ
ΚΑΥΤΟ ΝΕΡΟ ΜΕ ΕΞΤΡΑ
ΑΠΟΡΡΥΠΑΝΤΙΚΟ - ΑΥΤΟ
ΘΑ ΜΕΙΩΣΕΙ, ΑΛΛΑ ΔΕΝ ΘΑ
ΑΠΟΚΛΕΙΣΕΙ, ΤΟΝ ΚΙΝΔΥΝΟ.



ΠΡΟΕΙΔΟΠΟΙΗΣΗ



ΚΙΝΔΥΝΟΣ ΠΥΡΚΑΓΙΑΣ!
ΓΙΑ ΤΗΝ ΑΠΟΦΥΓΗ
ΠΙΘΑΝΟΤΗΤΑΣ
ΑΥΤΑΝΑΦΛΕΞΗΣ
ΕΝΟΣ ΦΟΡΤΙΟΥ,
ΑΠΟΜΑΚΡΥΝΕΤΕ ΤΟ
ΦΟΡΤΙΟ ΓΡΗΓΟΡΑ ΜΕΤΑ
ΤΗΝ ΟΛΟΚΛΗΡΩΣΗ ΤΟΥ
ΚΥΚΛΟΥ Ή ΣΕ ΠΕΡΙΠΤΩΣΗ
ΔΙΑΚΟΠΗΣ ΤΡΟΦΟΔΟΣΙΑΣ
ΡΕΥΜΑΤΟΣ.



ΠΡΟΕΙΔΟΠΟΙΗΣΗ





ΜΗΝ ΑΓΓΙΖΕΤΕ ΤΟ ΓΥΑΛΙ
ΤΗΣ ΠΟΡΤΑΣ. ΤΟ ΓΥΑΛΙ
ΘΑ ΠΡΕΠΕΙ ΝΑ ΚΡΥΩΣΕΙ
ΠΡΙΝ ΤΗΝ ΕΝΑΡΞΗ ΤΗΣ
ΣΥΝΤΗΡΗΣΗΣ.





ΠΡΟΕΙΔΟΠΟΙΗΣΗ



ΚΙΝΔΥΝΟΣ ΚΟΨΙΜΑΤΟΣ!
ΥΠΑΡΧΟΥΝ ΔΙΧΜΗΡΕΣ
ΑΚΡΕΣ ΣΕ ΔΙΑΦΟΡΑ
ΣΗΜΕΙΑ ΜΕΤΑΛΛΙΚΟΥ
ΦΥΛΛΟΥ ΕΣΩΤΕΡΙΚΑ ΣΤΟ
ΠΕΡΙΒΛΗΜΑ. ΝΑ ΕΙΣΤΕ
ΙΔΙΑΙΤΕΡΑ ΠΡΟΣΕΚΤΙΚΟΙ
ΣΤΗΝ ΤΟΠΟΘΕΤΗΣΗ Ή ΤΗ
ΜΕΤΑΚΙΝΗΣΗ ΤΩΝ ΧΕΡΙΩΝ
ΣΑΣ ΚΑΤΑ ΤΗ ΔΙΑΡΚΕΙΑ
ΕΡΓΑΣΙΩΝ ΣΤΟ ΕΣΩΤΕΡΙΚΟ
ΤΟΥ ΜΗΧΑΝΗΜΑΤΟΣ.

	ΠΡΟΕΙΔΟΠΟΙΗΣΗ
 	<p>ΚΙΝΔΥΝΟΣ ΗΛΕΚΤΡΟΠΛΗΞΙΑΣ! ΥΨΗΛΗ ΤΑΣΗ ΚΑΙ ΚΙΝΟΥΜΕΝΑ ΜΕΡΗ ΠΙΣΩ ΑΠΟ ΤΑ ΠΡΟΣΤΑΤΕΥΤΙΚΑ. ΧΡΗΣΙΜΟΠΟΙΗΣΤΕ ΤΗ ΣΥΣΚΕΥΗ ΑΠΟΣΥΝΔΕΣΗΣ ΤΡΟΦΟΔΟΣΙΑΣ ΓΙΑ ΚΑΘΕ ΤΡΟΦΟΔΟΣΙΑ ΤΟΥ ΣΤΕΓΝΩΤΗΡΙΟΥ ΓΙΑ ΑΣΦΑΛΙΣΗ ΚΑΙ ΑΠΟΜΟΝΩΣΗ ΤΗΣ ΜΟΝΑΔΑΣ ΠΡΙΝ ΤΙΣ ΕΡΓΑΣΙΕΣ ΣΥΝΤΗΡΗΣΗΣ. ΣΕ ΔΙΑΦΟΡΕΤΙΚΗ ΠΕΡΙΠΤΩΣΗ ΜΠΟΡΕΙ ΝΑ ΠΡΟΚΛΗΘΕΙ ΣΟΒΑΡΟΣ ΤΡΑΥΜΑΤΙΣΜΟΣ ΑΚΟΜΑ ΚΑΙ ΘΑΝΑΤΟΣ.</p>

	ΠΡΟΕΙΔΟΠΟΙΗΣΗ
	<p>ΑΝΤΙΚΑΤΑΣΤΗΣΤΕ ΜΕ ΑΣΦΑΛΕΙΕΣ ΙΔΙΟΥ ΤΥΠΟΥ ΚΑΙ ΙΔΙΑΣ ΚΑΤΗΓΟΡΙΑΣ</p>

	ΠΛΗΡΟΦΟΡΙΕΣ
<p>Το επίπεδο ηχητικής πίεσης δεν υπερβαίνει τα 70dB(A). Δεν απαιτείται προστασία ακοής για το χειριστή.</p>	

	ΠΛΗΡΟΦΟΡΙΕΣ
<p>Η σωστή λειτουργία του στεγνωτηρίου διασφαλίζεται σε θερμοκρασία δωματίου +5°C έως +40°C, με σχετική υγρασία έως 50% στους +40°C και πάνω από 50% για κάτω από +40°C, και σε υψόμετρο έως 1.000 μέτρα πάνω από το επίπεδο της θάλασσας - θα πρέπει να μεταφέρεται και να αποθηκεύεται από -25°C έως +55°C και έως +70°C για σύντομα χρονικά διαστήματα, και να συσκευάζεται για την αποφυγή βλάβης λόγω υγρασίας, δονήσεων και κραδασμών. Λάβετε προφυλάξεις για την αποφυγή επικίνδυνων επιδράσεων τυχαίας συμπίκνωσης.</p>	

	ΠΛΗΡΟΦΟΡΙΕΣ
<p>Είναι σημαντικό η βίδα γείωσης δίπλα στη μονάδα του τερματικού τροφοδοσίας TB-1 να είναι συνδεδεμένη σε αξιόπιστη εξωτερική γείωση.</p>	

	ΠΛΗΡΟΦΟΡΙΕΣ
<p>Το στεγνωτήριο δεν εκπέμπει επικίνδυνη ακτινοβολία.</p>	

	ΠΛΗΡΟΦΟΡΙΕΣ
<p>Ο υπεύθυνος εγκατάστασης πρέπει να δοκιμάσει το στεγνωτήριο για τη σωστή λειτουργία του και να δώσει οδηγίες στο χρήστη πριν παραδώσει την εγκατάσταση.</p>	

	ΠΛΗΡΟΦΟΡΙΕΣ
<p>Ένας αγωγός μικρής διαμέτρου περιορίζει τη ροή αέρα, ενώ ένας αγωγός μεγάλης διαμέτρου μειώνει την ταχύτητα αέρα - και τα δύο ευνοούν τη συσσώρευση χνουδιού. Θα πρέπει να παρέχεται μια θύρα επιθεώρησης για περιοδικό καθαρισμό του βασικού αγωγού.</p>	

	ΠΛΗΡΟΦΟΡΙΕΣ
<p>Η ΕΞΩΤΕΡΙΚΗ ΣΤΑΤΙΚΗ ΠΙΕΣΗ θα πρέπει να είναι το μέγιστο 7,6 mm w.c. (0,3-ίντσα w.c.) στην πίσω έξοδο της εξάτμισης του στεγνωτηρίου. Σε περίπτωση που πολλαπλά στεγνωτήρια είναι συνδεδεμένα στον κοινό αγωγό, βεβαιωθείτε ότι το πίσω διάφραγμα αντεπιστροφής είναι σωστά τοποθετημένο.</p>	

	ΠΛΗΡΟΦΟΡΙΕΣ
<p>ΤΟ ΣΤΕΓΝΩΤΗΡΙΟ ΕΙΝΑΙ ΕΞΟΠΛΙΣΜΕΝΟ ΜΕ ΕΝΑΝ ΘΕΡΜΟΣΤΑΣΗ ΥΠΕΡΘΕΡΜΑΝΣΗΣ που βρίσκεται στα δεξιά του μοτέρ, στο πίσω μέρος του ερμαρίου. Αν το στεγνωτήριο σταματήσει να λειτουργεί, ανατρέξτε στο εγχειρίδιο "Διαδικασία συντήρησης και δεδομένα ανταλλακτικών" για οδηγίες.</p>	

	ΠΛΗΡΟΦΟΡΙΕΣ
<p>Η ΗΛΕΚΤΡΙΚΗ ΤΡΟΦΟΔΟΣΙΑ ΤΟΥ ΣΤΕΓΝΩΤΗΡΙΟΥ ΘΑ ΠΡΕΠΕΙ ΝΑ ΠΑΡΑΜΕΝΕΙ ΠΑΝΤΑ ΕΝΕΡΓΟΠΟΙΗΜΕΝΗ</p>	

<p>εκτός από την περίπτωση εκτέλεσης συντήρησης ή αντίστοιχων εργασιών. Η λειτουργία μέτρησης ώρας προσθέτει μόνο ακέραιες ώρες στην ένδειξη. Αν η τροφοδοσία διακόπτεται κάθε βράδυ, οποιοδήποτε κλάσμα της ώρας στο χρόνο του μηχανήματος εκείνη τη στιγμή θα χαθεί. Η απενεργοποίηση της τροφοδοσίας κάθε βράδυ ενδέχεται επίσης να επηρεάσει τη διάρκεια ζωής της μνήμης μετά από αρκετά χρόνια. Η περιστασιακή απενεργοποίηση της τροφοδοσίας δεν επηρεάζει το μηχάνημα.</p>	
-----------------------------------------------------------------------------------------------------------------------------------------------------------------------------------------------------------------------------------------------------------------------------------------------------------------------------------------------------------------------------------------------------------------------------------------------------------------------------------	--

	ΠΛΗΡΟΦΟΡΙΕΣ
<p>ΤΟ ΣΤΕΓΝΩΤΗΡΙΟ ΘΑ ΠΡΕΠΕΙ ΝΑ ΕΙΝΑΙ ΣΥΝΔΕΔΕΜΕΝΟ ΣΕ ΗΛΕΚΤΡΙΚΗ ΤΡΟΦΟΔΟΣΙΑ ΓΙΑ ΤΡΙΑ (3) ΛΕΠΤΑ πριν την ενεργοποίησή του ή πριν την αλλαγή ενός προγράμματος. Η ενεργοποίηση ή η αλλαγή προγράμματος, κατά τη διάρκεια της προετοιμασίας για ενεργοποίηση, ενδέχεται να αποτύχουν σε περίπτωση διακοπής ρεύματος. Μετά τα αρχικά τρία λεπτά, όλα τα προγραμματισμένα δεδομένα είναι προστατευμένα από διακοπές ρεύματος ανεξαρτήτως διάρκειας και ο μεμονωμένος κύκλος πελάτη προστατεύεται για 3 δευτερόλεπτα. Δεν απαιτούνται μπαταρίες.</p>	

	ΠΛΗΡΟΦΟΡΙΕΣ
<p>Ένα περονοφόρο όχημα, ή μια χειροκίνητη πλατφόρμα ανύψωσης ή ένας γρύλος, θα πρέπει να ανυψώσει το στεγνωτήριο αποκλειστικά από την μπροστινή ή την πίσω πλευρά του στεγνωτηρίου, με το στεγνωτήριο βιδωμένο στην παλέτα υποστηρίζοντας το πλήρες μήκος του στεγνωτηρίου.</p>	

	ΠΛΗΡΟΦΟΡΙΕΣ
<p>ΕΛΕΓΞΤΕ ΤΟ ΘΕΡΜΟΣΤΑΤΗ HI-LIMIT ΚΑΤΑ ΤΗΝ ΕΓΚΑΤΑΣΤΑΣΗ ΤΟΥ ΣΤΕΓΝΩΤΗΡΙΟΥ για να βεβαιωθείτε για τη σωστή λειτουργία του. Τυχόν ενέργειες όπως κακή μεταχείριση κατά την αποστολή του, ενδέχεται να προκαλέσουν τη λάθος λειτουργία του θερμοστάτη. Μπορεί να γίνει επαναφορά εισάγοντας ένα ξύλινο μολύβι ή έναν πείρο μέσα στο ρουλεμάν στο κάλυμμα.</p>	

	ΠΛΗΡΟΦΟΡΙΕΣ
<p>Στοιχεία που έχουν λερωθεί με ουσίες όπως μαγειρικό λάδι, ασετόν, οινόπνευμα, βενζίνη, κηροζίνη, καθαριστικά λεκέδων, νέφτι, κεριά και καθαριστικά κεριού θα πρέπει να πλένονται σε καυτό νερό με επιπλέον ποσότητα απορρυπαντικού πριν την τοποθέτησή τους στο στεγνωτήριο.</p>	

	ΠΛΗΡΟΦΟΡΙΕΣ
<p>Το προϊόν έχει σχεδιαστεί για χρήση από μη εξειδικευμένο προσωπικό.</p>	

	ΠΛΗΡΟΦΟΡΙΕΣ
<p>Αυτή η συσκευή μπορεί να χρησιμοποιηθεί από παιδιά άνω των 8 χρονών και από άτομα με μειωμένες σωματικές ή πνευματικές δυνατότητες ή χωρίς εμπειρία ή γνώση με τη σωστή επιτήρηση ή με οδηγίες σχετικά με την ασφαλή χρήση της συσκευής και κατανόηση των κινδύνων που περιλαμβάνονται.</p>	

	ΠΛΗΡΟΦΟΡΙΕΣ
<p>Η εγκατάσταση όλων των στεγνωτηρίων θα πρέπει να γίνεται σύμφωνα με όλους τους τοπικούς και εθνικούς κτιριακούς, ηλεκτρικούς και υδραυλικούς κανονισμούς που ισχύουν στην περιοχή σας. Η ηλεκτρική ασφάλεια αυτών των στεγνωτηρίων έχει αξιολογηθεί σύμφωνα με τις απαιτήσεις του Ευρωπαϊκού Πρότυπου EN 60204-1.</p>	



	ΠΛΗΡΟΦΟΡΙΕΣ
<p>Η ηλεκτρική εγκατάσταση θα πρέπει να εκτελείται από εξειδικευμένο ηλεκτρολόγο.</p>	



	ΠΛΗΡΟΦΟΡΙΕΣ
<p>Όλα τα πάνελ θα πρέπει να παραμένουν στη θέση τους κατά την εκτέλεση της ημερήσιας συντήρησης.</p>	



	ΠΛΗΡΟΦΟΡΙΕΣ
<p>Όλες οι εργασίες ημερήσιας συντήρησης στις μονάδες Dexter θα πρέπει να εκτελούνται από εκπαιδευμένο και πιστοποιημένο προσωπικό.</p>	

	ΠΛΗΡΟΦΟΡΙΕΣ
<p>Όλες οι μηνιαίες, τρίμηνες, εξάμηνες και ετήσιες εργασίες συντήρησης στις μονάδες Dexter θα πρέπει να εκτελούνται από εκπαιδευμένο, τεχνικά καταρτισμένο και πιστοποιημένο προσωπικό.</p>	



	ΠΛΗΡΟΦΟΡΙΕΣ
<p>Το SCCR για όλα τα ηλεκτρικά στεγνωτήρια είναι 5kA.</p>	



	ΠΛΗΡΟΦΟΡΙΕΣ
	<p>Εκτελέστε τις διαδικασίες Lockout/Tagout της τροφοδοσίας πριν τη συντήρηση.</p>



	ΠΛΗΡΟΦΟΡΙΕΣ
	<p>Ακολουθείτε τις σωστές διαδικασίες ασφάλισης και απομόνωσης (Lockout/Tagout) για την εκτέλεση των μηνιαίων, τρίμηνων, εξάμηνων και ετήσιων εργασιών συντήρησης.</p>



	ΠΛΗΡΟΦΟΡΙΕΣ
	<p>Μεταλλικά μέρη, όπως προστατευτικά και καλύμματα, ενδέχεται να προκαλέσουν κοψίματα ή αμυχές κατά το χειρισμό.</p>

<p>Κατά το χειρισμό αυτών των εξαρτημάτων θα πρέπει να φοράτε γάντια με ενισχυμένη αντοχή στην κοπή ή αντίστοιχα με προδιαγραφές PPE.</p>





	ΠΛΗΡΟΦΟΡΙΕΣ
	<p>Να φοράτε προστατευτικά γάντια κατά το χειρισμό και τη φροντίδα των μονάδων Dexter.</p>

	ΠΛΗΡΟΦΟΡΙΕΣ
	<p>Τα παιδιά δεν θα πρέπει να παίζουν με τη συσκευή.</p>

	ΠΛΗΡΟΦΟΡΙΕΣ
	<p>Παιδιά μικρότερα από τριών χρονών θα πρέπει να παραμένουν μακριά, εκτός αν υπάρχει συνεχής επίβλεψη.</p>

	ΠΛΗΡΟΦΟΡΙΕΣ
	<p>Τα παιδιά θα πρέπει πάντα να επιβλέπονται όταν βρίσκονται κοντά στο μηχάνημα.</p>

2 Επεξήγηση συμβόλων ασφαλείας

ΣΥΜΒΟΛΑ ΠΡΟΕΙΔΟΠΟΙΗΣΗΣ "ΜΗΝ"			
	Επεξήγηση: Μην παίζετε μέσα ή γύρω από αυτό το μηχάνημα.		Επεξήγηση: Μην πατάτε πάνω, μη στέκεστε και μην κάθεστε πάνω στο πλυντήριο ή σε εξωτερικά στοιχεία του.
	Επεξήγηση: Μην εκτελείτε καμία λειτουργία αν τα προστατευτικά ή τα καλύμματα έχουν αφαιρεθεί. Χρησιμοποιούνται για την κάλυψη κινούμενων κινδύνων.		Επεξήγηση: Μην αγγίζετε καλώδια εξόδου στη μονάδα μετασχηματιστή.
	Επεξήγηση: Μην εκτελείτε καμία λειτουργία αν τα προστατευτικά ή τα καλύμματα έχουν αφαιρεθεί. Χρησιμοποιούνται για την κάλυψη στατικών κινδύνων.		

Πίνακας 2-1 Σύμβολα προειδοποίησης με την υπόδειξη 'ΜΗΝ'

ΣΥΜΒΟΛΑ ΠΡΟΕΙΔΟΠΟΙΗΣΗΣ ΚΑΙ ΚΙΝΔΥΝΟΥ			
	Επεξήγηση: Απαιτείται γενική προσοχή και εξαιρετική προσοχή.		Επεξήγηση: Κίνδυνος κοψίματος! Υπάρχουν αιχμηρές άκρες σε διάφορα σημεία μεταλλικού φύλλου εσωτερικά στο περίβλημα. Να είστε ιδιαίτερα προσεκτικοί στην τοποθέτηση ή τη μετακίνηση των χεριών σας κατά τη διάρκεια εργασιών στο εσωτερικό του μηχανήματος.
	Επεξήγηση: Κίνδυνος ηλεκτροπληξίας! Υψηλή τάση. Αποσυνδέστε την τροφοδοσία πριν τη συντήρηση.		Επεξήγηση: Κίνδυνος πυρκαγιάς! Μην στεγνώνετε υλικά που περιέχουν εύφλεκτες ουσίες.
	Επεξήγηση: Κίνδυνος εγκαύματος! Μην αγγίζετε το γυαλί της πόρτας ή τα διαμερίσματα απορρυπαντικού. Αυτά τα εξαρτήματα θα πρέπει να κρυσώσουν πριν την έναρξη της συντήρησης.		Επεξήγηση: Κίνδυνος έκρηξης! Μην στεγνώνετε υλικά που περιέχουν εκρηκτικές ουσίες.
	Επεξήγηση: Να μην χρησιμοποιείται σε επικίνδυνο περιβάλλον (ATEX).		Επεξήγηση: Να μην χρησιμοποιείται αν το γυαλί της πόρτας εμφανίζει οποιαδήποτε φθορά.
	Επεξήγηση: Αντικαταστήστε με ασφάλειες ίδιου τύπου και ίδιας κατηγορίας.		

Πίνακας 2-2 Σύμβολα προειδοποίησης και κινδύνου

ΣΥΜΒΟΛΑ ΕΝΗΜΕΡΩΣΗΣ ΚΑΙ ΥΠΕΝΘΥΜΙΣΗΣ			
	Επεξήγηση: Αριστερό περονοφόρο ή περονοφόρο χειρός ή γρύλος.		Επεξήγηση: Δεξί περονοφόρο ή περονοφόρο χειρός ή γρύλος.
	Επεξήγηση: Υποδεικνύει το κέντρο βάρους του μηχανήματος που μεταφέρεται.		Επεξήγηση: Αποσυνδέστε την παροχή νερού πριν τη συντήρηση του εξοπλισμού.
	Επεξήγηση: Αποσυνδέστε την τροφοδοσία πριν τη συντήρηση του εξοπλισμού.		Επεξήγηση: Διαβάστε το εγχειρίδιο χειριστή.
	Επεξήγηση: Εκτελέστε τις διαδικασίες ασφάλισης και απομόνωσης πριν τη συντήρηση.		Επεξήγηση: Φορέστε προστατευτικά γάντια.
	Επεξήγηση: Γενικές πληροφορίες που θα πρέπει να είναι γνωστές.		Επεξήγηση: Τα παιδιά θα πρέπει πάντα να επιβλέπονται και να μην χειρίζονται τον εξοπλισμό.

Πίνακας 2-3 Σύμβολα ενημέρωσης και υπενθύμισης

3 Πίνακας περιεχομένων

1	ΠΛΗΡΟΦΟΡΙΕΣ ΑΣΦΑΛΕΙΑΣ.....	2
2	ΕΠΕΞΗΓΗΣΗ ΣΥΜΒΟΛΩΝ ΑΣΦΑΛΕΙΑΣ	10
4	ΠΙΝΑΚΑΣ ΓΙΑ ΠΙΝΑΚΕΣ ΚΑΙ ΕΙΚΟΝΕΣ	14
4.1	ΠΙΝΑΚΑΣ ΓΙΑ ΠΙΝΑΚΕΣ	14
4.2	ΠΙΝΑΚΑΣ ΓΙΑ ΕΙΚΟΝΕΣ	14
5	ΕΙΣΑΓΩΓΗ.....	15
5.1	ΠΡΟΣΔΙΟΡΙΣΜΟΣ ΜΟΝΤΕΛΟΥ	15
5.2	ΧΑΡΑΚΤΗΡΙΣΤΙΚΑ ΣΤΕΓΝΩΤΗΡΙΟΥ	15
5.3	ΟΡΙΣΜΟΙ	15
6	ΠΡΟΔΙΑΓΡΑΦΕΣ ΜΟΝΑΔΑΣ	16
6.1	ΔΙΑΣΤΑΣΕΙΣ ΣΤΕΓΝΩΤΗΡΙΟΥ T-30.....	17
6.2	ΔΙΑΣΤΑΣΕΙΣ ΣΤΕΓΝΩΤΗΡΙΟΥ T-50.....	20
6.3	ΔΙΑΣΤΑΣΕΙΣ ΣΤΕΓΝΩΤΗΡΙΟΥ T-80.....	23
7	ΟΔΗΓΙΕΣ.....	26
7.1	ΕΓΚΑΤΑΣΤΑΣΗ ΣΤΕΓΝΩΤΗΡΙΟΥ	27
7.1.1	Αποσυσκευασία ξυλοκιβωτίου και τοποθέτηση στεγνωτηρίου	27
7.1.2	Συμμόρφωση κώδικα.....	28
7.1.3	Αποστάσεις εγκατάστασης	28
7.1.4	Νωπός αέρας	29
7.1.5	Ηλεκτρικές προδιαγραφές.....	29
7.1.6	Καταστολείς στιγμιαίων ταλαντώσεων τάσης.....	31
7.1.7	Μονάδα μετασχηματιστή	32
7.1.7.1	Συνδέσεις μονάδας μετασχηματιστή.....	32
7.1.8	Εγκατάσταση εξάτμισης.....	32
7.1.9	Τερματισμός στεγνωτηρίου	35
7.2	ΧΡΗΣΗ, ΛΕΙΤΟΥΡΓΙΑ ΚΑΙ ΕΣΦΑΛΜΕΝΗ ΧΡΗΣΗ.....	36
7.2.1	Έναρξη του στεγνωτηρίου	41
7.2.2	Λειτουργίες του στεγνωτηρίου.....	42
7.3	ΣΥΝΤΗΡΗΣΗ	43
7.3.1	Ημερήσια	44
7.3.2	Μηνιαία	44
7.3.3	Τρίμηνη	44
7.3.4	Εξάμηνη.....	45
7.3.5	Ετήσια	45
7.3.5.1	Πληροφορίες γράσου Molykote BR2-S	46
7.4	ΠΡΟΓΡΑΜΜΑΤΙΣΜΟΣ.....	47
7.4.1	Χειροκίνητος προγραμματισμός	47
7.4.2	Επιλογή γρήγορης δοκιμής	50
7.4.3	Επιλογή συνεχόμενης δοκιμής.....	50
7.4.4	Ημερολόγιο ιστορικού κωδικών σφάλματος	50
7.4.5	Επιλογές τιμής	50
7.4.6	Επιλογή κύκλων	52
7.4.7	Επιλογή τιμολόγησης θερμοκρασίας.....	55
7.4.8	Ρυθμίσεις.....	55
7.4.9	Χρήση.....	59

7.4.10	Πίνακας ελέγχου.....	60
7.5	ΣΥΝΤΗΡΗΣΗ ΚΑΙ ΑΝΤΙΜΕΤΩΠΙΣΗ ΠΡΟΒΛΗΜΑΤΩΝ	62
7.6	ΕΞΑΡΤΗΜΑΤΑ.....	65
7.6.1	Συνήθη ανταλλακτικά.....	65
7.6.2	Ασφάλειες.....	66
8	ΑΠΌΡΡΙΨΗ ΜΟΝΆΔΑΣ	67
9	ΔΗΛΏΣΕΙΣ ΣΥΜΜΏΡΦΩΣΗΣ.....	68

4 Πίνακας για Πίνακες και Εικόνες

4.1 Πίνακας για Πίνακες

ΠΙΝΑΚΑΣ 2-1 ΣΥΜΒΟΛΑ ΠΡΟΕΙΔΟΠΟΙΗΣΗΣ ΜΕ ΤΗΝ ΥΠΟΔΕΙΞΗ 'ΜΗΝ'	10
ΠΙΝΑΚΑΣ 2-2 ΣΥΜΒΟΛΑ ΠΡΟΕΙΔΟΠΟΙΗΣΗΣ ΚΑΙ ΚΙΝΔΥΝΟΥ	10
ΠΙΝΑΚΑΣ 2-3 ΣΥΜΒΟΛΑ ΕΝΗΜΕΡΩΣΗΣ ΚΑΙ ΥΠΕΝΘΥΜΙΣΗΣ	11
ΠΙΝΑΚΑΣ 5-1 ΠΡΟΣΔΙΟΡΙΣΜΟΣ ΜΟΝΤΕΛΟΥ	15
ΠΙΝΑΚΑΣ 5-2 ΠΙΝΑΚΑΣ ΟΡΙΣΜΩΝ	15
ΠΙΝΑΚΑΣ 6-1 ΠΡΟΔΙΑΓΡΑΦΕΣ ΜΟΝΑΔΑΣ	16
ΠΙΝΑΚΑΣ 7-1 ΠΡΟΔΙΑΓΡΑΦΕΣ ΗΛΕΚΤΡΙΚΗΣ ΕΓΚΑΤΑΣΤΑΣΗΣ	30
ΠΙΝΑΚΑΣ 7-2 ΠΛΗΚΤΡΑ ΕΝΑΛΛΑΚΤΙΚΩΝ ΛΕΙΤΟΥΡΓΙΩΝ ΣΤΟΝ ΤΡΟΠΟ ΛΕΙΤΟΥΡΓΙΑΣ ΠΡΟΓΡΑΜΜΑΤΙΣΜΟΥ	49
ΠΙΝΑΚΑΣ 7-3 ΠΑΡΑΔΕΙΓΜΑ ΠΡΟΓΡΑΜΜΑΤΟΣ	51
ΠΙΝΑΚΑΣ 7-4 ΠΑΡΑΔΕΙΓΜΑ ΕΠΙΛΟΓΗΣ ΤΙΜΟΛΟΓΗΣΗΣ	55
ΠΙΝΑΚΑΣ 7-5 ΠΙΝΑΚΑΣ ΣΥΝΤΗΡΗΣΗΣ ΚΑΙ ΑΝΤΙΜΕΤΩΠΙΣΗΣ ΠΡΟΒΛΗΜΑΤΩΝ	64
ΠΙΝΑΚΑΣ 7-6 ΚΟΙΝΑ ΑΝΤΑΛΛΑΚΤΙΚΑ ΜΕ ΚΩΔΙΚΟΥΣ ΕΙΔΟΥΣ	65
ΠΙΝΑΚΑΣ 7-7 ΠΙΝΑΚΑΣ ΑΝΤΙΚΑΤΑΣΤΑΣΗΣ ΑΣΦΑΛΕΙΑΣ	66

4.2 Πίνακας για Εικόνες

ΕΙΚΟΝΑ 6-1 ΜΠΡΟΣΤΙΝΗ ΏΨΗ T-30	17
ΕΙΚΟΝΑ 6-2 ΠΛΕΥΡΙΚΗ ΏΨΗ T-30	18
ΕΙΚΟΝΑ 6-3 ΠΑΝΟΡΑΜΙΚΗ ΏΨΗ T-30	19
ΕΙΚΟΝΑ 6-4 ΜΠΡΟΣΤΙΝΗ ΏΨΗ T-50	20
ΕΙΚΟΝΑ 6-5 ΠΛΕΥΡΙΚΗ ΏΨΗ T-50	21
ΕΙΚΟΝΑ 6-6 ΠΑΝΟΡΑΜΙΚΗ ΏΨΗ T-50	22
ΕΙΚΟΝΑ 6-7 ΜΠΡΟΣΤΙΝΗ ΏΨΗ T-80	23
ΕΙΚΟΝΑ 6-8 ΠΛΕΥΡΙΚΗ ΏΨΗ T-80	24
ΕΙΚΟΝΑ 6-9 ΠΑΝΟΡΑΜΙΚΗ ΏΨΗ T-80	25
ΕΙΚΟΝΑ 7-1 ΔΙΑΣΤΑΣΕΙΣ ΚΑΤΟΨΗΣ ΑΠΟΣΤΑΣΕΩΝ	29
ΕΙΚΟΝΑ 7-2 ΛΕΠΤΟΜΕΡΕΙΕΣ ΣΥΝΔΕΣΕΩΝ ΜΟΝΑΔΑΣ ΜΕΤΑΣΧΗΜΑΤΙΣΤΗ	32
ΕΙΚΟΝΑ 7-3 ΕΞΑΓΩΓΗ ΑΕΡΙΩΝ ΣΤΕΓΝΩΤΗΡΙΟΥ ΧΡΗΣΙΜΟΠΟΙΩΝΤΑΣ ΈΝΑ ΚΥΡΙΟ ΑΓΩΓΟ ΕΞΆΤΜΙΣΗΣ	35
ΕΙΚΟΝΑ 7-4 ΔΙΕΠΑΦΗ ΧΡΗΣΤΗ	41
ΕΙΚΟΝΑ 7-5 ΘΕΣΗ ΤΟΥ ΠΛΗΚΤΡΟΥ ΠΡΟΓΡΑΜΜΑΤΙΣΜΟΥ	48
ΕΙΚΟΝΑ 7-6 ΕΠΙΛΟΓΕΣ ΜΕΝΟΥ ΠΡΟΓΡΑΜΜΑΤΙΣΜΟΥ ΣΤΕΓΝΩΤΗΡΙΟΥ	49
ΕΙΚΟΝΑ 7-7 ΒΑΣΙΚΟ ΜΕΝΟΥ ΤΙΜΩΝ	52
ΕΙΚΟΝΑ 7-8 ΒΑΣΙΚΟ ΜΕΝΟΥ ΚΥΚΛΩΝ	54
ΕΙΚΟΝΑ 7-9 ΒΑΣΙΚΟ ΜΕΝΟΥ ΤΙΜΟΛΟΓΗΣΗΣ ΘΕΡΜΟΚΡΑΣΙΑΣ	55
ΕΙΚΟΝΑ 7-10 ΒΑΣΙΚΟΥ ΜΕΝΟΥ ΡΥΘΜΙΣΕΩΝ	58
ΕΙΚΟΝΑ 7-11 ΒΑΣΙΚΟ ΜΕΝΟΥ ΧΡΗΣΗΣ	60
ΕΙΚΟΝΑ 7-12 ΒΑΣΙΚΟ ΜΕΝΟΥ ΠΙΝΑΚΑ ΕΛΕΓΧΟΥ	61
ΕΙΚΟΝΑ 8-1 ΣΥΜΒΟΛΑ ΑΗΘΕ	67

5 Εισαγωγή

5.1 Προσδιορισμός μοντέλου

Εμπορικά Στεγνωτήρια, C-Series Control, 50Hz, αυτόματης πλήρωμής	
Μοντέλο	Αρ. Μοντέλου
T-30	DC0030E*-79CC ¹ -*****_**X
T-50	DC0050E*-79CC ¹ -*****_**X
T-80	DC0080E*-79CC ¹ -*****_**X
- ¹ Εμφανίζεται ένας αριθμός από 1-9	
- * Εμφανίζεται ένας χαρακτήρας X, C, S, W, B, K, G, A, D, E, F, V, R, T, H	

Πίνακας 5-1 Προσδιορισμός μοντέλου

5.2 Χαρακτηριστικά στεγνωτηρίου

Τα εμπορικά στεγνωτήρια Dexter Laundry είναι σχεδιασμένα για το στέγνωμα υφασμάτων σε μηχανήματα αυτόματης πλήρωμής σε εσωτερικό χώρο από μη εξειδικευμένους χρήστες. Το στέγνωμα πραγματοποιείται μέσω κυκλοφορίας θερμότητας στα στοιχεία μέσα σε ένα περιστρεφόμενο τύμπανο.

Τα μηχανήματα Dexter περιλαμβάνουν περίβλημα και κάδο από ανοξείδωτο ατσάλι υψηλής ποιότητας. Αυτές οι επιφάνειες περιορίζουν την ανάπτυξη μικροβίων και προσφέρουν μια ανθεκτική εμφάνιση υψηλών απαιτήσεων. Η περιστροφή του τυμπάνου παράγεται από ένα μοτέρ AC.

5.3 Ορισμοί

AC	Εναλλασσόμενο ρεύμα	CE	Σήμανση CE
DC	Συνεχές ρεύμα	EMC	Ηλεκτρομαγνητική Συμβατότητα
EU	Ευρωπαϊκή Ένωση	IA	Iowa
IEC	Διεθνής Ηλεκτροτεχνική Επιτροπή	IP	Πρωτόκολλο Internet Ή Προστασία εισόδου
LED	Δίοδος εκπομπής φωτός	MAC	Έλεγχος πρόσβασης σε μέσο
OPL	On-Premise Laundry	PCB	Πινακίδα κυκλώματος
RCD	Ρελέ ηλεκτροπληξίας	RoHS	Οδηγία για τον περιορισμό χρήσης επικίνδυνων ουσιών
RPM	Στροφές ανά λεπτό	RTC	Ρολόι πραγματικού χρόνου
SWD	Στοιβαζόμενο πλυντήριο-στεγνωτήριο	USA	Ηνωμένες Πολιτείες Αμερικής
USB	Ενιαίος σειριακός δίαυλος	VFD	Μονάδα μεταβλητής συχνότητας
WEEE	Απόβλητα ηλεκτρικού και ηλεκτρονικού εξοπλισμού		

Πίνακας 5-2 Πίνακας ορισμών

6 Προδιαγραφές μονάδας

		T-30		T-50		T-80	
Χωρητικότητα	Χωρητικότητα βάρους στεγνού φορτίου - lb (kg)	30	(13,6)	50	(22,7)	80	(36,3)
	Όγκος κυλίνδρου - cu ft (L)	11,3	(320)	15,8	(447,4)	23	(651,3)
Ταχύτητα	Ταχύτητα στύψιματος - RPM	47	---	45	---	40	---
	Μέγεθος μοτέρ - hp (kW)	0,5	(0,38)	0,75	(0,56)	0,75	(0,56)
Ροή αέρα	Έξοδος 8" - cfm (M3/min)	690	(19,5)	760	(21,5)	1000	(28,3)
Διαστάσεις	Ύψος ερμαρίου - in (cm)	72 1/4	(183,5)	72 1/4	(183,5)	75 3/4	(192,4)
	Πλάτος ερμαρίου - in (cm)	31 1/2	(80)	34 1/2	(87,6)	38 1/2	(97,8)
	Βάθος ερμαρίου - in (cm)	41 3/4	(106)	48	(121,9)	51 3/4	(131,4)
	Άνοιγμα πόρτας - in (cm)	22 5/8	(57,5)	25 5/8	(65,1)	25 5/8	(65,1)
	Από δάπεδο έως κάτω μέρος πόρτας - in (cm)	28 3/4	(73)	27 1/4	(69,2)	29 1/4	(74,3)
	Διάμετρος κυλίνδρου - in (cm)	30	(76,2)	32 1/2	(82,6)	36 1/2	(92,7)
	Βάθος κυλίνδρου - in (cm)	27 1/2	(69,9)	33	(83,8)	38	(96,5)
	Περιοχή φίλτρου χνουδιού - sq in (sq cm)	515	(3.323)	708	(4.568)	823	(5.310)
Βάρος	Καθαρό βάρος - lb (kg)	454	(205,9)	540	(244,9)	715	(324,3)
Μεταφορά	Βάρος μεταφοράς - lb (kg)	499	(226,3)	590	(267,6)	770	(349,3)
	Ύψος μεταφοράς - in (cm)	77 1/4	(196,2)	77 1/4	(196,2)	80 3/4	(205,1)
	Πλάτος μεταφοράς - in (cm)	32 3/4	(83,2)	36	(91,4)	40 1/4	(102,2)
	Βάθος μεταφοράς - in (cm)	45 1/2	(115,6)	51 1/2	(130,8)	55 1/2	(141)
Ηλεκτρικές συνδέσεις	kW / Volt / Hz / Φάση / Καλωδίωση / Σύστημα διανομής	Amp ασφαλειοδιακόπτη / Amp ρεύματος / Μέγεθος καλωδίου / Αντιστροφή					
	24 / 400 / 50 / 3 / 4 καλώδια + γείωση / TN-S	50 / 45 / 13,3 mm ² / Μη αντ		50 / 45 / 13,3 mm ² / Μη αντ		50 / 45 / 13,3 mm ² / Μη αντ	
Εγκατάσταση	Ελάχιστη απόσταση μεταξύ μηχανημάτων - in (cm)	0	0	0	(0)	0	(0)
	Ελάχιστη απόσταση όπισθεν μηχανημάτων - in (cm)	18	(45,7)	18	(45,7)	18	(45,7)
	Απαιτούμενος νωπός αέρας - sq ft (sq cm)	1	(929)	1,25	(1.161)	1,5	(1.394)
	Μέγεθος εξάτμισης - in (cm)	8	(20,3)	8	(20,3)	8	(20,3)
	Μέγ. εξωτερική στατική πίεση εξάτμισης (Στήλη νερού) - in (mm)	0,3	(7,6)	0,3	(7,6)	0,3	(7,6)
	Συνιστώμενο μήκος εξάτμισης - ft (m) & 2 σύνδεσμοι	14	(4,3)	14	(4,3)	14	(4,3)

Πίνακας 6-1 Προδιαγραφές μονάδας

6.1 Διαστάσεις στεγνωτηρίου T-30

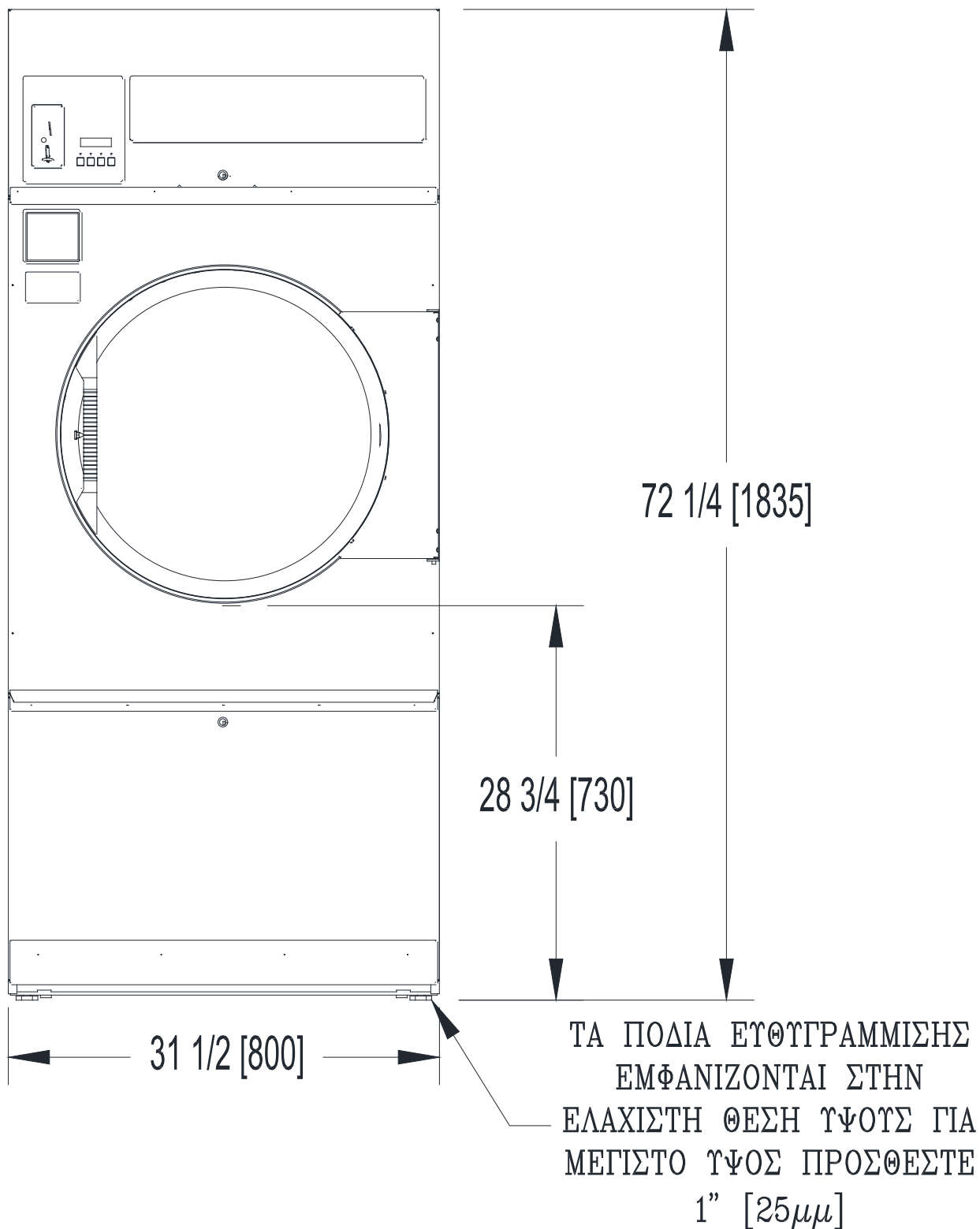

Εικόνα 6-1 Μπροστινή όψη T-30

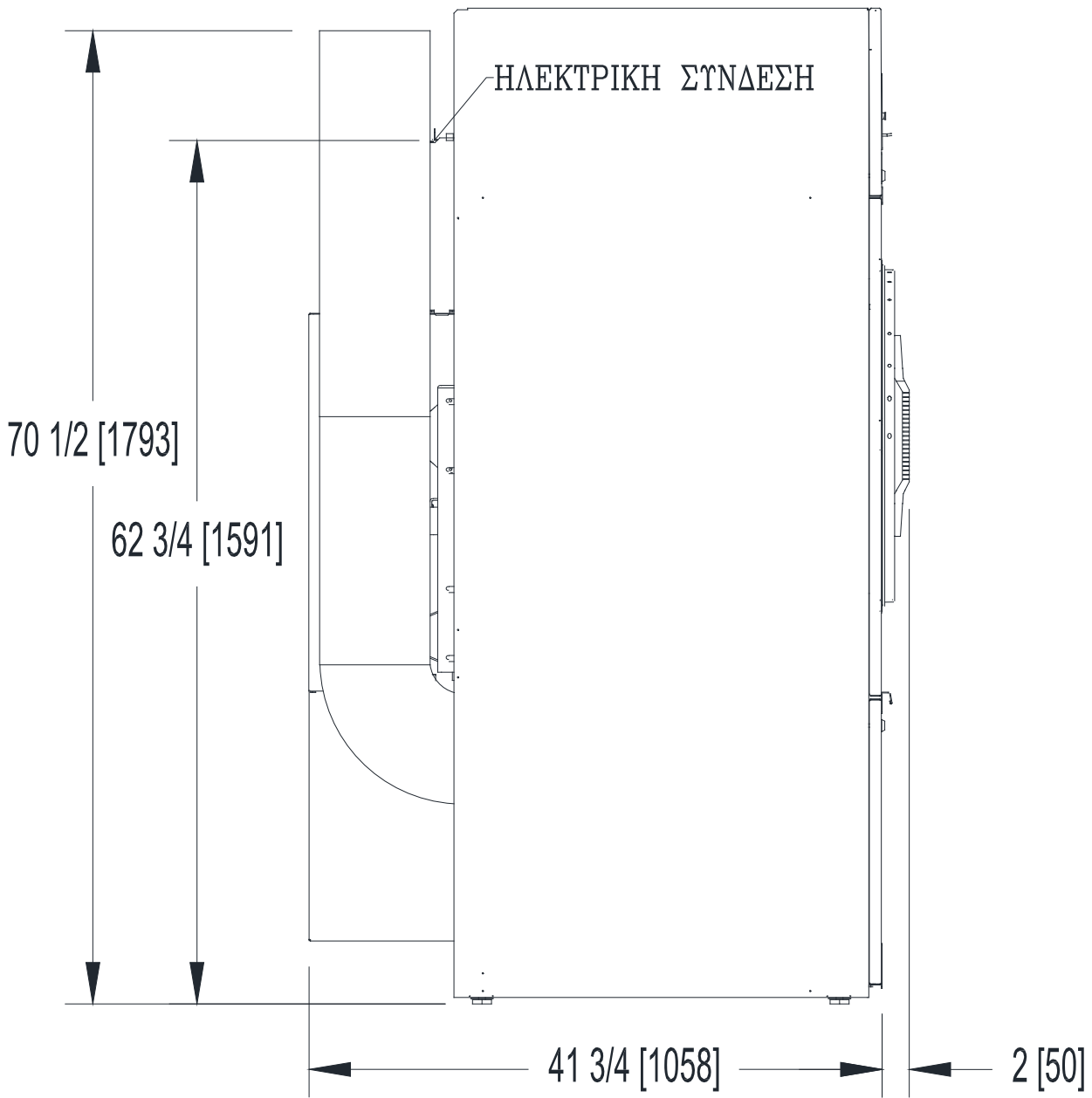

Εικόνα 6-2 Πλευρική όψη T-30

ΗΛΕΚΤΡΙΚΗ ΣΥΝΔΕΣΗ

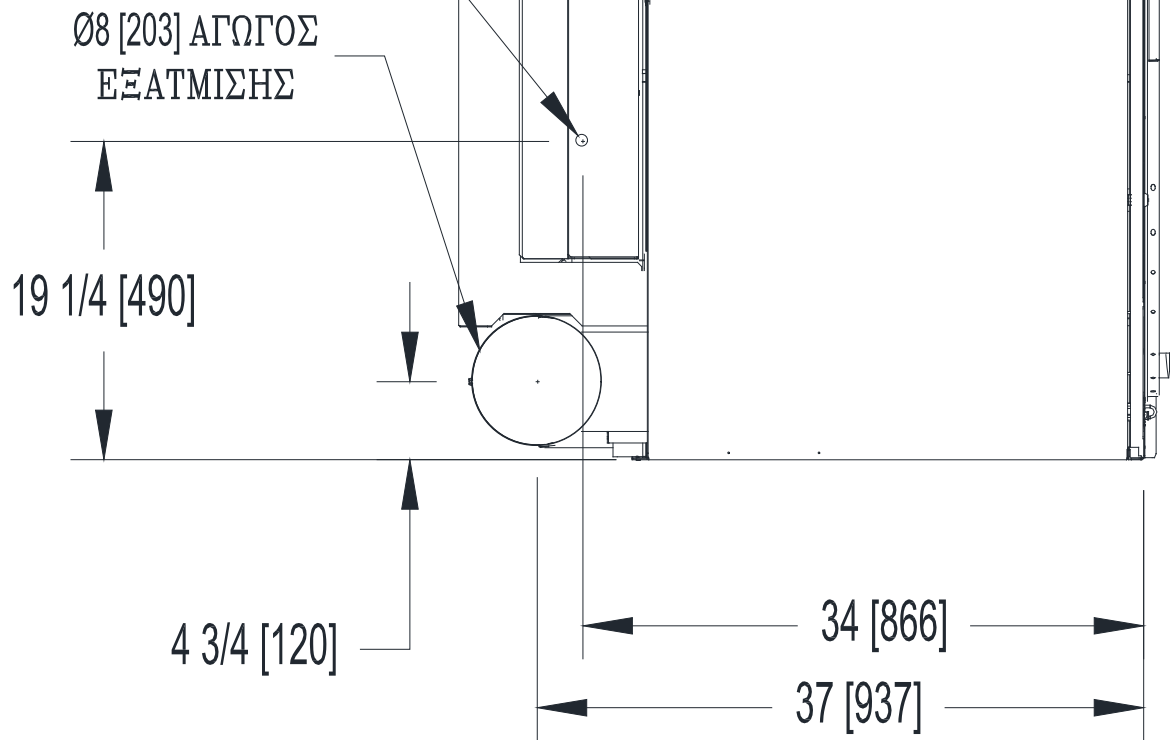

Εικόνα 6-3 Πανοραμική όψη T-30

6.2 Διαστάσεις στεγνωτηρίου T-50

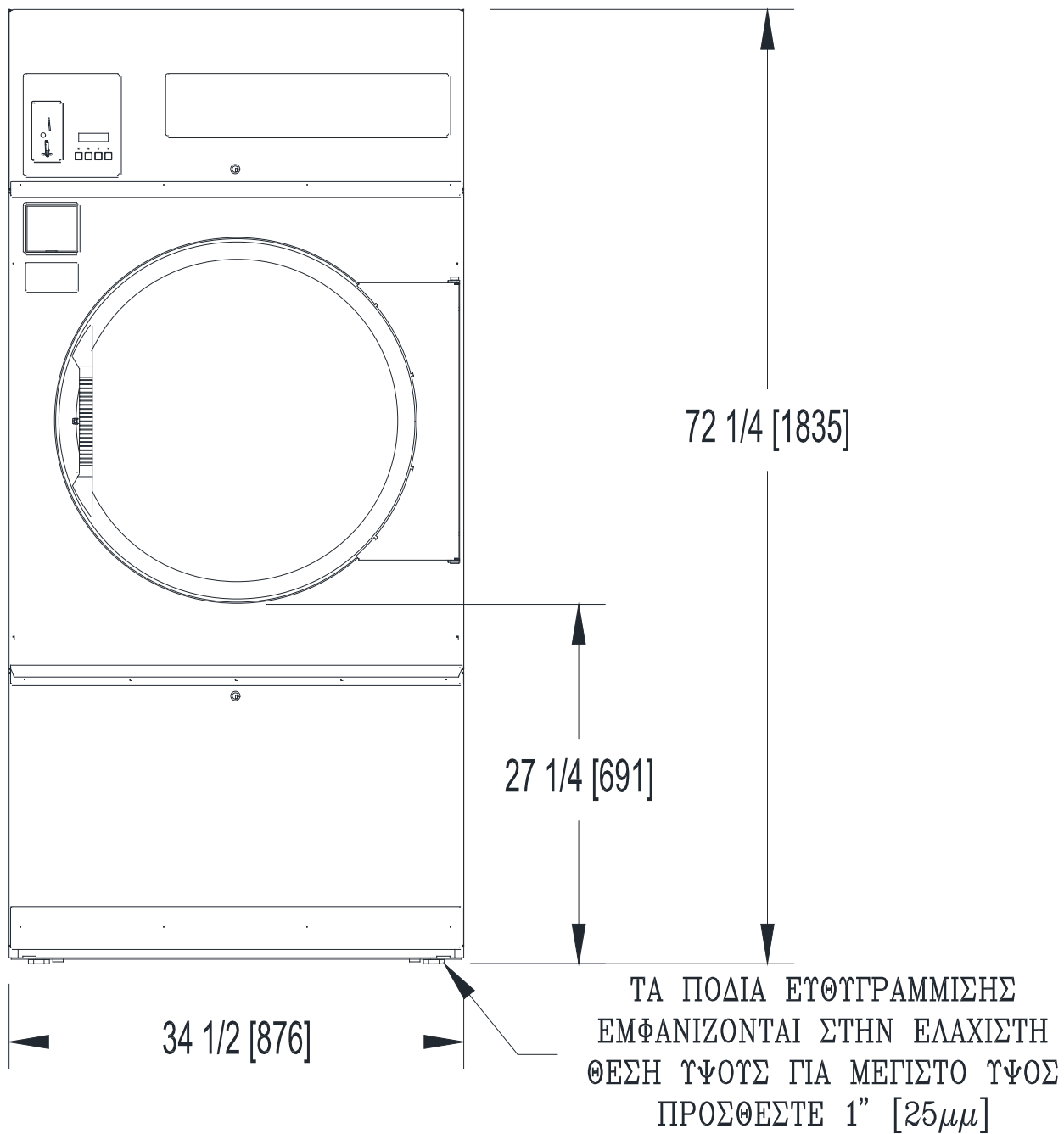

Εικόνα 6-4 Μπροστινή όψη T-50

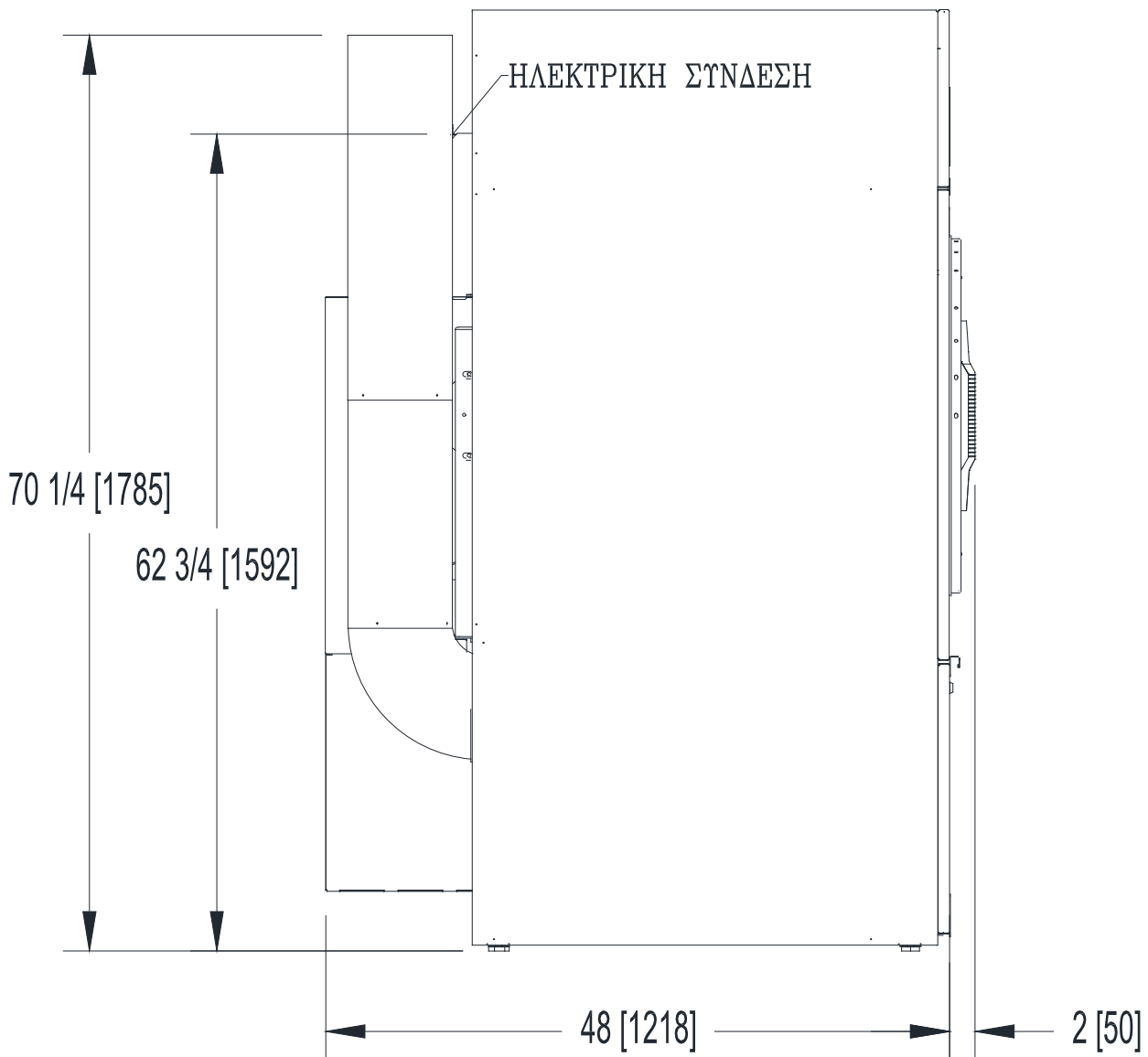

Εικόνα 6-5 Πλευρική όψη T-50

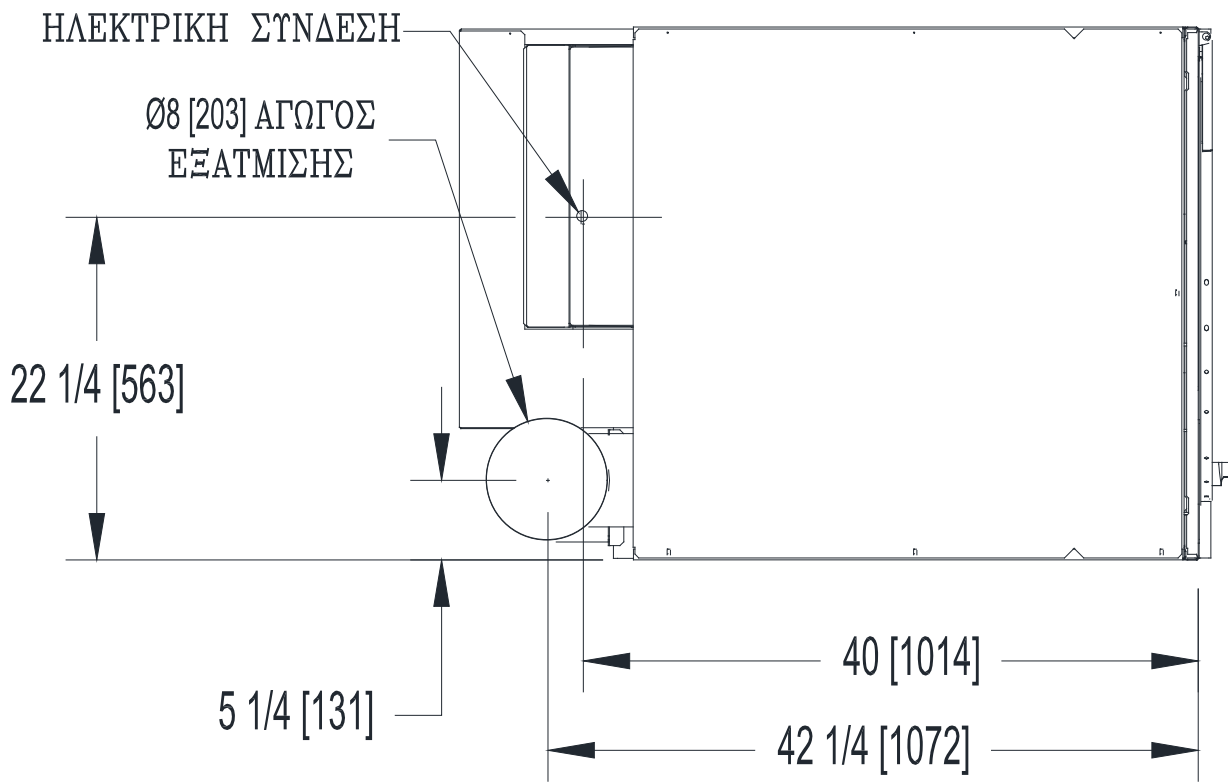

Εικόνα 6-6 Πανοραμική όψη T-50

6.3 Διαστάσεις στεγνωτηρίου T-80

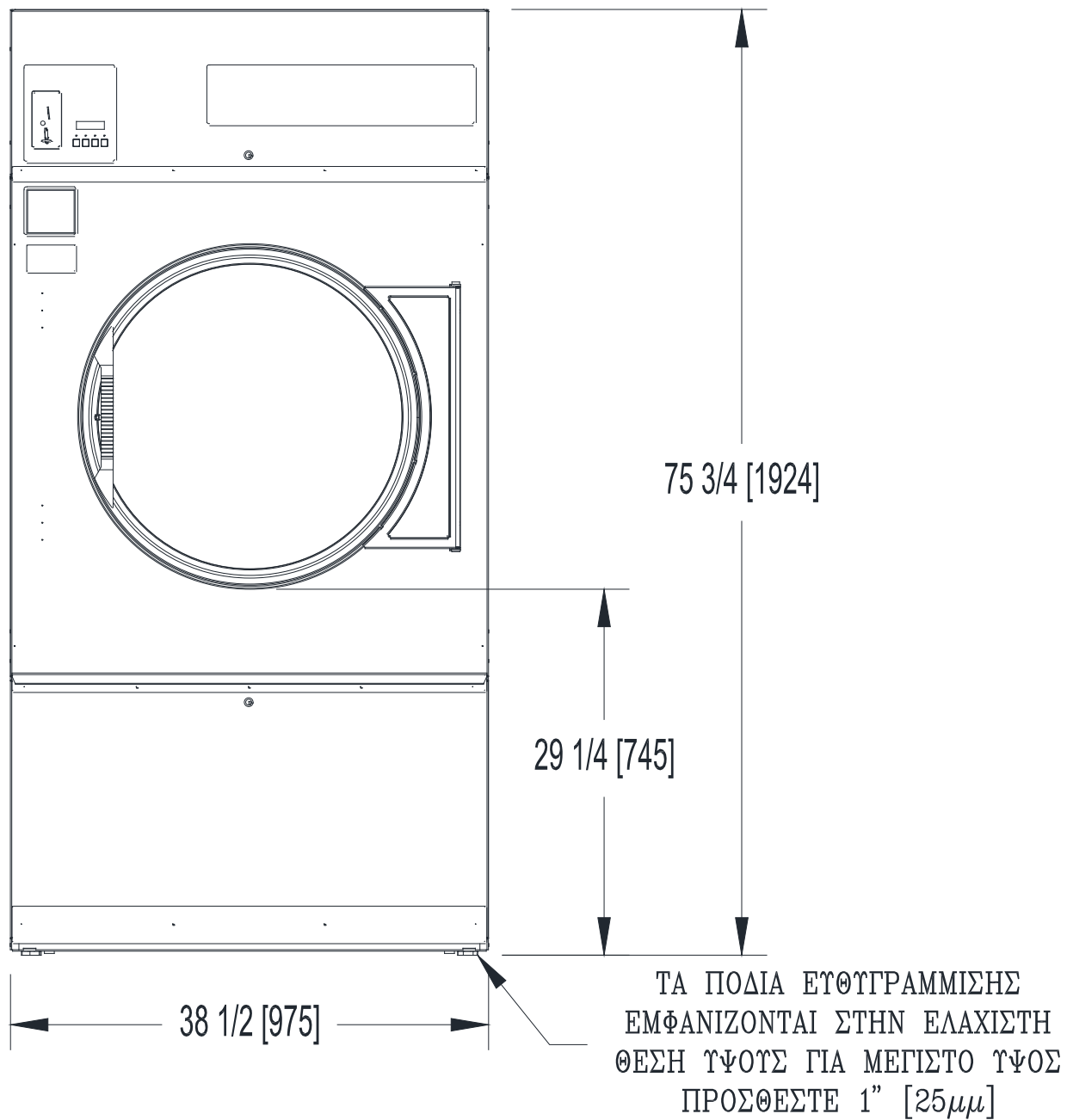

Εικόνα 6-7 Μπροστινή όψη T-80

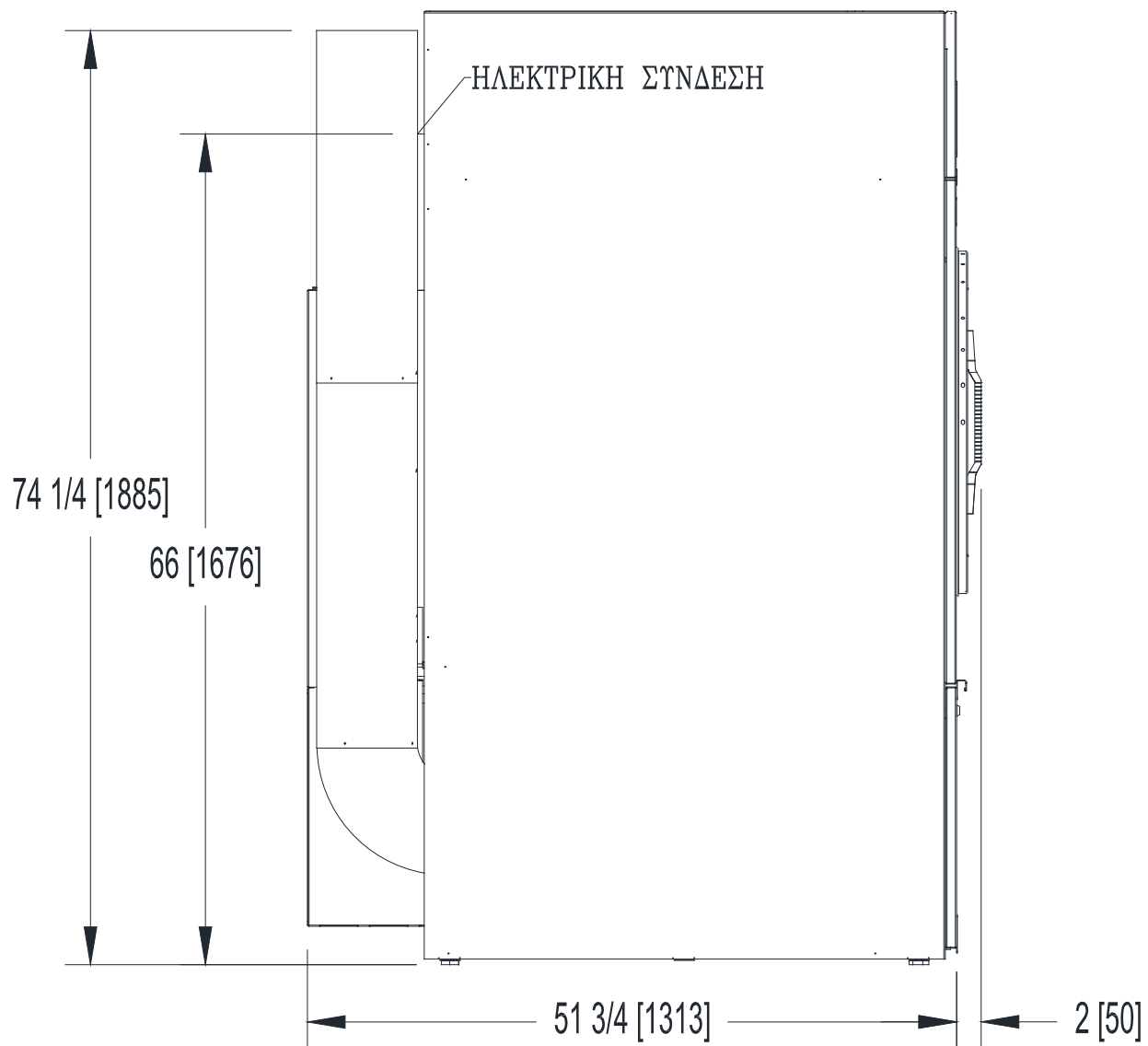

Εικόνα 6-8 Πλευρική όψη T-80

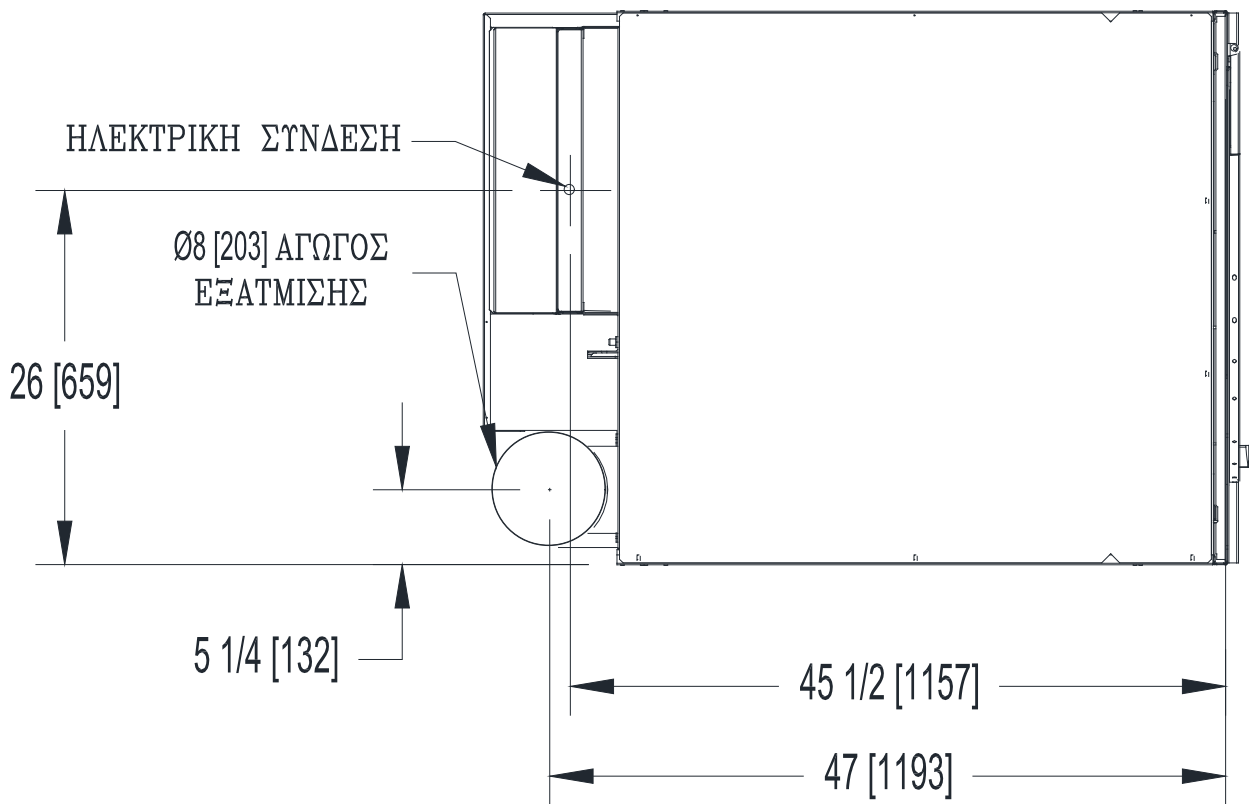



Εικόνα 6-9 Πανοραμική όψη T-80

7 Οδηγίες

Τοποθετήστε τη σημείωση "Για την ασφάλειά σας" σε ένα ευδιάκριτο σημείο:

	ΠΡΟΕΙΔΟΠΟΙΗΣΗ
<p>ΓΙΑ ΤΗΝ ΑΣΦΑΛΕΙΑ ΣΑΣ ΜΗΝ ΑΠΟΘΗΚΕΥΕΤΕ ΚΑΙ ΜΗ ΧΡΗΣΙΜΟΠΟΙΕΙΤΕ ΒΕΝΖΙΝΗ Ή ΑΛΛΑ ΕΥΦΛΕΚΤΑ ΑΕΡΙΑ, ΥΓΡΑ Ή ΔΙΑΛΥΤΙΚΕΣ ΟΥΣΙΕΣ ΣΤΕΓΝΟΥ ΚΑΘΑΡΙΣΜΑΤΟΣ ΚΟΝΤΑ ΣΤΟ ΜΗΧΑΝΗΜΑ Ή ΣΕ ΟΠΟΙΑΔΗΠΟΤΕ ΑΛΛΗ ΣΥΣΚΕΥΗ.</p>	

	ΠΡΟΕΙΔΟΠΟΙΗΣΗ
<p>ΓΙΑ ΤΗΝ ΑΣΦΑΛΕΙΑ ΣΑΣ ΑΥΤΟ ΤΟ ΜΗΧΑΝΗΜΑ ΠΡΟΟΡΙΖΕΤΑΙ ΜΟΝΟ ΓΙΑ ΤΟ ΣΤΕΓΝΩΜΑ ΥΦΑΣΜΑΤΩΝ ΠΟΥ ΕΧΟΥΝ ΚΑΘΑΡΙΣΤΕΙ ΣΕ ΝΕΡΟ</p> <p>Για την αποφυγή πιθανότητας πυρκαγιάς, συμπεριλαμβανομένης της αυτανάφλεξης, μην στεγνώνετε σφουγγάρια πατώματος ξηρού λαδιού, στοιχεία που περιέχουν αφρώδες ελαστικό ή παρόμοια υλικά με ελαστικά ή οποιοδήποτε υλικό στο οποίο έχετε χρησιμοποιήσει διαλυτικό, ή που περιέχει εύφλεκτα υλικά ή ουσίες (όπως βενζίνη, κηροζίνη, κερί, κλπ.). Τα μαλακτικά υφάσματος ή αντίστοιχα προϊόντα, θα πρέπει να χρησιμοποιούνται σύμφωνα με τις οδηγίες του κατασκευαστή μαλακτικού. Αφαιρέστε όλα τα αντικείμενα από τις τσέπες όπως αναπτήρες και σπέρτα.</p>	

	ΠΛΗΡΟΦΟΡΙΕΣ
<p>Ένα περονοφόρο όχημα, ή μια χειροκίνητη πλατφόρμα ανύψωσης ή ένας γρύλος, θα πρέπει να ανυψώσει το στεγνωτήριο αποκλειστικά από την μπροστινή ή την πίσω πλευρά του στεγνωτηρίου, με το στεγνωτήριο βιδωμένο στην παλέτα υποστηρίζοντας το πλήρες μήκος του στεγνωτηρίου.</p>	

7.1 Εγκατάσταση στεγνωτηρίου

	ΠΡΟΕΙΔΟΠΟΙΗΣΗ
<p>ΟΙ ΟΔΗΓΙΕΣ ΕΓΚΑΤΑΣΤΑΣΗΣ ΚΑΙ ΣΥΝΤΗΡΗΣΗΣ ΠΡΟΟΡΙΖΟΝΤΑΙ ΜΟΝΟ ΓΙΑ ΕΞΕΙΔΙΚΕΥΜΕΝΟ ΠΡΟΣΩΠΙΚΟ. ΓΙΑ ΤΗΝ ΑΠΟΦΥΓΗ ΤΡΑΥΜΑΤΙΣΜΟΥ Ή ΗΛΕΚΤΡΟΠΛΗΞΙΑΣ, ΜΗΝ ΕΚΤΕΛΕΙΤΕ ΚΑΜΙΑ ΕΡΓΑΣΙΑ ΣΥΝΤΗΡΗΣΗΣ ΕΚΤΟΣ ΑΠΟ ΑΥΤΕΣ ΠΟΥ ΠΕΡΙΛΑΜΒΑΝΟΝΤΑΙ ΣΤΙΣ ΟΔΗΓΙΕΣ ΧΡΗΣΗΣ, ΕΚΤΟΣ ΑΝ ΕΙΣΤΕ ΕΞΕΙΔΙΚΕΥΜΕΝΟΣ ΤΕΧΝΙΚΟΣ.</p>	

	ΠΛΗΡΟΦΟΡΙΕΣ
<p>Η εγκατάσταση όλων των στεγνωτηρίων θα πρέπει να γίνεται σύμφωνα με όλους τους τοπικούς και εθνικούς κτιριακούς, ηλεκτρικούς και υδραυλικούς κανονισμούς που ισχύουν στην περιοχή σας. Η ηλεκτρική ασφάλεια αυτών των στεγνωτηρίων έχει αξιολογηθεί σύμφωνα με τις απαιτήσεις του Ευρωπαϊκού Πρότυπου EN 60204-1.</p>	

7.1.1 Αποσυσκευασία ξυλοκιβωτίου και τοποθέτηση στεγνωτηρίου

Εργαλεία που απαιτούνται: Εξάγωνη κεφαλή 19 mm ($\frac{3}{4}$ ίντσας) και οδηγός καστανίας, ένα μαχαίρι και μια γκαζοτανάλια με άνοιγμα για 35 mm ($1 \frac{3}{8}$ ίντσες).

1. Αφαιρέστε το πλαστικό κάλυμμα με το μαχαίρι. Αφαιρέστε τις ράγες χαρτονιού, τα ενδιάμεσα συμπληρώματα κενών και το πάνω κάλυμμα.
2. Χρησιμοποιώντας μια καστανία και μια κεφαλή 19 mm ($\frac{3}{4}$ ίντσας), αφαιρέστε τα 4 μπουλόνια που συνδέουν την ξύλινη πλατφόρμα με το ερμάριο του στεγνωτηρίου. Αποθηκεύστε τα μπουλόνια για μελλοντική μεταφορά του στεγνωτηρίου.
3. Με αργές κινήσεις, μετακινήστε το στεγνωτήριο μπροστά και έξω από τη βάση της ξύλινης πλατφόρμας. Αποθηκεύστε την ξύλινη πλατφόρμα για μελλοντική μεταφορά του στεγνωτηρίου.
4. Χρησιμοποιώντας την γκαζοτανάλια, προσαρμόστε τα πόδια ευθυγράμμισης για ευθυγράμμιση του μηχανήματος με τις παρακείμενες μονάδες.

	ΠΛΗΡΟΦΟΡΙΕΣ
<p>Σε περίπτωση μελλοντικής μεταφοράς του στεγνωτηρίου, το στεγνωτήριο θα πρέπει να τοποθετηθεί ξανά στη βάση ξυλοκιβωτίου και να τοποθετηθούν σφιχτά τα μπουλόνια ξυλοκιβωτίου, με την αντίστροφη σειρά που περιγράφεται παραπάνω.</p>	

7.1.2 Συμμόρφωση κώδικα

Η εγκατάσταση αυτής της συσκευής πρέπει να γίνεται σύμφωνα με τους ισχύοντες κανόνες και να χρησιμοποιούνται μόνο σε επαρκώς αεριζόμενο περιβάλλον. Συμβουλευτείτε τις οδηγίες πριν την εγκατάσταση αυτής της συσκευής.

Όλες οι εγκαταστάσεις εμπορικών στεγνωτηρίων θα πρέπει να είναι σύμφωνες με τους τοπικούς και τους εθνικούς κώδικες για τη θέση εγκατάστασης και τις απαιτήσεις αερισμού.

Η συσκευή δεν θα πρέπει να εγκατασταθεί πίσω από πόρτα που κλειδώνει, από συρόμενη πόρτα ή πίσω από πόρτα με μεντεσέ σε αντίθετη πλευρά από αυτή του στεγνωτηρίου, έτσι ώστε το πλήρες άνοιγμα της πόρτας του στεγνωτηρίου να μην εμποδίζεται.

7.1.3 Αποστάσεις εγκατάστασης

Αυτή η μονάδα μπορεί να εγκατασταθεί με τις παρακάτω τοξοειδείς αποστάσεις:

Αριστερή πλευρά	0 mm (0 ίντσες)
Δεξιά πλευρά	0 mm (0 ίντσες)
Πίσω	457 mm (18 ίντσες). Πιστοποιημένο για απόσταση 25 mm (1 ίντσα), ωστόσο μια απόσταση 457 mm (18 ίντσες) είναι απαραίτητη πίσω από τα μοτέρ για τις εργασίες επισκευής και συντήρησης.
Μπροστά	1.220 mm (48 ίντσες) για να επιτρέπεται η χρήση του στεγνωτηρίου.
Πάνω	Ανατρέξτε στην παρακάτω εικόνα Διαστάσεις κάτοψης αποστάσεων. Η πιστοποίηση επιτρέπει απόσταση 0 mm (0 ίντσες) στο πάνω μέρος 25 mm (1 ίντσα) πίσω από το μπροστινό μέρος. Απαιτείται ωστόσο μια απόσταση 6 mm (¼ ίντσας) για να είναι εφικτό το άνοιγμα της πάνω πόρτας συντήρησης. Απαιτείται απόσταση 254 mm (10 ίντσες) από το πάνω μέρος σε όλα τα άλλα σημεία.

Δάπεδο Αυτή η μονάδα μπορεί να εγκατασταθεί σε εύφλεκτο δάπεδο.

Η ροή αέρα καύσης και αερισμού δεν πρέπει να εμποδίζεται.

Διατηρήστε τουλάχιστον 25 mm (1 ίντσα) μεταξύ του σωλήνα και του εύφλεκτου υλικού.

Ανατρέξτε στην ετικέτα εγκατάστασης που βρίσκεται στο πίσω προστατευτικό για άλλες πληροφορίες εγκατάστασης.

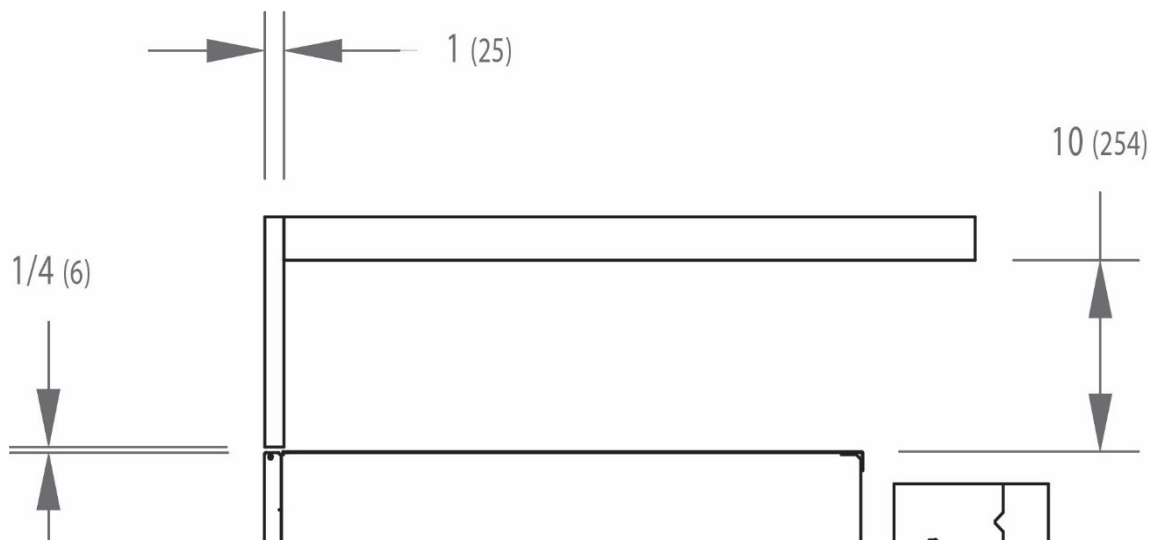

Εικόνα 7-1 Διαστάσεις κάτοψης αποστάσεων

7.1.4 Νωπός αέρας

Ικανοποιητικός νωπός αέρας θα πρέπει να παρέχεται για αναπλήρωση των αερίων από τα στεγνωτήρια όλων των τύπων εγκατάστασης. Ανατρέξτε στις προδιαγραφές για την ελάχιστη παροχή εξωτερικού νωπού αέρα για κάθε στεγνωτήριο. Είναι ένα απαιτούμενο για την περιοχή ενδιαφέροντος. Θα πρέπει να ληφθούν υπόψη τα φίλτρα, οι σχάρες ή οι γρίλιες, που εμποδίζουν τη ροή αέρα. Συμβουλευτείτε τον προμηθευτή για καθορισμό της ελεύθερης περιοχής που ισοδυναμεί με τη σχάρα που χρησιμοποιείται. Η πηγή νωπού αέρα θα πρέπει να βρίσκεται ικανοποιητικά μακριά από τα στεγνωτήρια, ώστε να επιτρέπεται ίση ροή αέρα για τις εισαγωγές αέρα σε όλα τα στεγνωτήρια. Θα πρέπει να παρέχονται πολλαπλά ανοίγματα. Τα ανοίγματα θα πρέπει να βρίσκονται τουλάχιστον 1,8 m (6 πόδια) μακριά από τις εξόδους εξάτμισης.

Η πηγή νωπού αέρα θα πρέπει να βρίσκεται ικανοποιητικά μακριά από τα στεγνωτήρια, ώστε να επιτρέπεται ίση ροή αέρα για τις εισαγωγές αέρα σε όλα τα στεγνωτήρια. Θα πρέπει να παρέχονται πολλαπλά ανοίγματα.

Η λειτουργία αυτής της συσκευής ενδέχεται να επηρεάσει τη λειτουργία συσκευών αερίου, που προσλαμβάνουν τον αέρα για ασφαλή καύση από τον ίδιο χώρο. Επαρκής αερισμός θα πρέπει να παρέχεται για την αποφυγή αντίστροφης ροής των αερίων από άλλες συσκευές στον ίδιο χώρο. Όλες οι συσκευές αερίου θα πρέπει να δοκιμάζονται με το στεγνωτήριο Dexter σε λειτουργία με όλα τα παράθυρα και τις πόρτες κλειστά. Για τυχόν απορίες, συμβουλευτείτε τον κατασκευαστή συσκευής.

7.1.5 Ηλεκτρικές προδιαγραφές

	ΠΛΗΡΟΦΟΡΙΕΣ
<p>Η ηλεκτρική εγκατάσταση θα πρέπει να εκτελείται από εξειδικευμένο ηλεκτρολόγο.</p>	

Οι απαιτήσεις ηλεκτρικής τροφοδοσίας που είναι απαραίτητες για τη σωστή λειτουργία της μονάδας περιλαμβάνονται στη σειριακή πινακίδα που βρίσκεται στο πίσω πάνελ κάθε στεγνωτηρίου. Η ηλεκτρική σύνδεση θα πρέπει να γίνεται στις μονάδες τερματικού στο κουτί πίνακα ελέγχου στο πίσω μέρος της μονάδας χρησιμοποιώντας αγωγούς με αξιολόγηση για 75 C (167 F) και ένα μέγεθος καλωδίου ικανό να διαχειριστεί την ποσότητα ρεύματος και την τάση που περιλαμβάνονται στη σειριακή πινακίδα, βλέπε πίνακα παρακάτω για συνιστώμενα ελάχιστα μεγέθη.

Η τάση δεν θα πρέπει να πέφτει κάτω περισσότερο από το 5% μεταξύ της παροχής και του μηχανήματος που τροφοδοτείται. Είναι απολύτως απαραίτητο το στεγνωτήριο να είναι συνδεδεμένο με αξιόπιστη γείωση. Παρέχονται οπές διέλευσης (knock-out) για τη σύνδεση κυκλώματος 25 mm (1 ίντσα) για τους αγωγούς τροφοδοσίας και κυκλώματος 10 mm (3/8 ίντσες) για το εξωτερικό αγωγό γείωσης. Είναι απολύτως απαραίτητο το στεγνωτήριο να είναι συνδεδεμένο με μία αξιόπιστη γείωση. Η αντίσταση της γείωσης θα πρέπει να ελεγχθεί πριν από τη λειτουργία. Η εισαγωγή της καλωδίωσης δεν θα πρέπει να μειώνει το βαθμό προστασίας (IP).

ΜΕΓΕΘΟΣ ΣΤΟΙΧΕΙΟΥ ΘΕΡΜΟΤΗΤΑΣ (kW)	ΤΙΜΗ ΤΑΣΗΣ (ΦΑΣΗ / V.)	ΕΛΑΧΙΣΤΟ ΜΕΓΕΘΟΣ ΑΣΦΑΛΕΙΑΣ ΧΡΟΝΟΚΑΘΥΣΤΕΡΗΣΗΣ ΔΙΠΛΟΥ ΣΤΟΙΧΕΙΟΥ ΣΤΗΝ ΑΠΟΣΥΝΔΕΣΗ ΑΣΦΑΛΕΙΑΣ (A.)	ΕΛΑΧΙΣΤΟ ΜΕΓΕΘΟΣ ΚΑΛΩΔΙΟΥ ΑΠΟ ΑΠΟΣΥΝΔΕΣΗ ΑΣΦΑΛΕΙΑΣ ΕΩΣ ΜΟΝΑΔΑ ΤΕΡΜΑΤΙΚΟΥ ΣΤΕΓΝΩΤΗΡΙΟΥ (75°C ΚΑΛΩΔΙΟ ΧΑΛΚΟΥ)
24	3 / 400	50	13,3 mm ²

Πίνακας 7-1 Προδιαγραφές ηλεκτρικής εγκατάστασης

Η εγκατάσταση θα πρέπει να πληροί τις ηλεκτρικές απαιτήσεις της χώρας εγκατάστασης. Ο υπεύθυνος εγκατάστασης θα πρέπει εξασφαλίσει ένα διακόπτη αποσύνδεσης παροχής σε κάθε σύνδεση εισερχόμενης παροχής, για τη διακοπή όλων των γραμμών. Ενδέχεται να υπάρχει τοπική ή εθνική απαίτηση να υπάρχει διακόπτης ηλεκτρικής παροχής που να είναι ορατός και προσβάσιμος στο χώρο που βρίσκεται εγκατεστημένο το στεγνωτήριο. Το διάγραμμα καλωδίωσης βρίσκεται στον προστατευτικό ιμάντα στο πίσω μέρος του στεγνωτηρίου.

Για χώρες που οι απαιτήσεις CE θα πρέπει να πληρούνται, απαιτούνται μεμονωμένες συσκευές αποσύνδεσης τροφοδοσίας 400V για κάθε σύνδεση παροχής του στεγνωτηρίου και θα πρέπει να περιλαμβάνονται στους παρακάτω τύπους:

- i. διακόπτης αποσύνδεσης με ασφάλειες σύμφωνα με το IEC 60947-3 κατηγορία χρήσης AC-23B,
- j. αποσύνδεση με ασφάλειες σύμφωνα με το IEC 60947-3 που φέρουν βοηθητική επαφή που σε κάθε περίπτωση προκαλεί τη διακοπή του κυκλώματος φόρτωσης στις συσκευές εναλλαγής πριν το άνοιγμα των βασικών επαφών της αποσύνδεσης,
- k. έναν ασφαλειοδιακόπτη κατάλληλο για απομόνωση σύμφωνα με το IEC 60947-2,
- l. οποιαδήποτε άλλη συσκευή εναλλαγής σύμφωνα με ένα πρότυπο προϊόντος IEC για αυτή τη συσκευή, που πληροί τις απαιτήσεις απομόνωσης του IEC 60947-1 καθώς και μια κατηγορία χρήσης που καθορίζεται στο πρότυπο προϊόντος ως κατάλληλο για συσκευή εναλλαγής για μοτέρ ή άλλων επαγωγικών φορτίων.

Οι συσκευές αποσύνδεσης τροφοδοσίας θα πρέπει:

- m. να παρέχουν άνοιγμα άμεσης πρόσβασης που να επιτρέπει στις συσκευές αποσύνδεσης τροφοδοσίας να είναι κλειδωμένες στη θέση OFF,
- n. να εμφανίζουν τις λειτουργίες για τις θέσεις OFF και ON με ένδειξη "O" και "I",

- ο. να είναι ορατές και τοποθετημένες από 0,7 m έως 1,7 m πάνω από το δάπεδο, σε ακτίνα 2 m από το στεγνωτήριο και 8 m από τη θέση χειριστή,
- ρ. να διαθέτουν έναν κόκκινο ενεργοποιητή σε κίτρινο υπόβαθρο που επισημαίνει τη διπλή λειτουργία Έκτακτου τερματισμού, εγκεκριμένο για τη σειρά 60947-5-5 και για χρήση στη χώρα εγκατάστασης,
- q. να είναι σύμφωνες για διακλάδωση κυκλώματος,
- r. να έχουν δυνατότητα αντίστασης ίση με το σύνολο του μεγαλύτερου μοτέρ και όλων των κανονικών λειτουργικών φορτίων.

	ΠΛΗΡΟΦΟΡΙΕΣ
Το SCCR για όλα τα ηλεκτρικά στεγνωτήρια είναι 5kA.	

	ΠΛΗΡΟΦΟΡΙΕΣ
Είναι σημαντικό η βίδα γείωσης δίπλα στη μονάδα του τερματικού τροφοδοσίας TB-1 να είναι συνδεδεμένη σε αξιόπιστη εξωτερική γείωση.	

7.1.6 Καταστολείς στιγμιαίων ταλαντώσεων τάσης

	ΠΡΟΕΙΔΟΠΟΙΗΣΗ
ΣΗΜΑΝΤΙΚΟ, διαβάστε προσεκτικά την ενότητα.	

Όπως για τα περισσότερα ηλεκτρικά εξαρτήματα, το νέο σας μηχάνημα μπορεί να υποστεί ζημιές ή να εμφανίσει μικρότερο χρόνο ζωής από απότομες μεταβολές τάσης λόγω κεραυνών που δεν καλύπτονται από την εργοστασιακή εγγύηση. Τοπικά προβλήματα στο δίκτυο διανομής ηλεκτρικού ρεύματος ενδέχεται επίσης να είναι επιζήμια για τη ζωή των ηλεκτρικών εξαρτημάτων. Συνιστάται η εγκατάσταση καταστολέων στιγμιαίων ταλαντώσεων τάσης για το νέο σας μηχάνημα. Αυτές οι συσκευές μπορούν να τοποθετηθούν στον πίνακα τροφοδοσίας για ολόκληρη την εγκατάσταση και δεν απαιτείται μια μεμονωμένη συσκευή για κάθε μηχάνημα.

Αυτοί οι σταθεροποιητές τάσης βοηθούν στην προστασία του εξοπλισμού από απότομες διακυμάνσεις και από μικρές συνεχόμενες διακυμάνσεις που προκύπτουν καθημερινά. Οι μικρότερες διακυμάνσεις μπορούν να συντομεύσουν το συνολικό χρόνο ζωής των ηλεκτρικών εξαρτημάτων όλων των τύπων και να προκαλέσουν την αστοχία τους σε μεταγενέστερο χρόνο. Αν και δεν μπορούν να προστατεύσουν από όλα τα πιθανά συμβάντα, αυτές οι συσκευές προστασίας έχουν καλές δυνατότητες για σημαντική παράταση της χρήσιμης ζωής των ηλεκτρονικών εξαρτημάτων.

Τα ηλεκτρονικά εξαρτήματα παρατείνουν το χρόνο ζωής τους με σταθερά σωστή ηλεκτρική τροφοδοσία.

7.1.7 Μονάδα μετασχηματιστή

Η μονάδα μετασχηματιστή βρίσκεται εντός της κοιλότητας του πίνακα και με εύρος από 170 έως 240 volt με χαμηλότερο τα 24 volt. Υπάρχουν δύο τερματικά στη μονάδα μετασχηματιστή για τη βασική τροφοδοσία (εισόδου). Χρησιμοποιήστε το τερματικό με την ένδειξη "L1 200V" για τροφοδοσίες μεταξύ 170 και 210 volt. Χρησιμοποιήστε το τερματικό με την ένδειξη "L1 230V" για τροφοδοσίες μεταξύ 211 και 240 volt.

7.1.7.1 Συνδέσεις μονάδας μετασχηματιστή

DC....ΜΟΝΤΕΛΑ ΣΤΕΓΝΩΤΗΡΙΩΝ

L1-L2 (200V) □ ← 170-210V ~
L1-L2 (230V) □ ← 211-240V ~

DC....ΜΟΝΤΕΛΑ ΣΤΕΓΝΩΤΗΡΙΩΝ

L1-L2 (200V) □ ← 150-210V ~
L1-L2 (230V) □ ← 211-240V ~

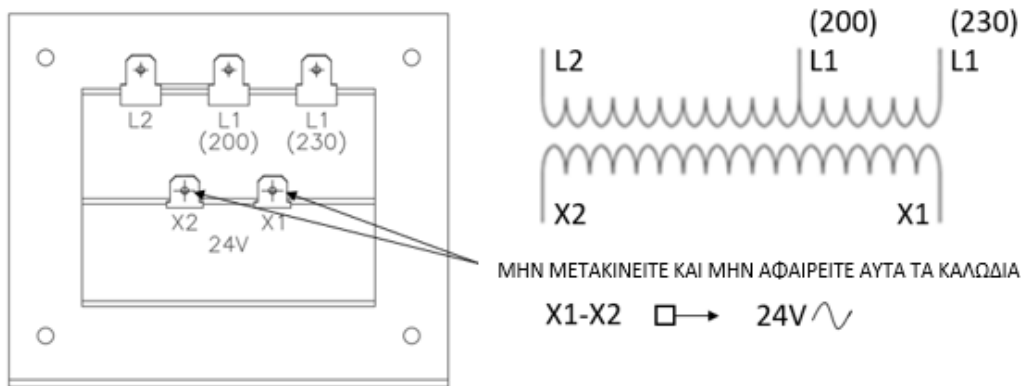

Εικόνα 7-2 Λεπτομέρειες συνδέσεων μονάδας μετασχηματιστή

7.1.8 Εγκατάσταση εξάτμισης

Η εξάτμιση στεγνωτηρίου θα πρέπει να προγραμματιστεί και να κατασκευαστεί με τρόπο που διασφαλίζει την απρόσκοπτη κυκλοφορία του αέρα. Οποιοσδήποτε περιορισμός λόγω μεγέθους σωλήνα ή τύπου εγκατάστασης μπορεί να προκαλέσει αργό χρόνο στεγνώματος, υπερβολική θερμότητα και χνούδι στο χώρο.

Από τη λειτουργική μεριά, εσφαλμένη ή ανεπαρκής εξάτμιση μπορεί να προκαλέσει επιστροφή στο θερμοστάτη υψηλής θερμοκρασίας, που απενεργοποιεί τους βασικούς αναφλεκτήρες με αποτέλεσμα το μη ικανοποιητικό στέγνωμα.

Η σύνδεση αγωγού εξάτμισης κοντά στο πάνω μέρος του στεγνωτηρίου επιτρέπει τη σύνδεση κυλινδρικού αγωγού 203 mm (8 ίντσες). Απαιτείται μεμονωμένο σύστημα εξάτμισης για τα στεγνωτήρια. Όλη η θερμότητα, η υγρασία και τα χνούδια θα πρέπει να εξαγονται έξω συνδέοντας ένα σωλήνα κατάλληλης διαμέτρου στο κολάρο προσαρμογέα στεγνωτηρίου και με επέκταση προς τα έξω μέσω ενός εξωτερικού τοίχου. Αυτός ο σωλήνας θα πρέπει να είναι πολύ λείος εσωτερικά, καθώς οι σκληρές επιφάνειες τείνουν να συλλέγουν χνούδι, που καταλήγει σε φράξιμο του σωλήνα, εμποδίζοντας τη σωστή λειτουργία του στεγνωτηρίου. Όλοι οι σύνδεσμοι πρέπει να είναι εσωτερικά

λείοι. Όλες οι συνδέσεις πρέπει να γίνουν με τέτοιο τρόπο έτσι ώστε η άκρη ενός σωλήνα να βρίσκεται μέσα στον επόμενο, με κατεύθυνση προς τα κάτω. Η προσθήκη ενός σωλήνα εξάτμισης τείνει να μειώνει την ποσότητα εξαγωγής του αέρα. Δεν επηρεάζει τη λειτουργία του στεγνωτηρίου εφόσον η προσθήκη δεν είναι υπερβολική. Για βέλτιστη λειτουργία, συνιστάται η χρήση ίσιου σωλήνα 203 mm (8 ίντσες) διαμέτρου όχι μεγαλύτερης από 4,25 m (14 πόδια) με δύο ορθούς γωνιακούς συνδέσμους για κάθε κύλινδρο. Ο σχεδιασμός του συστήματος εξαέρωσης θα πρέπει να είναι τέτοιος ώστε όλα τα συμπυκνώματα που σχηματίζονται κατά τη λειτουργία του στεγνωτηρίου από το κρύο είτε να συγκρατούνται και να επανα-εξατμίζονται ή να αποδεσμεύονται.

Διατηρήστε μια ελάχιστη απόσταση 25 mm (1 ίντσα) μεταξύ του αγωγού και εύφλεκτου υλικού.

Αν ο σωλήνας εξάτμισης διαπερνά έναν τοίχο, ένα μεταλλικό στεφάνι ελαφρώς μεγαλύτερης διαμέτρου θα πρέπει να τοποθετηθεί στον τοίχο και ο σωλήνας εξάτμισης να περνάει μέσα από αυτό το στεφάνι. Αυτή η πρακτική απαιτείται από μερικούς τοπικούς κώδικες και συνιστάται σε κάθε περίπτωση για την προστασία του τοίχου.

Αυτός ο τύπος εγκατάστασης θα πρέπει να παρέχει προστασία από βροχή και δυνατό άνεμο, ώστε να μην εισέρχονται στην εξάτμιση όταν το στεγνωτήριο δεν λειτουργεί. Ένα κάλυμμα με αποσβεστήρα μεντεσέ μπορεί να χρησιμοποιηθεί για αυτόν το σκοπό. Μια άλλη μέθοδος είναι ο προσανατολισμός του άκρου του σωλήνα εξαγωγής προς τα κάτω για την αποφυγή εισόδου αέρα και βροχής. Σε κάθε περίπτωση, η έξοδος θα πρέπει να παραμένει ανεμπόδιστη, μακριά τουλάχιστον 610 mm (24 ίντσες) από τυχόν αντικείμενο που θα μπορούσε να προκαλέσει τον περιορισμό του αέρα.

Μην τοποθετείτε ποτέ προστατευτικό φίλτρο (σίτα) πάνω από την έξοδο της εξάτμισης.

Όταν η εξάτμιση του στεγνωτήρα γίνεται ευθεία πάνω από στέγη, το συνολικό μήκος του αγωγού έχει τα ίδια όρια με το σύστημα εξάτμισης μέσω ενός τοίχου. Ένα προστατευτικό βροχής θα πρέπει να τοποθετείται στο πάνω μέρος της εξάτμισης, ενός τύπου που αποτρέπει το φράξιμο. Ο τύπος με ένα σκέπαστρο κώνου πάνω από το σωλήνα είναι κατάλληλος για αυτή την τοποθέτηση.

Μην χρησιμοποιείτε μια καμινάδα με καπνοδόχο ως μπουρί σε αυτήν την τοποθέτηση. Η εξαγωγή της εξάτμισης του στεγνωτηρίου σε μια καμινάδα ή κάτω από ένα κτίριο δεν επιτρέπεται. Και στις δύο περιπτώσεις, υπάρχει κίνδυνος συσσώρευσης χνουδιού που είναι εξαιρετικά εύφλεκτο.

Η εγκατάσταση αρκετών στεγνωτηρίων, όπου χρειάζεται ένας κύριος αγωγός εξάτμισης, απαιτεί τις παρακάτω θεωρήσεις για την εγκατάσταση, βλέπε εικόνα παρακάτω. Μεμονωμένοι αγωγοί εξάτμισης 200 mm (8 ίντσες) από κάθε στεγνωτήριο θα πρέπει να συνδέονται στον κύριο αγωγό εξάτμισης με γωνία 45 μοιρών με κατεύθυνση προς τη ροή αέρα εξάτμισης.

Ποτέ μην εγκαθιστάτε τους μεμονωμένους αγωγούς σε ορθή γωνία στον κύριο αγωγό εκκένωσης. Οι μεμονωμένοι αγωγοί από τα στεγνωτήρια μπορούν να εισέλθουν στα πλάγια ή στο κάτω μέρος του κύριου αγωγού εκκένωσης. Το παρακάτω σχήμα δείχνει τις διάφορες στρογγυλές διαμέτρους κύριου αγωγού που θα χρησιμοποιηθούν με τους μεμονωμένους αγωγούς στεγνωτηρίου. Ο κύριος αγωγός μπορεί να είναι ορθογώνιος ή στρογγυλός, με την προϋπόθεση ότι διατηρείται επαρκής ροή αέρα. Η συνολική εξάτμιση (κύριος αγωγός εκκένωσης συν έξοδος αγωγού από το στεγνωτήριο) δεν πρέπει να υπερβαίνει το ισοδύναμο των 4,25 m (14 πόδια) και δύο αγκώνες, εκτός εάν τα 7,6 mm w.c. (0,3 σε w.c.) ή λιγότερο μπορεί να διατηρηθεί σε μεμονωμένα στεγνωτήρια. Οι ανεμιστήρες ενισχυτικός ανεμιστήρας μπορούν να χρησιμοποιηθούν για τη μείωση της στατικής αντίθλιψης, όπως το επιτρέπουν οι τοπικοί κώδικες. Η διάμετρος του κύριου αγωγού εκκένωσης στο τελευταίο στεγνωτήριο πρέπει να διατηρείται μέχρι το άκρο της εξάτμισης.

	ΠΡΟΕΙΔΟΠΟΙΗΣΗ
<p>ΤΟ ΣΤΕΓΝΩΤΗΡΙΟ ΠΑΡΑΓΕΙ ΕΥΦΛΕΚΤΟ ΧΝΟΥΔΙ ΚΑΙ ΠΡΕΠΕΙ ΝΑ ΥΠΑΡΧΕΙ ΕΞΩΤΕΡΙΚΟΣ ΕΞΑΕΡΙΣΜΟΣ. ΣΤΗΝ ΠΕΡΙΟΧΗ ΓΥΡΩ ΑΠΟ ΤΟ ΣΤΕΓΝΩΤΗΡΙΟ ΡΟΥΧΩΝ ΔΕΝ ΘΑ ΠΡΕΠΕΙ ΝΑ ΥΠΑΡΧΟΥΝ ΧΝΟΥΔΙΑ.</p>	

	ΠΡΟΕΙΔΟΠΟΙΗΣΗ
<p>Μην εγκαθιστάτε ένα στεγνωτήριο ρούχων με εύκαμπτα πλαστικά υλικά εξαερισμού. Αν εγκατασταθεί εύκαμπτο υλικό αγωγού (τύπου αλουμινίου), χρησιμοποιήστε έναν αγωγό εγκεκριμένο για χρήση με στεγνωτήρια ρούχων. Τα εύκαμπτα υλικά εξαερισμού είναι πολύ πιθανό να καταρρεύσουν, να συνθλιβούν εύκολα και να συσσωρεύσουν χνούδι. Αυτές οι συνθήκες θα εμποδίσουν τη ροή αέρα του στεγνωτηρίου ρούχων και θα αυξήσουν την πιθανότητα πρόκλησης πυρκαγιάς.</p>	

	ΠΛΗΡΟΦΟΡΙΕΣ
<p>Ένας αγωγός μικρής διαμέτρου περιορίζει τη ροή αέρα, ενώ ένας αγωγός μεγάλης διαμέτρου μειώνει την ταχύτητα αέρα - και τα δύο ευνοούν τη συσσώρευση χνούδιού. Θα πρέπει να παρέχεται μια θύρα επιθεώρησης για περιοδικό καθαρισμό του βασικού αγωγού.</p>	

	ΠΛΗΡΟΦΟΡΙΕΣ
<p>Η ΕΞΩΤΕΡΙΚΗ ΣΤΑΤΙΚΗ ΠΙΕΣΗ θα πρέπει να είναι το μέγιστο 7,6 mm w.c. (0,3-ίντσα w.c.) στην πίσω έξοδο της εξάτμισης του στεγνωτηρίου. Σε περίπτωση που πολλαπλά στεγνωτήρια είναι συνδεδεμένα στον κοινό αγωγό, βεβαιωθείτε ότι το πίσω διάφραγμα αντεπιστροφής είναι σωστά τοποθετημένο.</p>	

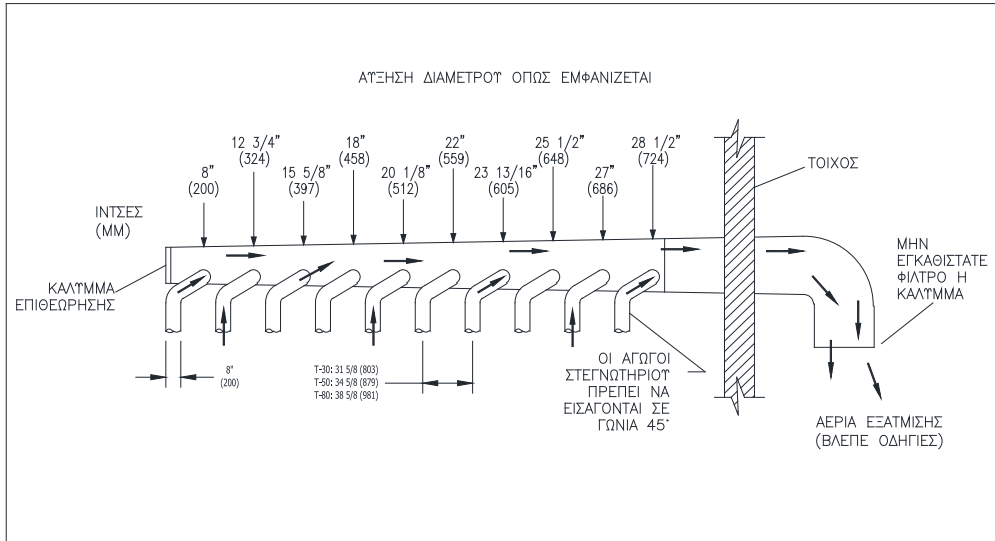

Εικόνα 7-3 Εξαγωγή αερίων στεγνωτηρίου χρησιμοποιώντας ένα κύριο αγωγό εξάτμισης

7.1.9 Τερματισμός στεγνωτηρίου

Για να θέσετε το στεγνωτήριο εκτός λειτουργίας, αποσυνδέσετε την ηλεκτρική τροφοδοσία από το στεγνωτήριο.

	ΠΛΗΡΟΦΟΡΙΕΣ
<p>Ο υπεύθυνος εγκατάστασης πρέπει να δοκιμάσει το στεγνωτήριο για τη σωστή λειτουργία του και να δώσει οδηγίες στο χρήστη πριν παραδώσει την εγκατάσταση.</p>	

7.2 Χρήση, Λειτουργία και Εσφαλμένη χρήση

	ΠΡΟΕΙΔΟΠΟΙΗΣΗ
ΑΠΟΤΥΧΙΑ ΑΚΡΙΒΟΥΣ ΤΗΡΗΣΗΣ ΤΩΝ ΠΡΟΕΙΔΟΠΟΙΗΣΕΩΝ ΑΣΦΑΛΕΙΑΣ ΜΠΟΡΕΙ ΝΑ ΠΡΟΚΑΛΕΣΕΙ ΣΟΒΑΡΟ ΤΡΑΥΜΑΤΙΣΜΟ, ΘΑΝΑΤΟ, Ή ΦΘΟΡΑ ΙΔΙΟΚΤΗΣΙΑΣ.	

	ΠΡΟΕΙΔΟΠΟΙΗΣΗ
Μη σταματάτε το στεγνωτήριο πριν το τέλος χρόνου του κύκλου εκτός αν το φορτίο απομακρυνθεί γρήγορα και διασφαλιστεί διασπορά της θερμότητας.	

	ΠΡΟΕΙΔΟΠΟΙΗΣΗ
Είναι ΑΠΟΛΥΤΩΣ ΚΡΙΣΙΜΟ το στεγνωτήριο να έχει γείωση σε αξιόπιστη (μηδενική) γείωση σύμφωνα με τους τοπικούς κανονισμούς ή, σε τυχόν απουσία τοπικών κωδικών, με τις τελευταίες εκδόσεις των εθνικών κωδικών. Αυτό δεν είναι σημαντικό μόνο για την προσωπική ασφάλεια αλλά και για τη σωστή λειτουργία του πίνακα ελέγχου. Σε διαφορετική περίπτωση ακυρώνεται η εγγύηση του πίνακα ελέγχου.	

	ΠΡΟΕΙΔΟΠΟΙΗΣΗ
ΜΗΝ ΨΕΚΑΖΕΤΕ ΣΠΡΕΪ ΚΟΝΤΑ ΣΕ ΑΥΤΗ ΤΗ ΣΥΣΚΕΥΗ κατά τη διάρκεια της λειτουργίας.	

	ΠΡΟΕΙΔΟΠΟΙΗΣΗ
ΜΗΝ ΧΡΗΣΙΜΟΠΟΙΕΙΤΕ ΤΟ ΜΗΧΑΝΗΜΑ ΓΙΑ ΚΑΝΕΝΑΝ ΑΛΛΟ ΣΚΟΠΟ ΕΚΤΟΣ ΑΠΟ ΑΥΤΟΝ ΠΟΥ ΠΕΡΙΓΡΑΦΕΤΑΙ ΣΤΟ ΠΑΡΟΝ ΕΓΧΕΙΡΙΔΙΟ.	



	ΠΡΟΕΙΔΟΠΟΙΗΣΗ
ΤΟ ΣΤΕΓΝΩΤΗΡΙΟ ΔΕΝ ΘΑ ΠΡΕΠΕΙ ΝΑ ΧΡΗΣΙΜΟΠΟΙΕΙΤΑΙ ΑΝ ΕΧΟΥΝ ΧΡΗΣΙΜΟΠΟΙΗΘΕΙ ΒΙΟΜΗΧΑΝΙΚΑ ΧΗΜΙΚΑ ΓΙΑ ΚΑΘΑΡΙΣΜΟ.	



	ΠΡΟΕΙΔΟΠΟΙΗΣΗ
ΜΗΝ ΤΟΠΟΘΕΤΕΙΤΕ ΑΝΤΙΚΕΙΜΕΝΑ ΠΑΝΩ ΑΠΟ Ή ΣΕ ΑΜΕΣΗ ΕΠΑΦΗ ΜΕ ΤΗ ΣΥΣΚΕΥΗ.	



	ΠΡΟΕΙΔΟΠΟΙΗΣΗ
ΑΥΤΗ Η ΣΥΣΚΕΥΗ ΔΕΝ ΘΑ ΠΡΕΠΕΙ ΝΑ ΧΡΗΣΙΜΟΠΟΙΕΙΤΑΙ ΓΙΑ ΣΤΕΓΝΩΜΑ ΔΙΑΛΥΤΩΝ Ή ΥΓΡΩΝ ΣΤΕΓΝΟΥ ΚΑΘΑΡΙΣΜΑΤΟΣ.	



	ΠΡΟΕΙΔΟΠΟΙΗΣΗ
ΜΗ ΣΤΕΓΝΩΝΕΤΕ ΣΤΟ ΣΤΕΓΝΩΤΗΡΙΟ ΣΤΟΙΧΕΙΑ ΠΟΥ ΔΕΝ ΕΧΟΥΝ ΠΛΥΘΕΙ.	



	ΠΡΟΕΙΔΟΠΟΙΗΣΗ
 	<p>ΜΗΝ ΤΡΟΠΟΠΟΙΕΙΤΕ ΤΗ ΣΥΣΚΕΥΗ. ΟΙ ΑΣΠΙΔΕΣ, ΤΑ ΠΡΟΣΤΑΤΕΥΤΙΚΑ ΚΑΙ ΤΑ ΚΑΛΥΜΜΑΤΑ ΘΑ ΠΡΕΠΕΙ ΝΑ ΠΑΡΑΜΕΝΟΥΝ ΣΤΗ ΘΕΣΗ ΤΟΥΣ. ΑΥΤΕΣ ΟΙ ΣΥΣΚΕΥΕΣ ΑΣΦΑΛΕΙΑΣ ΠΑΡΕΧΟΝΤΑΙ ΓΙΑ ΤΗΝ ΠΡΟΣΤΑΣΙΑ ΟΛΩΝ ΑΠΟ ΤΡΑΥΜΑΤΙΣΜΟ.</p>



	ΠΡΟΕΙΔΟΠΟΙΗΣΗ
	<p>ΜΗΝ ΠΑΤΑΤΕ ΠΑΝΩ, ΜΗ ΣΤΕΚΕΣΤΕ ΚΑΙ ΜΗΝ ΚΑΘΕΣΤΕ ΠΑΝΩ ΣΤΟ ΣΤΕΓΝΩΤΗΡΙΟ Ή ΣΕ ΕΣΩΤΕΡΙΚΑ ΣΤΟΙΧΕΙΑ ΤΟΥ. ΔΕΝ ΕΧΕΙ ΣΧΕΔΙΑΣΤΕΙ ΓΙΑ ΝΑ ΥΠΟΣΤΗΡΙΞΕΙ ΒΑΡΟΣ ΑΝΘΡΩΠΟΥ.</p>



	ΠΡΟΕΙΔΟΠΟΙΗΣΗ
	<p>ΜΗΝ ΤΟΠΟΘΕΤΕΙΤΕ ΤΟ ΣΩΜΑ ΣΑΣ ΕΝΤΟΣ ΤΟΥ ΚΥΛΙΝΔΡΟΥ ΣΤΕΓΝΩΤΗΡΙΟΥ ΚΑΙ ΜΗΝ ΕΠΙΤΡΕΠΕΤΕ ΤΟ ΙΔΙΟ ΚΑΙ ΣΕ ΚΑΝΕΝΑΝ ΑΛΛΟΝ. ΜΠΟΡΕΙ ΝΑ ΕΠΕΛΘΕΙ ΣΟΒΑΡΟΣ ΤΡΑΥΜΑΤΙΣΜΟΣ Ή ΘΑΝΑΤΟΣ!</p>



	ΠΡΟΕΙΔΟΠΟΙΗΣΗ
	<p>ΝΑ ΜΗΝ ΧΡΗΣΙΜΟΠΟΙΕΙΤΑΙ ΑΝ ΤΟ ΓΥΑΛΙ ΤΗΣ ΠΟΡΤΑΣ ΕΜΦΑΝΙΖΕΙ ΟΠΟΙΑΔΗΠΟΤΕ ΦΘΟΡΑ.</p>



	ΠΡΟΕΙΔΟΠΟΙΗΣΗ
	<p>ΝΑ ΜΗΝ ΧΡΗΣΙΜΟΠΟΙΕΙΤΑΙ ΣΕ ΕΠΙΚΙΝΔΥΝΟ ΠΕΡΙΒΑΛΛΟΝ (ATEX).</p>

	ΠΡΟΕΙΔΟΠΟΙΗΣΗ
	<p>ΚΙΝΔΥΝΟΣ ΕΚΡΗΞΗΣ! ΜΗΝ ΣΤΕΓΝΩΝΕΤΕ ΥΛΙΚΑ ΠΟΥ ΕΝΔΕΧΕΤΑΙ ΝΑ ΔΗΜΙΟΥΡΓΗΣΟΥΝ ΣΥΝΘΗΚΕΣ ΕΚΡΗΞΗΣ ΕΝΤΟΣ ΤΟΥ ΣΤΕΓΝΩΤΗΡΙΟΥ.</p>

	ΠΡΟΕΙΔΟΠΟΙΗΣΗ
	<p>ΚΙΝΔΥΝΟΣ ΠΥΡΚΑΓΙΑΣ! ΓΙΑ ΤΗΝ ΑΠΟΦΥΓΗ ΠΙΘΑΝΟΤΗΤΑΣ ΑΥΤΑΝΑΦΛΕΞΗΣ ΕΝΟΣ ΦΟΡΤΙΟΥ, ΑΠΟΜΑΚΡΥΝΕΤΕ ΤΟ ΦΟΡΤΙΟ ΓΡΗΓΟΡΑ ΜΕΤΑ ΤΗΝ ΟΛΟΚΛΗΡΩΣΗ ΤΟΥ ΚΥΚΛΟΥ Ή ΣΕ ΠΕΡΙΠΤΩΣΗ ΔΙΑΚΟΠΗΣ ΤΡΟΦΟΔΟΣΙΑΣ ΡΕΥΜΑΤΟΣ.</p>

	ΠΡΟΕΙΔΟΠΟΙΗΣΗ
	<p>ΚΙΝΔΥΝΟΣ ΕΓΚΑΥΜΑΤΟΣ! ΜΗΝ ΑΓΓΙΖΕΤΕ ΤΟ ΓΥΑΛΙ ΤΗΣ ΠΟΡΤΑΣ. ΤΟ ΓΥΑΛΙ ΘΑ ΠΡΕΠΕΙ ΝΑ ΚΡΥΩΣΕΙ ΠΡΙΝ ΤΗΝ ΕΝΑΡΞΗ ΤΗΣ ΣΥΝΤΗΡΗΣΗΣ.</p>

	ΠΡΟΕΙΔΟΠΟΙΗΣΗ
	<p>ΚΙΝΔΥΝΟΣ ΠΥΡΚΑΓΙΑΣ! ΑΝ ΕΙΝΑΙ ΑΝΑΠΟΦΕΥΚΤΟ ΤΑ ΥΦΑΣΜΑΤΑ ΠΟΥ ΠΕΡΙΕΧΟΥΝ ΦΥΤΙΚΟ Ή ΜΑΓΕΙΡΙΚΟ ΛΑΔΙ Ή ΠΟΥ ΕΧΟΥΝ ΜΟΛΥΝΘΕΙ ΑΠΟ ΠΡΟΪΟΝΤΑ ΠΕΡΙΠΟΙΗΣΗΣ ΜΑΛΛΙΩΝ ΝΑ ΤΟΠΟΘΕΤΗΘΟΥΝ ΣΤΟ ΣΤΕΓΝΩΤΗΡΙΟ, ΘΑ ΠΡΕΠΕΙ ΠΡΩΤΑ ΝΑ ΠΛΥΘΟΥΝ ΣΕ ΚΑΥΤΟ ΝΕΡΟ ΜΕ ΕΞΤΡΑ ΑΠΟΡΡΥΠΑΝΤΙΚΟ - ΑΥΤΟ ΘΑ ΜΕΙΩΣΕΙ, ΑΛΛΑ ΔΕΝ ΘΑ ΑΠΟΚΛΕΙΣΕΙ, ΤΟΝ ΚΙΝΔΥΝΟ.</p>

	ΠΡΟΕΙΔΟΠΟΙΗΣΗ
	<p>ΚΙΝΔΥΝΟΣ ΠΥΡΚΑΓΙΑΣ! ΤΑ ΣΤΟΙΧΕΙΑ ΜΕ ΕΛΑΙΑ ΕΝΔΕΧΕΤΑΙ ΝΑ ΠΡΟΚΑΛΕΣΟΥΝ ΑΥΤΑΝΑΦΛΕΞΗ, ΕΙΔΙΚΑ ΑΝ ΕΚΤΕΘΟΥΝ ΣΕ ΠΗΓΕΣ ΘΕΡΜΟΤΗΤΑΣ ΟΠΩΣ ΜΕΣΑ ΣΕ ΕΝΑ ΣΤΕΓΝΩΤΗΡΙΟ. ΤΑ ΣΤΟΙΧΕΙΑ ΘΕΡΜΑΙΝΟΝΤΑΙ,</p>

ΠΡΟΚΑΛΩΝΤΑΣ ΜΙΑ
ΑΝΤΙΔΡΑΣΗ ΟΞΕΙΔΩΣΗΣ
ΣΤΟ ΕΛΑΙΟ. Η ΟΞΕΙΔΩΣΗ
ΠΑΡΑΓΕΙ ΘΕΡΜΟΤΗΤΑ.
ΑΝ Η ΘΕΡΜΟΤΗΤΑ ΔΕΝ
ΜΠΟΡΕΙ ΝΑ ΕΚΤΟΝΩΘΕΙ,
ΤΑ ΣΤΟΙΧΕΙΑ ΕΝΔΕΧΕΤΑΙ
ΝΑ ΓΙΝΟΥΝ ΑΡΚΕΤΑ ΚΑΥΤΑ
ΩΣΤΕ ΝΑ ΑΡΠΑΞΟΥΝ
ΦΩΤΙΑ. Η ΣΥΣΣΩΡΕΥΣΗ,
ΤΟ ΣΤΟΙΒΑΓΜΑ ΚΑΙ Η
ΑΠΟΘΗΚΕΥΣΗ ΣΤΟΙΧΕΙΩΝ
ΜΕ ΕΛΑΙΑ ΜΠΟΡΕΙ
ΝΑ ΕΜΠΟΔΙΣΟΥΝ
ΤΗΝ ΕΚΤΟΝΩΣΗ ΤΣ
ΘΕΡΜΟΤΗΤΑΣ ΚΑΙ ΝΑ
ΠΡΟΚΥΨΕΙ ΕΝΔΕΧΟΜΕΝΟ
ΠΥΡΚΑΓΙΑΣ.

	ΠΛΗΡΟΦΟΡΙΕΣ
<p>ΤΟ ΣΤΕΓΝΩΤΗΡΙΟ ΘΑ ΠΡΕΠΕΙ ΝΑ ΕΙΝΑΙ ΣΥΝΔΕΔΕΜΕΝΟ ΣΕ ΗΛΕΚΤΡΙΚΗ ΤΡΟΦΟΔΟΣΙΑ ΓΙΑ ΤΡΙΑ (3) ΛΕΠΤΑ πριν την ενεργοποίησή του ή πριν την αλλαγή ενός προγράμματος. Η ενεργοποίηση ή η αλλαγή προγράμματος, κατά τη διάρκεια της προετοιμασίας για ενεργοποίηση, ενδέχεται να αποτύχουν σε περίπτωση διακοπής ρεύματος. Μετά τα αρχικά τρία λεπτά, όλα τα προγραμματισμένα δεδομένα είναι προστατευμένα από διακοπές ρεύματος ανεξαρτήτως διάρκειας και ο μεμονωμένος κύκλος πελάτη προστατεύεται για 3 δευτερόλεπτα. Δεν απαιτούνται μπαταρίες.</p>	

	ΠΛΗΡΟΦΟΡΙΕΣ
<p>Η ΗΛΕΚΤΡΙΚΗ ΤΡΟΦΟΔΟΣΙΑ ΤΟΥ ΣΤΕΓΝΩΤΗΡΙΟΥ ΘΑ ΠΡΕΠΕΙ ΝΑ ΠΑΡΑΜΕΝΕΙ ΠΑΝΤΑ ΕΝΕΡΓΟΠΟΙΗΜΕΝΗ</p>	

εκτός από την περίπτωση εκτέλεσης συντήρησης ή αντίστοιχων εργασιών. Η λειτουργία μέτρησης ώρας προσθέτει μόνο ακέραιες ώρες στην ένδειξη. Αν η τροφοδοσία διακόπεται κάθε βράδυ, οποιοδήποτε κλάσμα της ώρας στο χρόνο του μηχανήματος εκείνη τη στιγμή θα χαθεί. Η απενεργοποίηση της τροφοδοσίας κάθε βράδυ ενδέχεται επίσης να επηρεάσει τη διάρκεια ζωής της μνήμης μετά από αρκετά χρόνια. Η περιστασιακή απενεργοποίηση της τροφοδοσίας δεν επηρεάζει το μηχάνημα.

	ΠΛΗΡΟΦΟΡΙΕΣ
Το στεγνωτήριο δεν εκπέμπει επικίνδυνη ακτινοβολία.	

	ΠΛΗΡΟΦΟΡΙΕΣ
ΤΟ ΣΤΕΓΝΩΤΗΡΙΟ ΕΙΝΑΙ ΕΞΟΠΛΙΣΜΕΝΟ ΜΕ ΕΝΑΝ ΘΕΡΜΟΣΤΑΣΗ ΥΠΕΡΘΕΡΜΑΝΣΗΣ που βρίσκεται στα δεξιά του μοτέρ, στο πίσω μέρος του ερμαρίου. Αν το στεγνωτήριο σταματήσει να λειτουργεί, ανατρέξτε στο εγχειρίδιο "Διαδικασία συντήρησης και δεδομένα ανταλλακτικών" για οδηγίες.	

	ΠΛΗΡΟΦΟΡΙΕΣ
ΕΛΕΓΞΤΕ ΑΥΤΟΝ ΤΟ ΘΕΡΜΟΣΤΑΤΗ ΚΑΤΑ ΤΗΝ ΕΓΚΑΤΑΣΤΑΣΗ ΤΟΥ ΣΤΕΓΝΩΤΗΡΙΟΥ για να βεβαιωθείτε για τη σωστή λειτουργία του. Τυχόν ενέργειες όπως κακή μεταχείριση κατά την αποστολή του, ενδέχεται να προκαλέσουν τη λάθος λειτουργία του θερμοστάτη. Μπορεί να γίνει επαναφορά εισάγοντας ένα ξύλινο	

μολύβι ή έναν πείρο μέσα στο ρουλεμάν στο κάλυμμα.



	ΠΛΗΡΟΦΟΡΙΕΣ
Στοιχεία που έχουν λερωθεί με ουσίες όπως μαγειρικό λάδι, ασετόν, οινόπνευμα, βενζίνη, κηροζίνη, καθαριστικά λεκέδων, νέφτι, κεριά και καθαριστικά κεριού θα πρέπει να πλένονται σε καυτό νερό με επιπλέον ποσότητα απορρυπαντικού πριν την τοποθέτησή τους στο στεγνωτήριο.	



	ΠΛΗΡΟΦΟΡΙΕΣ
Το προϊόν έχει σχεδιαστεί για χρήση από μη εξειδικευμένο προσωπικό.	



	ΠΛΗΡΟΦΟΡΙΕΣ
Η σωστή λειτουργία του στεγνωτηρίου διασφαλίζεται σε θερμοκρασία δωματίου +5°C έως +40°C, με σχετική υγρασία έως 50% στους +40°C και πάνω από 50% για κάτω από +40°C, και σε υψόμετρο έως 1.000 μέτρα πάνω από το επίπεδο της θάλασσας - θα πρέπει να μεταφέρεται και να αποθηκεύεται από -25°C έως +55°C και έως +70°C για σύντομα χρονικά διαστήματα, και να συσκευάζεται για την αποφυγή βλάβης λόγω υγρασίας, δονήσεων και κραδασμών. Λάβετε προφυλάξεις για την αποφυγή επικίνδυνων επιδράσεων τυχαίας συμπύκνωσης.	

	ΠΛΗΡΟΦΟΡΙΕΣ
<p>Αυτή η συσκευή μπορεί να χρησιμοποιηθεί από παιδιά άνω των 8 χρονών και από άτομα με μειωμένες σωματικές ή πνευματικές δυνατότητες ή χωρίς εμπειρία ή γνώση με τη σωστή επιτήρηση ή με οδηγίες σχετικά με την ασφαλή χρήση της συσκευής και κατανόηση των κινδύνων που περιλαμβάνονται.</p>	

	ΠΛΗΡΟΦΟΡΙΕΣ
<p>Το επίπεδο ηχητικής πίεσης δεν υπερβαίνει τα 70dB(A). Δεν απαιτείται προστασία ακοής για το χειριστή.</p>	

	ΠΛΗΡΟΦΟΡΙΕΣ
	<p>Τα παιδιά δεν θα πρέπει να παίζουν με τη συσκευή.</p>

	ΠΛΗΡΟΦΟΡΙΕΣ
	<p>Παιδιά μικρότερα από τριών χρονών θα πρέπει να παραμένουν μακριά, εκτός αν υπάρχει συνεχής επίβλεψη.</p>

	ΠΛΗΡΟΦΟΡΙΕΣ
	<p>Τα παιδιά θα πρέπει πάντα να επιβλέπονται όταν βρίσκονται κοντά στο μηχάνημα.</p>

7.2.1 Έναρξη του στεγνωτηρίου

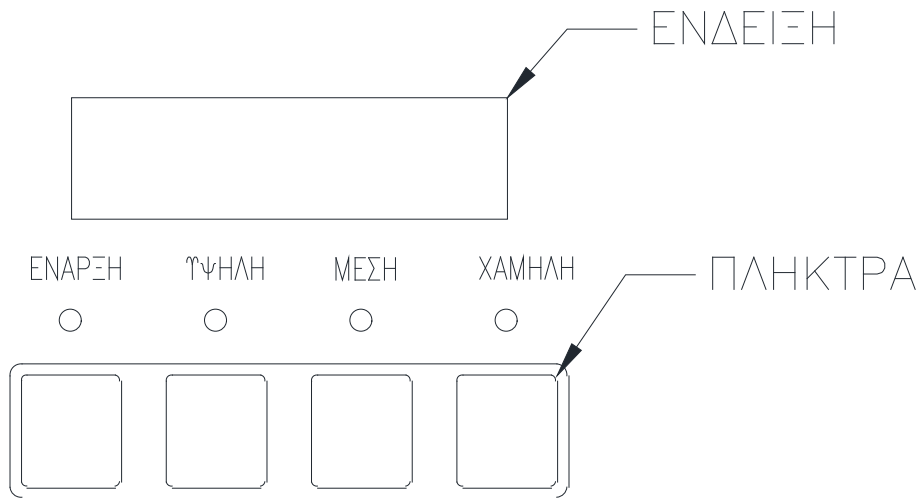

Εικόνα 7-4 Διεπαφή χρήστη

9. Η ένδειξη στον πίνακα ελέγχου του στεγνωτηρίου εμφανίζει την απαιτούμενη τιμή πληρωμής όταν βρίσκεται σε τρόπο λειτουργίας αδράνειας. Μόλις ανοίξει η πόρτα θα ζητηθεί η εισαγωγή χρημάτων από το χρήστη. Τοποθετήστε τα ρούχα στο στεγνωτήριο. Ασφαλίστε κλείνοντας καλά την πόρτα.
10. Εισάγετε κέρματα ίσης ή μεγαλύτερης αξίας από την τιμή που εμφανίζεται. Η ένδειξη στον πίνακα ελέγχου θα ζητήσει από το χρήστη να επιλέξει μια θερμοκρασία στεγνώματος.
11. Επιλέξτε τη θερμοκρασία στεγνώματος πατώντας το αντίστοιχο πλήκτρο για "high" (υψηλή), "med" (μεσαία) ή "low" (χαμηλή). Ενεργοποιείται η κόκκινη φωτεινή ένδειξη για την επιλεγμένη θερμοκρασία.
12. Πατήστε το πλήκτρο "Start" για έναρξη του στεγνωτηρίου. Η φωτεινή ένδειξη θα αλλάξει σε πράσινο χρώμα. Εμφανίζεται ο χρόνος στεγνώματος πληρωμής. Το σύμβολο : που αναβοσβήνει υποδεικνύει ότι το χρονόμετρο έχει ξεκινήσει την αντίστροφη μέτρηση.

13.

7.2.2 Λειτουργίες του στεγνωτηρίου

- Το άνοιγμα της πόρτας σταματάει το στεγνωτήριο, αλλά το χρονόμετρο συνεχίζει να μετράει ανάποδα. Το στεγνωτήριο ξεκινάει ξανά, αν ο χρόνος δεν έχει λήξει, με το κλείσιμο της πόρτας και πατώντας το πλήκτρο "Start".

- Η επιλεγμένη θερμοκρασία μπορεί να αλλάξει οποιαδήποτε στιγμή, εκτός αν η λειτουργία τιμολόγησης θερμοκρασίας είναι ενεργοποιημένη.



- Ο χρόνος εκτέλεσης μπορεί να παραταθεί εισάγοντας κέρματα και πατώντας το πλήκτρο "Start". Εκτός αν ο χρόνος έχει λήξει, ο πίνακας ελέγχου δέχεται τα κέρματα ακόμα και αν η αξία τους είναι κάτω από την αρχική τιμή πώλησης.

- Αν ο χρόνος έχει λήξει, το στεγνωτήριο θα πρέπει να ξεκινήσει από την αρχή, όπως στην αρχή του κύκλου στεγνώματος, που απαιτείται αντίτιμο ίσο ή μεγαλύτερο από την τιμή πώλησης.

- Τα ρούχα θα πρέπει να αφαιρούνται σύντομα μετά την ολοκλήρωση του κύκλου για την αποφυγή υπερβολικού τσαλακώματος.

- Ο χρόνος κρυώματος, που προγραμματίζεται από τον ιδιοκτήτη, αποτελεί πάντα μέρος του κύκλου για την αποφυγή ζημίας από τη θερμότητα και αγοράζεται από τον πελάτη. Για παράδειγμα, αν χρόνος κρυώματος είναι 2 λεπτά, τότε τα τελευταία 2 λεπτά του κύκλου δεν θα έχουν θερμότητα.



7.3 Συντήρηση



	ΠΡΟΕΙΔΟΠΟΙΗΣΗ
	Επανατοποθετήστε όλα τα πάνελ που αφαιρέθηκαν για την εκτέλεση της μηνιαίας, τρίμηνης, εξάμηνης ή ετήσιας συντήρησης.



	ΠΛΗΡΟΦΟΡΙΕΣ
Όλες οι εργασίες ημερήσιας συντήρησης στις μονάδες Dexter θα πρέπει να εκτελούνται από εκπαιδευμένο και πιστοποιημένο προσωπικό.	

	ΠΛΗΡΟΦΟΡΙΕΣ
Όλες οι μηνιαίες, τρίμηνες, εξάμηνες και ετήσιες εργασίες συντήρησης στις μονάδες Dexter θα πρέπει να εκτελούνται από εκπαιδευμένο, τεχνικά καταρτισμένο και πιστοποιημένο προσωπικό.	

	ΠΛΗΡΟΦΟΡΙΕΣ
Όλα τα πάνελ θα πρέπει να παραμένουν στη θέση τους κατά την εκτέλεση της ημερήσιας συντήρησης.	

	ΠΛΗΡΟΦΟΡΙΕΣ
	Ακολουθείτε τις σωστές διαδικασίες ασφάλισης και απομόνωσης (Lockout/Tagout) για την εκτέλεση των μηνιαίων, τρίμηνων, εξάμηνων και ετήσιων εργασιών συντήρησης.

	ΠΛΗΡΟΦΟΡΙΕΣ
	Να φοράτε προστατευτικά γυαλιά κατά το χειρισμό και τη φροντίδα των μονάδων Dexter.

	ΠΛΗΡΟΦΟΡΙΕΣ
	Να φοράτε προστατευτικά γάντια κατά το χειρισμό και τη φροντίδα των μονάδων Dexter.

7.3.1 Ημερήσια

Χρησιμοποιήστε το κλειδί συντήρησης για πρόσβαση στο διαμέρισμα φίλτρου χνουδιού.

7. Καθαρίστε το φίλτρο χνουδιού. Χρησιμοποιήστε μια μαλακή βούρτσα αν απαιτείται.
8. Ελέγξτε το φίλτρο χνουδιού για σκισίματα. Αντικαταστήστε αν χρειάζεται.
9. Καθαρίστε τα χνούδια από το διαμέρισμα φίλτρου χνουδιού. Απορρίψτε κατάλληλα το χνούδι σύμφωνα με τις τοπικές διαδικασίες.

Κλειδώστε ξανά την κάτω πόρτα συντήρησης για την αποφυγή μη εξουσιοδοτημένης πρόσβασης.

7.3.2 Μηνιαία

11. Αφαιρέστε τη συσσώρευση χνουδιού από τα προστατευτικά στο μοτέρ.
12. Αφαιρέστε τη συσσώρευση από χνούδι στην μπροστινή περιοχή της μονάδας.
13. Αφαιρέστε τη συσσώρευση από χνούδι και ακαθαρσίες από το πάνω μέρος του στεγνωτηρίου και όλες τις παρακείμενες περιοχές κάτω, πάνω και γύρω από τα στοιχεία θερμότητας και το περίβλημά τους. Αν αυτό το τμήμα του στεγνωτηρίου δεν διατηρηθεί καθαρό μπορεί να συσσωρευτούν στρώσεις από χνούδι με πιθανότητα πρόκλησης πυρκαγιάς.
14. Εφαρμόστε μερικές σταγόνες λιπαντικού γενικής χρήσης στο μεντεσέ της πόρτας ρούχων.
15. Εφαρμόστε γράσο στα ρουλεμάν και στον άξονα της ενδιάμεσης τροχαλίας κίνησης. Χρησιμοποιήστε ένα πιστόλι γράσου Alemite και γράσο Molykote BR2-S και φορέστε προστατευτικά γυαλιά.

7.3.3 Τρίμηνη

19. Ελέγξτε όλους τους ιμάντες για χαλαρότητα, φθορά, ή ξέφτισμα.
20. Επιθεωρήστε το δακτύλιο συγκράτησης στο γυαλί της πόρτας για υπερβολική φθορά.
21. Ελέγξτε τυχόν χαλαρότητα όλων συνδετήρων που συγκρατούν τα μέρη που υποστηρίζουν το κανάλι.
22. Ελέγξτε τυχόν χαλαρότητα σε όλες τις βίδες.
23. Ελέγξτε τη φτερωτή για χαλαρότητα στα πτερύγια στον αφαλό.
24. Ελέγξτε τυχόν χαλαρότητα στο μπουλόνι συγκράτησης του άξονα κάδου.
25. Αφαιρέστε τη μονάδα διακόπτη ροής αέρα και ελέγξτε τις διάτρητες βίδες του κάδου για τυχόν χαλαρότητα.
26. Εφαρμόστε λιπαντικό γενικής χρήσης σε κάθε αποστάτη στη μονάδα βραχίονα κίνησης.
27. Εφαρμόστε γράσο γενικής χρήσης σε πείρους περιστροφής και βραχίονες κίνησης όπου υπάρχει επαφή μεταξύ τους.

7.3.4 Εξάμηνη

7. Αφαιρέστε και καθαρίστε τα στοιχεία θερμότητας.
8. Αφαιρέστε όλη τη συσσώρευση από χνούδια. Αφαιρέστε το μπροστινό πάνελ και το περίβλημα φίλτρου για χνούδι για να αφαιρέσετε το χνούδι.
9. Ελέγξτε τη λειτουργία του διακόπτη πόρτας κάδου (S2). Βλέπε διαδικασία παρακάτω*.

7.3.5 Ετήσια

7. Ελέγξτε τις ενδιάμεσες τροχαλίες ρουλεμάν για τυχόν φθορά.
8. Ελέγξτε και αφαιρέστε συσσώρευση χνουδιού από το σύστημα εξάτμισης.
9. Ελέγξτε τη λειτουργία του διακόπτη της κάτω πόρτας συντήρησης (S6). Βλέπε διαδικασία παρακάτω*.

* Διαδικασία ελέγχου για λειτουργία διακόπτη: Εκτελέστε έναρξη κύκλου στεγνώματος με την πόρτα κλειστή. Κατά τη διάρκεια του κύκλου στεγνώματος, ανοίξτε την πόρτα. Αν ο κάδος σταματήσει να περιστρέφεται, ο διακόπτης είναι καλός. Αν ο κάδος συνεχίσει να περιστρέφεται, ο διακόπτης είναι χαλασμένος.

7.3.5.1 Πληροφορίες γράσου Molykote BR2-S

DOW CORNING -- ΓΡΑΣΟ MOLYKOTE BR2-S -- 9150-00K000170

===== Στοιχεία προϊόντος =====

Κωδικός προϊόντος: MOLYKOTE BR2-S GREASE Ημερομηνία MSDS: 01/01/1985 FSC: 9150
NIIN: 00K000170 Αριθμός MSDS: BBZNK

===== Υπεύθυνος =====

Όνομα εταιρίας: DOW CORNING Τηλέφωνο έκτακτης ανάγκης: 517-496-5900
CAGE: 5D028

===== Στοιχεία εργολάβου =====

Όνομα εταιρίας: DOW CORNING CORP Διεύθυνση: 3901 S SAGINAW RD Box: 997
Πόλη: MIDLAND Πολιτεία: MI ZIP: 48686-0997 Χώρα: ΗΠΑ
Τηλέφωνο: 517-496-6000/517-496-6315 CAGE: 5D028

Όνομα εταιρίας: DOW CORNING CORP Διεύθυνση: 2200 W SALZBURG RD Box:
Πόλη: AUBURN Πολιτεία: MI ZIP: 48611 Χώρα: US Τηλέφωνο: 517-496-4388
CAGE: 71984

===== Σύνθεση / Πληροφορίες για τα συστατικά =====

Όνομασία συστατικού: ΣΑΠΟΥΝΙ ΛΙΘΙΟΥ Κλάσμα ανά Βάρος: 5%
Όνομασία συστατικού: ΟΡΥΚΤΕΛΑΙΟ (ΡΥΘΜΙΣΗ ΕΚΘΕΣΗΣ ΩΣ 'ΟΜΙΧΛΗ ΠΕΤΡΕΛΑΙΟΥ')
CAS: 8012-95-1 RTECS #: PY8030000 Κλάσμα ανά Βάρος: >90% OSHA PEL: 5 MG/M3
ACGIH TLV: 5 MG/M3/10 STEL; 9192 Όνομασία συστατικού: ΟΡΓΑΝΙΚΟΣ ΜΟΛΥΒΔΟΣ
Κλάσμα ανά Βάρος: <1%

===== Δεδομένα κινδύνων =====

Συνέπειες υπερέκθεσης: ΕΡΕΘΙΣΜΟΣ ΜΑΤΙΩΝ

===== Μέτρα πρώτης βοήθειας =====

Πρώτη βοήθεια: ΞΕΠΛΥΝΕΤΕ ΜΕ ΝΕΡΟ

===== Μέτρα πυρόσβεσης =====

Σημείο καύσης: >250 F OC Μέσο απόσβεσης: ΔΙΟΞΕΙΔΙΟ ΑΝΘΡΑΚΑ Ή ΑΦΡΟΣ

Διαδικασίες πυρόσβεσης: ΚΑΜΙΑ Σπάνιοι κίνδυνοι πυρκαγιάς/έκρηξης: ΚΑΝΕΝΑΣ

===== Μέτρα ακούσιας απελευθέρωσης =====

Διαδικασίες αντιμετώπισης διαρροών: ΣΚΟΥΠΙΣΤΕ ΜΕ ΠΑΝΙ Ή ΜΕ ΣΦΟΥΓΓΑΡΙ, Ή ΑΠΟΡΡΟΦΗΣΤΕ
ΜΕ ΑΠΟΡΡΟΦΗΤΙΚΟ ΥΛΙΚΟ

===== Χειρισμός και Αποθήκευση =====

Προφυλάξεις χειρισμού και αποθήκευσης: ΚΑΜΙΑ ΙΔΙΑΙΤΕΡΗ

===== Έλεγχοι έκθεσης/Ατομική προστασία =====

Αναπνευστική προστασία: ΔΕΝ ΑΠΑΙΤΕΙΤΑΙ Εξαερισμός: ΣΥΝΙΣΤΑΤΑΙ ΓΕΝΙΚΗΣ ΜΗΧΑΝΙΚΗΣ

Προστατευτικά γάντια: ΔΕΝ ΑΠΑΙΤΕΙΤΑΙ Προστασία ματιών: ΠΡΟΣΤΑΤΕΥΤΙΚΑ ΓΥΑΛΙΑ

Άλλος προστατευτικός εξοπλισμός: ΟΠΩΣ ΑΠΑΙΤΕΙΤΑΙ

Συμπληρωματικό MFR ασφάλειας και υγείας ΔΗΛΩΣΕ ΟΤΙ ΤΟ ΠΡΟΪΟΝ ΕΧΕΙ ΚΑΤΑΣΤΕΙ
ΠΑΡΩΧΗΜΕΝΟ.

===== Φυσικές/Χημικές ιδιότητες =====

HCC: V6 Σημείο βρασμού: Κείμενο Σ.Μ.: >300 F Πίεση ατμού: <5 Σχετ Πυκνότητα: 0,9

Αναλογία εξάτμισης & αναφορά: <1, ETHER Διαλυτότητα σε νερό: >0,1%

Εμφάνιση και οσμή: ΟΜΟΙΑ ΜΕ ΠΑΣΤΑ, ΕΛΑΧΙΣΤΗ ΜΥΡΩΔΙΑ Ποσοστό πτητικών ανά όγκο: <5

===== Δεδομένα σταθερότητας και αντιδραστικότητας =====

Δείκτης σταθερότητας/Υλικά προς αποφυγή: ΝΑΙ/ΚΑΝΕΝΑ ΓΝΩΣΤΟ

Προϊόντα επικίνδυνης αποσύνθεσης: ΠΡΟΪΟΝΤΑ ΜΟΛΥΒΔΟΥ & ΛΙΘΙΟΥ, CO*2, ΙΧΝΗ ΑΤΕΛΟΥΣ
ΚΑΥΣΗΣ ΑΝΘΡΚ

===== Ζητήματα απόρριψης =====
Μέθοδοι απόρριψης αποβλήτων: ΜΠΟΡΕΙ ΝΑ ΘΑΦΤΕΙ Ή ΝΑ ΑΠΟΤΕΦΡΩΘΕΙ ΣΥΜΦΩΝΑ ΜΕ ΤΟΥΣ
ΤΟΠΙΚΟΥΣ ΚΑΝΟΝΙΣΜΟΥΣ.

Αποποίηση ευθύνης (παρέχεται με αυτές τις πληροφορίες από τις αντίστοιχες εταιρείες): Αυτές οι πληροφορίες διατυπώθηκαν για χρήση από στοιχεία του υπουργείου Άμυνας (Η.Π.Α.). Οι Η.Π.Α. δεν παρέχουν καμία άμεση ή έμμεση εγγύηση ότι οι πληροφορίες είναι ακριβείς και δεν φέρουν καμία ευθύνη για τη χρήση τους. Κάθε άτομο που χρησιμοποιεί αυτό το έγγραφο θα πρέπει να αναζητήσει αρμόδια επαγγελματική συμβουλή για εξακρίβωση και για ανάληψη ευθύνης σχετικά με την καταλληλότητα αυτών των πληροφοριών για τη συγκεκριμένη περίπτωση.

7.4 Προγραμματισμός

Ο πίνακας ελέγχου του στεγνωτηρίου μπορεί να προγραμματιστεί για ερώτηση του χρήστη για εναλλακτικές τιμές πώλησης, αλλαγή του χρόνου κύκλων του στεγνωτηρίου, θερμοκρασία και πολλές άλλες επιλογές. Αυτό μπορεί να εκτελεστεί με δύο τρόπους:

5. Χειροκίνητος προγραμματισμός χρησιμοποιώντας τα πλήκτρα "Start" (Έναρξη), "High" (Υψηλή), "Medium" (Μέση) και "Low" (Χαμηλή).
6. Λήψη USB ενός προ-προγραμματισμένου αρχείου χρήστη. Για οδηγίες σχετικά με τη χρήση της λειτουργίας λήψης USB, επικοινωνήστε με τον τοπικό διανομέα της Dexter. (Η επιλογή 2 δεν είναι διαθέσιμη για τα μοντέλα "C5")

7.4.1 Χειροκίνητος προγραμματισμός

Το στεγνωτήριο θα πρέπει να είναι σε κατάσταση αδράνειας για πρόσβαση στο χειροκίνητο προγραμματισμό των μενού. Ο τρόπος λειτουργίας αδράνειας είναι όταν το στεγνωτήριο δεν εκτελεί ενεργά έναν κύκλο στεγνώματος και η τιμή πώλησης εμφανίζεται στην οθόνη.



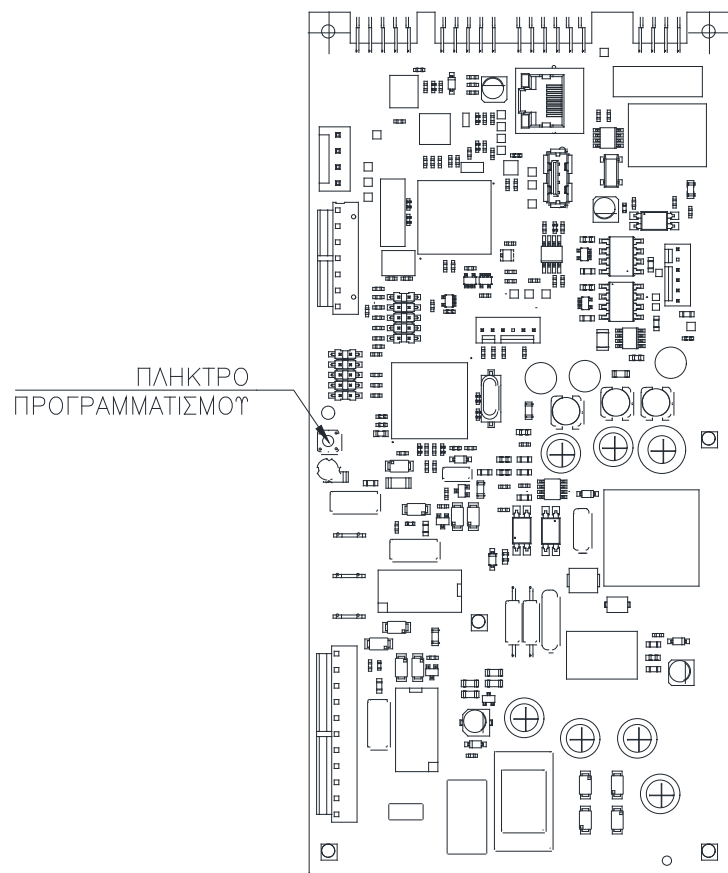

Για έναρξη του τρόπου λειτουργίας χειροκίνητου προγραμματισμού, η πάνω πόρτα συντήρησης του στεγνωτηρίου θα πρέπει να μην είναι ασφαλισμένη και να είναι ανασηκωμένη ώστε να εμφανίζεται το πίσω μέρος του πίνακα ελέγχου. Το πλήκτρο προγραμματισμού βρίσκεται στην τοποθεσία που εμφανίζεται παρακάτω. Στη συνέχεια το πλήκτρο προγραμματισμού πρέπει να πατηθεί για 1 δευτερόλεπτο. Πρέπει να εμφανίζεται η ένδειξη "DRYER PROGRAMMING" (Προγραμματισμός στεγνωτηρίου).

Ανατρέξτε στην παρακάτω εικόνα για τη θέση του πλήκτρου προγραμματισμού στον πίνακα ελέγχου του στεγνωτηρίου.



Εικόνα 7-5 Θέση του πλήκτρου προγραμματισμού

Κατά το χειροκίνητο προγραμματισμό, τα πλήκτρα "Start", "Hot", "Warm" και "Cold" εκτελούν εναλλακτικές λειτουργίες.

Όνομα πλήκτρου	Εναλλακτική λειτουργία στον τρόπο λειτουργίας προγραμματισμού
Start (Έναρξη) 	Χρησιμοποιείται εναλλακτικά για την αποδοχή της επιλογής που εμφανίζεται ή αλλιώς το πλήκτρο "Enter"
Hot (Καυτό) 	Χρησιμοποιείται εναλλακτικά για τη μετακίνηση UP (Πάνω) στις επιλογές που εμφανίζονται (Πατήστε και κρατήστε πατημένο για επιτάχυνση της κύλισης)
Warm (Ζεστό) 	Χρησιμοποιείται εναλλακτικά για τη μετακίνηση DOWN (Κάτω) στις επιλογές που εμφανίζονται (Πατήστε και κρατήστε πατημένο για επιτάχυνση της κύλισης)
Cold (Κρύο) 	Χρησιμοποιείται εναλλακτικά για επιστροφή στο προηγούμενο βήμα (1 πάτημα) ή EXIT (Έξοδος) από τον τρόπο λειτουργίας προγραμματισμού (πατήστε για 3 δευτερόλεπτα)

Πίνακας 7-2 Πλήκτρα εναλλακτικών λειτουργιών στον τρόπο λειτουργίας προγραμματισμού

Αυτές οι εναλλακτικές λειτουργίες επιτρέπουν στο χρήστη τη μετακίνηση σε ένα μενού επιλογών για την επιλογή διάφορων ρυθμίσεων προγραμματισμού.

Η παρακάτω εικόνα εμφανίζει το υπομενού. Επιλέγοντας μια επιλογή από το βασικό μενού θα εμφανιστεί το επόμενο επίπεδο επιλογών (το υπομενού).

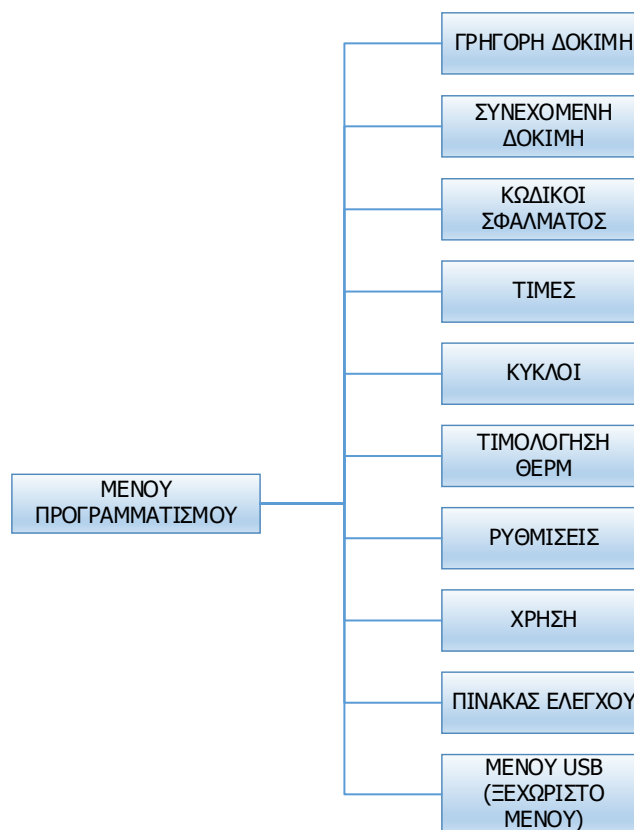

Εικόνα 7-6 Επιλογές μενού προγραμματισμού στεγνωτηρίου

7.4.2 Επιλογή γρήγορης δοκιμής

Επιλέγοντας Γρήγορη δοκιμή, το στεγνωτήριο ξεκινάει ένα σύντομο κύκλο στεγνώματος χωρίς την πληρωμή της τιμής που εμφανίζεται. Ο σκοπός αυτού του σύντομου κύκλου είναι η δοκιμή ότι όλα τα βασικά στοιχεία λειτουργούν σωστά.

Όλοι οι κωδικοί σφάλματος θα πρέπει να λειτουργούν σωστά κατά τη διάρκεια αυτής της δοκιμής. Η εμφάνιση των ερωτήσεων για τον πελάτη πραγματοποιείται με τον ίδιο τρόπο όπως σε ένα κανονικό κύκλο στεγνώματος.

7.4.3 Επιλογή συνεχόμενης δοκιμής

Όπως και με τη Γρήγορη δοκιμή, επιλέγοντας Συνεχόμενη δοκιμή, το στεγνωτήριο ξεκινάει έναν κύκλο στεγνώματος χωρίς την πληρωμή της τιμής που εμφανίζεται. Ωστόσο, σε αυτή την περίπτωση, ενεργοποιείται ένας συνεχόμενος κύκλος. Δεν θα λήξει μετά από οποιονδήποτε χρόνο που έχει καθοριστεί.

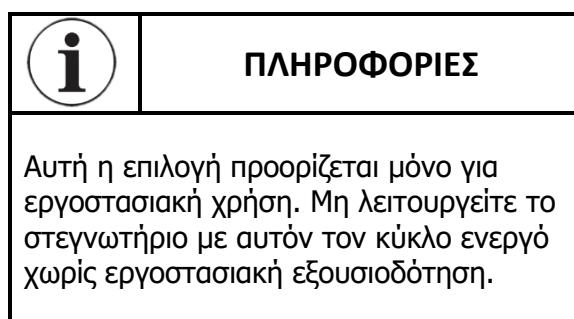

7.4.4 Ημερολόγιο ιστορικού κωδικών σφάλματος

Οι τελευταίοι δεκαπέντε κωδικοί σφάλματος θα αποθηκευτούν στον πίνακα ελέγχου μαζί με την ώρα και την ημερομηνία. Ο σκοπός αυτής της επιλογής είναι μόνο για την τήρηση ιστορικού αυτών των κωδικών, δεν επιτρέπονται αλλαγές.

Ο χρόνος βασίζεται στο ρολόι πραγματικού χρόνου, αλλά δυνητικά αλλάζει μέσω των αλλαγών χειροκίνητου προγραμματισμού του χειριστή (επιλογή Shift Hours [Αλλαγή ώρας]) ή/και την παράκαμψη του χρόνου δικτύου. Η προσθήκη νέου κωδικού σφάλματος διαγράφει τον παλαιότερο από τους δεκαπέντε κωδικούς από τη μνήμη.

7.4.5 Επιλογές τιμής

Αυτή η επιλογή επιτρέπει στο χρήστη να καθορίζει τιμή για τους κερματοδέκτες, τις τιμές και τους χρόνους πληρωμής και να επεκτείνει τις τιμές και τους χρόνους στεγνώματος. Επιτρέπει επίσης στο χειριστή να επιστρέψει στις εργαστηριακές ρυθμίσεις των τιμών. Μετά την αλλαγή των τιμών χρησιμοποιώντας τα πλήκτρα "Up" (Πάνω) και "Down" (Κάτω), θα πρέπει να πατηθεί ξανά το πλήκτρο "Enter" για την αποθήκευση των αλλαγών που πραγματοποιήθηκαν στον πίνακα ελέγχου. Σημειώστε ότι γενικά, οι τιμές χρόνου έχουν ρυθμιστεί σε προσαυξήσεις 1 λεπτού. Αυτό μπορεί να αλλάξει σε προσαυξήσεις 30 δευτερολέπτων, αλλάζοντας το "Display Time" (Χρόνος ένδειξης) σε "MIN+SEC" (Λεπτά+Δευτ.) (βλέπε ενότητα ρυθμίσεων).

11. "RIGHT COIN" (Δεξί κέρμα) και "LEFT COIN" (Αριστερό κέρμα) είναι οι δύο πιθανές εισοδοί από τους κερματοδέκτες.
12. "PRICE SET VEND" (Ορισμός τιμής) είναι η πραγματική βασική τιμή πώλησης (ή τιμή πώλησης A) που εμφανίζεται στον πίνακα ελέγχου. Η τιμή μπορεί να αυξηθεί ή να μειωθεί ακόμα και έως το "0". Σε αυτή την περίπτωση, εμφανίζεται η ένδειξη "FREE" (Δωρεάν) και ο κύκλος ξεκινάει με το πάτημα του πλήκτρου "Start" (χωρίς το αντίτιμο καμίας πληρωμής).

13. "TIME SET VEND" (Καθορισμένος χρόνος πώλησης) είναι ο χρόνος κύκλου που είναι διαθέσιμος στον πελάτη μετά την πληρωμή της βασικής τιμής πώλησης.
14. "FREE SET TIME" (Καθορισμένος δωρεάν χρόνος) είναι ο χρόνος του κύκλου διαθέσιμος στον πελάτη αν η βασική τιμή πώλησης έχει ρυθμιστεί στο "FREE" (Δωρεάν).
15. "EXTEND DRY" (Εκτεταμένο στεγνώμα) - ορίζει την τιμή και το χρόνο για επιπλέον χρόνο στεγνώματος που γίνονται διαθέσιμα μετά την πληρωμή της βασικής τιμής πώλησης από τον πελάτη.

Για επαναφορά είτε των καταχωρήσεων κερματοδέκτη ή της τιμής πώλησης στις εργοστασιακές ρυθμίσεις, πατήστε "Enter" όταν εμφανιστεί η ένδειξη "DEFAULT" (Προκαθορισμένες ρυθμίσεις). Πατήστε ξανά "Enter" όταν εμφανιστεί η ένδειξη "RESET" (Επαναφορά) για επιβεβαίωση της ενέργειας.

Παράδειγμα - Ένας ιδιοκτήτης έχει προγραμματίσει τον πίνακα ελέγχου για τις παρακάτω τιμές:

Αρχική τιμή πώλησης	\$1.00
Αρχικός χρόνος	30 λεπτά
Τιμή εκτεταμένου στεγνώματος	\$.25
Χρόνος εκτεταμένου στεγνώματος	8 λεπτά

Πίνακας 7-3 Παράδειγμα προγράμματος

Στο παράδειγμα αυτό, ο πελάτης εισάγει 4 κέρματα των 25 σεντς για την πληρωμή της τιμής πώλησης ενός δολαρίου (\$1.00). Η ένδειξη εμφανίζει 30 λεπτά χρόνου στεγνώματος. Σε αυτό το σημείο, αν προστεθεί επιπλέον ένα κέρμα 25 σεντς, η ένδειξη για τον πελάτη εμφανίζει επιπλέον 8 λεπτά χρόνου στεγνώματος (συνολικά 38 λεπτά) σύμφωνα με την τιμή και το χρόνο επιπλέον στεγνώματος. Ο πελάτης ενεργοποιεί τον κύκλο στεγνώματος και στα 25 λεπτά του κύκλου (ένδειξη 13 λεπτά), μπορεί να προσθέσει ένα επιπλέον κέρμα 25 σεντς. Ο πίνακας ελέγχου προσθέτει 8 λεπτά στο χρόνο που εμφανίζεται ξανά (σύνολο 21 λεπτά) σύμφωνα με την τιμή και το χρόνο επιπλέον στεγνώματος.

"AFTER CYCLE" (Μετά από κύκλο): επιτρέπει στο χρήστη να επιλέξει αν ο πελάτης επιτρέπεται να προσθέσει επιπλέον χρόνο σε περίπου 30 δευτερόλεπτα μετά το άνοιγμα της πόρτας στεγνωτηρίου μετά από έναν ολοκληρωμένο κύκλο.

Η παρακάτω εικόνα εμφανίζει τις επιλογές υπομενού για τις τιμές:

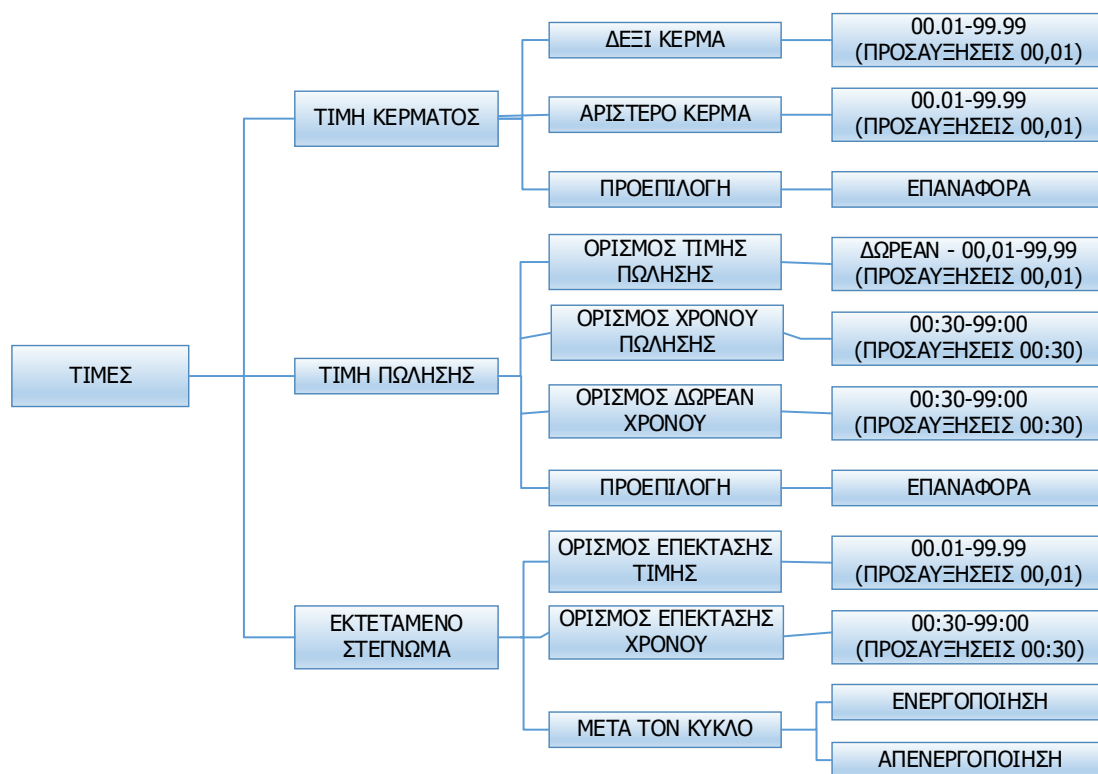

Εικόνα 7-7 Βασικό μενού τιμών

7.4.6 Επιλογή κύκλων

Αυτή η επιλογή επιτρέπει στο χρήστη να ρυθμίσει τη θερμοκρασία και το χρόνο κρύωματος για τον κύκλο στεγνώματος. Επιτρέπει επίσης στο χειριστή να επιστρέψει στις εργαστηριακές ρυθμίσεις των τιμών.

13. "TEMP SETTINGS" (Ρυθμίσεις θερμοκρασίας): επιτρέπει στο χρήστη να κάνει προσαρμογές, εντός καθορισμένου εύρους, στη θερμοκρασία κύκλων για κάθε μία από τις επιλογές πελάτη "Low" (Χαμηλή), "Medium" (Μεσαία) και "High" (Υψηλή).
14. Επιπλέον, στη ρύθμιση "Low", ο χρήστης μπορεί να μειώσει τη θερμοκρασία κύκλου κάτω από 110 βαθμούς F. Σε αυτή την περίπτωση, όταν ο πελάτης επιλέξει τη ρύθμιση "Low", το στεγνωτήριο δεν θα ενεργοποιήσει τα στοιχεία θερμότητας. Όταν επιλεγεί, η ένδειξη θερμοκρασίας θα είναι "NO HEAT" (Χωρίς θερμότητα).
15. "COOLDOWN" (Κρύωμα): επιτρέπει στο χρήστη να αλλάξει τον καθορισμένο χρόνο στο τέλος του κύκλου όπου τα στοιχεία θερμότητας απενεργοποιούνται. Στις ρυθμίσεις θερμοκρασίας "High" και "Medium", ο καθορισμένος χρόνος δεν μπορεί να μειωθεί σε λιγότερο από 2 λεπτά. Στη ρύθμιση θερμοκρασίας "High" για τα μηχανήματα -39/-49, ο καθορισμένος χρόνος δεν μπορεί να μειωθεί σε λιγότερο από 4 λεπτά.
16. "DEFAULT TEMP" (Προκαθορισμένη θερμοκρασία): επιτρέπει στο χρήστη να επιλέξει ποια γενική θερμοκρασία νερού, "High", "Medium" ή "Low", θα είναι η προκαθορισμένη θερμοκρασία κύκλου στην αρχή κάθε κύκλου αν το πελάτης δεν κάνει κάποια επιλογή.

17. "ANTI WRINKLE" (Προστασία τσαλακώματος): λειτουργία για την περιστροφή του στεγνωτηρίου μετά τον τερματισμό ενός κύκλου. Αν η πόρτα είναι κλειστή μετά τον τερματισμό του κύκλου, και παραμένει κλειστή για 5 λεπτά, ο βομβητής ηχεί και εμφανίζεται η κυλιόμενη ένδειξη "ANTI WRINKLE". 5 δευτερόλεπτα αργότερα, το μοτέρ στεγνωτηρίου ενεργοποιείται για 60 δευτερόλεπτα και στη συνέχεια απενεργοποιείται. Τα στοιχεία θερμότητας δεν θα ενεργοποιηθούν. Το μήνυμα "ANTI WRINKLE" θα συνεχίσει να εμφανίζεται κατά τη διάρκεια της ενεργοποίησης του μοτέρ. Ο χρήστης μπορεί να επιλέξει την ενεργοποίηση ή την απενεργοποίηση αυτής της λειτουργίας.
18. "MAX CYCLE TIME" (Μέγιστος χρόνος κύκλου): επιτρέπει στο χρήστη να ορίσει το μέγιστο χρόνο που μπορεί να αγοραστεί για έναν κύκλο. Αυτό περιλαμβάνει το συνολικό χρόνο αγοράς πριν την έναρξη του κύκλου, κατά τη διάρκεια του κύκλου και μετά το τέλος του κύκλου.

Για επαναφορά όλων των τιμών στις επιλογές κύκλων στις εργοστασιακές ρυθμίσεις, πατήστε "Enter" όταν εμφανιστεί η ένδειξη "DEFAULT" (Προκαθορισμένες ρυθμίσεις). Πατήστε ξανά "Enter" όταν εμφανιστεί η ένδειξη "RESET" (Επαναφορά) για επιβεβαίωση της ενέργειας.

Η παρακάτω εικόνα εμφανίζει τις επιλογές υπομενού για τους κύκλους:

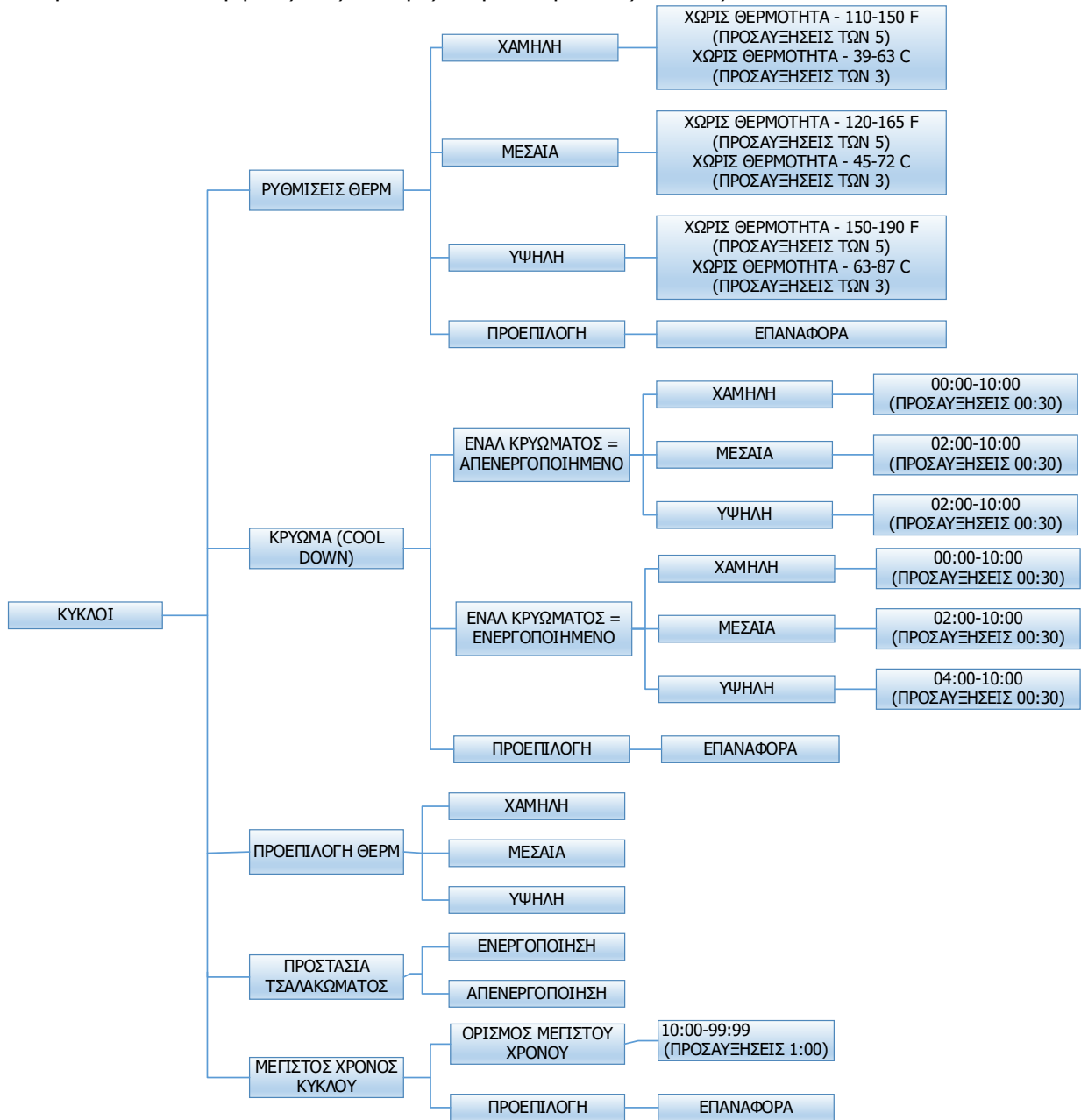

Εικόνα 7-8 Βασικό μενού κύκλων

7.4.7 Επιλογή τιμολόγησης θερμοκρασίας

Αυτή η επιλογή επιτρέπει στο χρήστη να ζητήσει να προστεθούν επιπλέον ποσά πληρωμής με βάση τη θερμοκρασία στεγνώματος που επιλέγεται από τον πελάτη. Αυτή η προσθήκη στην τιμή πώλησης αφορά μόνο τη βασική τιμή πώλησης (και όχι την τιμή εκτεταμένου στεγνώματος). Επιτρέπει την προσθήκη στην τιμή πώλησης ξεχωριστά για τις ρυθμίσεις θερμοκρασίας "Medium" (Μεσαία) και "Hot" (Υψηλή).

Παράδειγμα - Ο χειριστής έχει προγραμματίσει τον πίνακα ελέγχου ως εξής:

Τιμή πώλησης	\$1.00
Χρόνος πώλησης	30 λεπτά
Τιμή εκτεταμένου στεγνώματος	\$,25
Χρόνος εκτεταμένου στεγνώματος	8 λεπτά
Πρόσθεση μεσαίας	\$,25
Πρόσθεση υψηλής	\$,50

Πίνακας 7-4 Παράδειγμα επιλογής τιμολόγησης

Στο παράδειγμα αυτό, η τιμή πώλησης εμφανίζεται ως εξής:

\$1.00 αν έχει επιλεγεί η θερμοκρασία Low (Χαμηλή).

\$1.25 αν έχει επιλεγεί η θερμοκρασία Medium (Μεσαία).

\$1.50 αν έχει επιλεγεί η θερμοκρασία Hot (Υψηλή).

Σε περίπτωση πρόσθεσης στην τιμή πώλησης θερμοκρασίας (ο χρήστης έχει επιλέξει μια τιμή υψηλότερη από \$0.00), αν ο πελάτης επιχειρήσει να αλλάξει την επιλογή θερμοκρασίας από χαμηλότερη θερμοκρασία σε μια υψηλότερη κατά τη διάρκεια ενός κύκλου στεγνώματος, δεν θα υπάρξει αλλαγή στην επιλογή θερμοκρασίας. Τα πλήκτρα υψηλότερης θερμοκρασίας είναι απενεργοποιημένα μέχρι την ολοκλήρωση του κύκλου στεγνώματος και την απαίτηση μιας νέας τιμής πώλησης.

Η παρακάτω εικόνα εμφανίζει τις επιλογές υπομενού για την τιμολόγηση θερμοκρασίας:

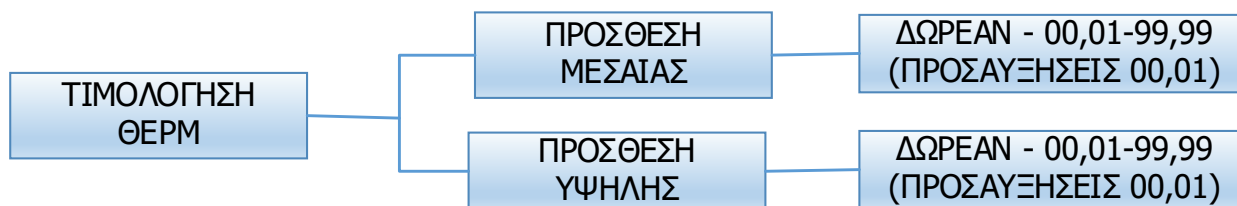

Εικόνα 7-9 Βασικό μενού τιμολόγησης θερμοκρασίας

7.4.8 Ρυθμίσεις

Οι επιλογές ρυθμίσεων επιτρέπουν στο χρήστη να κάνει διάφορες αλλαγές προγραμματισμού για να αλλάξει τον τρόπο λειτουργίας του πίνακα ελέγχου που επηρεάζει τον πελάτη. Βλέπε παρακάτω για λεπτομερείς πληροφορίες σχετικά με κάθε επιλογή επόμενου επιπέδου.

23. "Decimal Point" (Δεκαδικό ψηφίο): Αν ο χρήστης προγραμματίσει το δεκαδικό σημείο σε "OFF" (Απενεργ.), ο πίνακας ελέγχου δεν θα εμφανίζει δεκαδικές τιμές σε καμία από τις τιμές πώλησης. Η εργοστασιακή ρύθμιση είναι "ON".
24. "Display Time" (Χρόνος ένδειξης): Αν ο χρήστης προγραμματίσει αυτήν την τιμή σε "MIN" (Λεπτά), τότε ο χρόνος του κύκλου θα εμφανίζεται μόνο σε λεπτά της ώρας. Αν προγραμματιστεί σε "MIN+SEC" (Λεπτά+δευτερόλεπτα), τότε θα εμφανίζονται λεπτά και δευτερόλεπτα. Αυτό επιτρέπει και άλλες αλλαγές προγραμματισμού που αφορούν το χρόνο, είτε σε προσαυξήσεις λεπτών ή σε προσαυξήσεις λεπτών και δευτερολέπτων, όπως απαιτείται.

25. "Temp Scale" (Κλίμακα θερμοκρασίας): Αν ο χρήστης προγραμματίσει αυτήν την τιμή σε "F", τότε οι θερμοκρασίες θα εμφανίζονται μόνο σε μονάδες Φαρενάιτ. Αν προγραμματιστεί σε "C", τότε η θερμοκρασία θα είναι σε βαθμούς Κελσίου.
26. "Sounds" (Ήχοι): Αν ο χρήστης προγραμματίσει τους ήχους σε "OFF" (Απενεργ.), ο πίνακας ελέγχου δεν θα ενεργοποιήσει την ηχητική ειδοποίηση στο τέλος ενός κύκλου στεγνώματος. Η εργοστασιακή ρύθμιση είναι "ON".
27. "Password" (Κωδικός πρόσβασης): Αν ο χρήστης προγραμματίσει τον κωδικό πρόσβασης σε οποιαδήποτε τιμή εκτός από 0000, ο πίνακας ελέγχου θα ζητήσει από το χρήστη να εισάγει έναν κωδικό πρόσβασης (την προγραμματισμένη τιμή) πριν την πρόσβαση στο χειροκίνητο προγραμματισμό. Η εργοστασιακή ρύθμιση είναι "0000" (χωρίς κωδικό πρόσβασης).
- Σημειώστε ότι αν ο χρήστης ξεχάσει τον κωδικό πρόσβασης, μπορεί να επανα-ρυθμιστεί στις εργοστασιακές ρυθμίσεις (χωρίς κωδικό πρόσβασης), εκτελώντας μια επανεκκίνηση υλικού του πίνακα ελέγχου. Ανατρέξτε στην αντίστοιχη ενότητα στο παρόν εγχειρίδιο για οδηγίες σχετικά με την επανεκκίνηση υλικού.
 - Τα μεμονωμένα ψηφία στον κωδικό πρόσβασης μπορούν να ρυθμιστούν πατώντας τα πλήκτρα "Up" ή "Down" για αλλαγή του αριθμού που αναβοσβήνει. Όταν επιλεγεί ο επιθυμητός αριθμός για ένα ψηφίο, πατήστε το πλήκτρο "Enter" για μετακίνηση στο επόμενο. Όταν επιλεγούν και τα τέσσερα επιθυμητά ψηφία, το πλήκτρο "Enter" θα πρέπει να παραμείνει πατημένο για 3 δευτερόλεπτα, για επιβεβαίωση της ρύθμισης όλων των ψηφίων του κωδικού πρόσβασης.
28. "Language" (Γλώσσα): Ο πίνακας ελέγχου χρησιμοποιεί τα Αγγλικά ως προκαθορισμένη γλώσσα για τις ερωτήσεις πελάτη. Εναλλακτικά, ο χρήστης μπορεί να επιλέξει ισπανικά, γαλλικά, μαλαισιανά, ιταλικά ή ελληνικά για τις ερωτήσεις πελάτη που εμφανίζονται. Όμως, όλες οι άλλες ερωτήσεις όπως, για το χειροκίνητο προγραμματισμό, τον προγραμματισμό USB και τυχόν κωδικούς σφάλματος θα συνεχίσουν να εμφανίζονται στα αγγλικά.
29. "Shift Hours" (Αλλαγή ώρας): Αυτή η λειτουργία επιτρέπει στο χρήστη να αλλάξει την ώρα που χρησιμοποιείται στον πίνακα ελέγχου σε σχέση με το χρόνο που τηρείται εσωτερικά στον πίνακα ελέγχου. Ο πίνακας ελέγχου χρησιμοποιεί ένα ρολόι πραγματικού χρόνου (RTC) για την παρακολούθηση της ώρας και της ημερομηνίας. Το RTC συνεχίζει να λειτουργεί ακόμα και αν υπάρξει απώλεια τροφοδοσίας στον πίνακα ελέγχου. Το RTC είναι ρυθμισμένο για CST και χωρίς αλλαγή θερινής ώρας. Επειδή το μηχάνημα ενδέχεται να τοποθετηθεί σε μια άλλη ζώνη ώρας, ο χρήστης μπορεί να επιλέξει τη δημιουργία εναλλακτικής ώρας και ημερομηνίας παράλληλα με το RTC. Όταν επιλεγεί αυτή η εναλλακτική ώρα, ή αν αλλάξει από το RTC, η εναλλακτική ώρα θα χρησιμοποιηθεί για παράδειγμα, για την παρακολούθηση συμβάντων κωδικών σφάλματος και τη ρύθμιση ώρας της μέρας για αλλαγές τιμών.
- Οι ώρες στο "SHIFT HOURS" μπορούν να ρυθμιστούν πατώντας τα πλήκτρα "Up" ή "Down" για αλλαγή του αριθμού που αναβοσβήνει. Όταν επιλεγεί η επιθυμητή αλλαγή ώρας, πατήστε το πλήκτρο "Enter" για μετακίνηση στα λεπτά. Όταν επιλεγούν οι ώρες και τα λεπτά, το πλήκτρο "Enter" θα πρέπει να παραμείνει πατημένο για 3 δευτερόλεπτα, για επιβεβαίωση της ολοκληρωμένης ρύθμισης ώρας.
30. "Time" (Ωρα): Ο πίνακας ελέγχου χρησιμοποιεί ένα ρολόι πραγματικού χρόνου (RTC) για την παρακολούθηση της ώρας και της ημερομηνίας. Το RTC συνεχίζει να λειτουργεί ακόμα και αν υπάρξει απώλεια τροφοδοσίας στον πίνακα ελέγχου. Το RTC είναι ρυθμισμένο για CST και χωρίς αλλαγή θερινής ώρας. Ωστόσο, αν προκύψει πρόβλημα και η ώρα RTC δεν είναι σωστή, μπορεί να επανα-ρυθμιστεί στην τρέχουσα ώρα χρησιμοποιώντας αυτή την επιλογή.

- a. Οι ώρες στο "TIME" μπορούν να ρυθμιστούν πατώντας τα πλήκτρα "Up" ή "Down" για αλλαγή του αριθμού που αναβοσβήνει. Όταν επιλεγεί η επιθυμητή ώρα, πατήστε το πλήκτρο "Enter" για μετακίνηση στα λεπτά. Όταν επιλεγούν οι ώρες και τα λεπτά, το πλήκτρο "Enter" θα πρέπει να παραμείνει πατημένο για 3 δευτερόλεπτα, για επιβεβαίωση ότι το RTC θα πρέπει να επανα-ρυθμιστεί με την πλήρη καταχώρηση.
31. "Date" (Ημερομηνία): Όπως ακριβώς με το "Time", αν προκύψει πρόβλημα και η ημερομηνία RTC δεν είναι σωστή, μπορεί να επανα-ρυθμιστεί στην τρέχουσα ημερομηνία χρησιμοποιώντας αυτή την επιλογή.
 - a. Η ημέρα του μήνα στο "DATE" μπορεί να ρυθμιστεί πατώντας τα πλήκτρα "Up" ή "Down" για αλλαγή του αριθμού που αναβοσβήνει. Όταν επιλεγεί η επιθυμητή ημέρα του μήνα, πατήστε το πλήκτρο "Enter" για μετακίνηση στο μήνα του έτους. Όταν επιλεγεί ο επιθυμητός μήνας του χρόνου, πατήστε το πλήκτρο "Enter" για μετακίνηση στο έτος. Όταν επιλεγούν η ημέρα, ο μήνας και το έτος, το πλήκτρο "Enter" θα πρέπει να παραμείνει πατημένο για 3 δευτερόλεπτα, για επιβεβαίωση ότι το RTC θα πρέπει να επανα-ρυθμιστεί με την πλήρη καταχώρηση.
 32. "Out of Service" (Εκτός λειτουργίας) – Ο πίνακας ελέγχου μπορεί να τεθεί εκτός λειτουργίας μέσω χειροκίνητου προγραμματισμού. Όταν ο τρόπος λειτουργίας είναι "ON" (Ενεργ.), ο πίνακας ελέγχου θα εμφανίσει την ένδειξη "OUT OF SERVICE" (Εκτός λειτουργίας). Το μηχάνημα δεν θα δέχεται καμία πληρωμή και δεν θα λειτουργεί όσο βρίσκεται σε αυτήν την κατάσταση. Η εργοστασιακή ρύθμιση είναι "OFF".
 33. "Alt Cool Down": Αυτή η ρύθμιση προορίζεται μόνο για εργοστασιακή χρήση.

Για επαναφορά όλων των τιμών των ρυθμίσεων στις εργοστασιακές ρυθμίσεις, πατήστε "Enter" όταν εμφανιστεί η ένδειξη "DEFAULT" (Προκαθορισμένες ρυθμίσεις). Πατήστε ξανά "Enter" όταν εμφανιστεί η ένδειξη "RESET" (Επαναφορά) για επιβεβαίωση της ενέργειας.

Η παρακάτω εικόνα εμφανίζει τις επιλογές υπομενού για τις ρυθμίσεις:

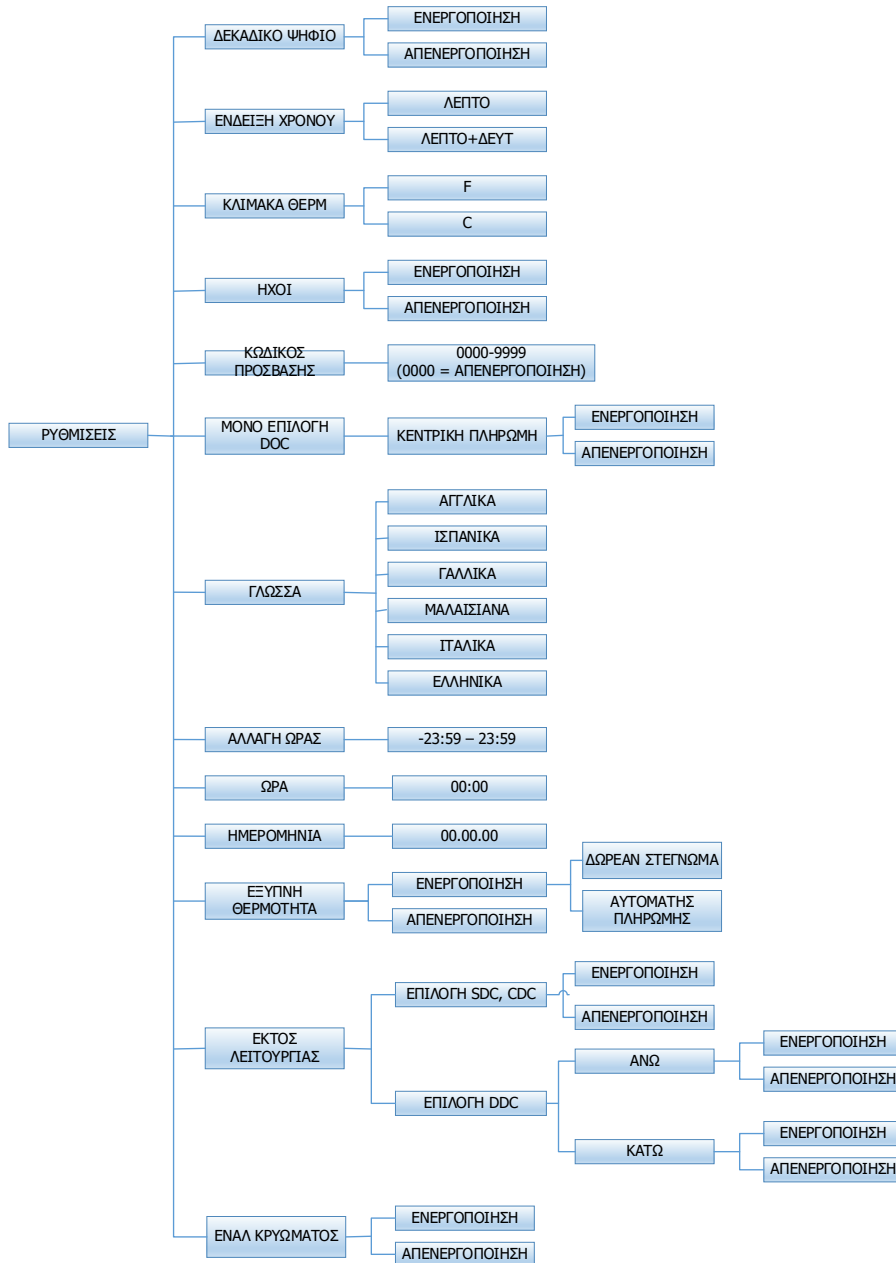

Εικόνα 7-10 Βασικού μενού ρυθμίσεων

7.4.9 Χρήση

Το μενού χρήσης επιτρέπει στο χρήστη την παρακολούθηση δεδομένων σχετικά με τη χρήση του μηχανήματος. Βλέπε παρακάτω για λεπτομερείς πληροφορίες σχετικά με κάθε επιλογή υπομενού.

7. "Coin Audit" (Καταγραφές κέρματος): Το πεδίο καταγραφών κέρματος εμφανίζει τη συγκέντρωση παλμών από κέρματα που έχει αποσταλεί στον πίνακα ελέγχου, μετά την εισαγωγή κερμάτων στη δεξιά και την αριστερή υποδοχή. Σημειώστε ότι πρόκειται για καταμέτρηση παλμών και όχι για συνολική αναφορά της τιμής πώλησης.
 - a. Ο χρήστης μπορεί να επαναφέρει τα ποσά παρακολούθησης κερμάτων στις εργοστασιακές ρυθμίσεις (μηδέν). Για επαναφορά όλων των τιμών παρακολούθησης κερμάτων, πατήστε "Enter" όταν εμφανιστεί η ένδειξη "DEFAULT" (Προκαθορισμένες ρυθμίσεις). Πατήστε ξανά "Enter" όταν εμφανιστεί η ένδειξη "RESET" (Επαναφορά) για επιβεβαίωση της ενέργειας.
8. "Motor Hours" (Ώρες μοτέρ): Το πεδίο με τις ώρες μοτέρ εμφανίζει τις συνολικές ώρες λειτουργίας του μοτέρ στεγνωτηρίου. Σε πολλές περιπτώσεις, θα ταιριάζει με τις ώρες κύκλου του μηχανήματος. Ωστόσο, παρέχονται ξεχωριστά πεδία για την περίπτωση αντικατάστασης του μοτέρ στο μηχάνημα. Ο χρήστης μπορεί να ρυθμίσει τις ώρες μοτέρ σε ένα συγκεκριμένο αριθμό. Για παράδειγμα, αν η αντικατάσταση του πίνακα ελέγχου σε ένα μηχάνημα είναι απαραίτητη, ο νέος πίνακας ελέγχου μπορεί να προγραμματιστεί ώστε να εμφανίζει τις ώρες μοτέρ που καταγράφηκαν από τον προηγούμενο πίνακα ελέγχου που ήταν εγκατεστημένος. Τα μεμονωμένα ψηφία στις ώρες μπορούν να ρυθμιστούν πατώντας τα πλήκτρα "Up" ή "Down" για αλλαγή του αριθμού που αναβοσβήνει. Όταν επιλεγεί το επιθυμητό ψηφίο για τις ώρες, πατήστε το πλήκτρο "Enter" για μετακίνηση στο επόμενο ψηφίο. Μετά την επιλογή της συνολικής τιμής ωρών, το πλήκτρο "Enter" θα πρέπει να παραμείνει πατημένο για 3 δευτερόλεπτα, για επιβεβαίωση της ενέργειας.
 - a. Ο χρήστης μπορεί επίσης να επαναφέρει τις ώρες μοτέρ στις εργοστασιακές ρυθμίσεις (μηδέν). Για επαναφορά των ωρών μοτέρ, πατήστε "Enter" όταν εμφανιστεί η ένδειξη "DEFAULT" (Προκαθορισμένες ρυθμίσεις). Πατήστε ξανά "Enter" όταν εμφανιστεί η ένδειξη "RESET" (Επαναφορά) για επιβεβαίωση της ενέργειας.
9. "Cycle Hours" (Ώρες κύκλων): Το πεδίο με τις ώρες κύκλου εμφανίζει τις συνολικές ώρες λειτουργίας του στεγνωτηρίου. Σε πολλές περιπτώσεις, θα ταιριάζει με τις ώρες μοτέρ του μηχανήματος. Ωστόσο, παρέχονται ξεχωριστά πεδία για την περίπτωση αντικατάστασης του μοτέρ στο μηχάνημα. Ανατρέξτε στις Ώρες μοτέρ για περισσότερες πληροφορίες.

Η παρακάτω εικόνα εμφανίζει το υπομενού χρήσης:

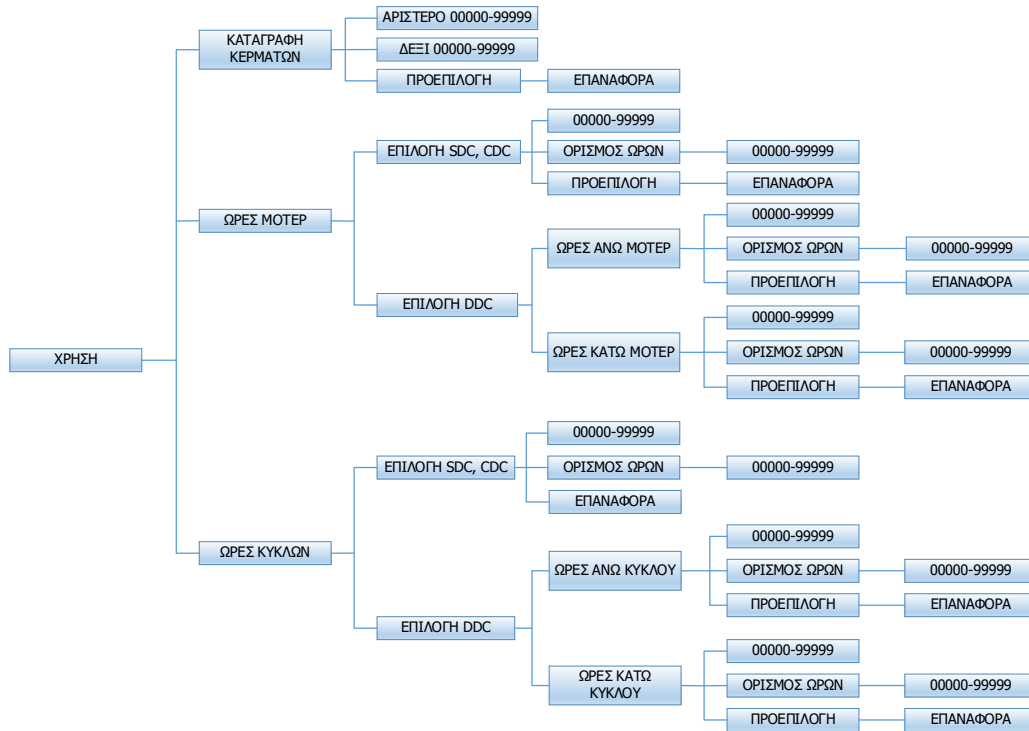

Εικόνα 7-11 Βασικό μενού χρήσης

7.4.10 Πίνακας ελέγχου

Το μενού του πίνακα ελέγχου επιτρέπει στο χρήστη να έχει πρόσβαση σε σημαντικές τεχνικές πληροφορίες σχετικά με τον πίνακα ελέγχου. Καμία αλλαγή δεν επιτρέπεται σε αυτό το μενού. Βλέπε παρακάτω για λεπτομερείς πληροφορίες σχετικά με κάθε υπομενού.

12. "Serial Number" (Σειριακός αριθμός): Αυτός είναι ο σειριακός αριθμός του πίνακα ελέγχου.
13. "MAC Address" (Διεύθυνση MAC): Η διεύθυνση MAC είναι ένα μοναδικό αναγνωριστικό για τον πίνακα ελέγχου που καθορίζεται από τον κατασκευαστή. Επιτρέπει την αναγνώριση του πίνακα ελέγχου από δρομολογητές δικτύου.
14. "IP Address" (Διεύθυνση IP): Η διεύθυνση IP είναι ένα μοναδικό αναγνωριστικό για τον πίνακα ελέγχου που παρέχεται από ένα σύστημα δικτύου.
15. "M Firmware" (Υλικό λογισμικού M): Το υλικό λογισμικού M είναι το βασικό υλικό λογισμικού που είναι εγκατεστημένο στον πίνακα ελέγχου.
16. "C Firmware" (Υλικό λογισμικού C): Το υλικό λογισμικού C είναι το υλικό λογισμικού επικοινωνίας που είναι εγκατεστημένο στον πίνακα ελέγχου.

Η παρακάτω εικόνα εμφανίζει το υπομενού πίνακα ελέγχου:





Εικόνα 7-12 Βασικό μενού πίνακα ελέγχου



7.5 Συντήρηση και αντιμετώπιση προβλημάτων



	ΠΡΟΕΙΔΟΠΟΙΗΣΗ
<p>Οι διαδικασίες συντήρησης πρέπει να εκτελούνται από εξειδικευμένους τεχνικούς. Ενδέχεται να προκύψει κίνδυνος σοβαρού τραυματισμού ή θανάτου αν δεν τηρηθεί η συγκεκριμένη οδηγία.</p>	



	ΠΡΟΕΙΔΟΠΟΙΗΣΗ
<p>Τοποθετήστε μια ετικέτα σε όλα τα καλώδια πριν την αποσύνδεση κατά τη διαδικασία εργασιών συντήρησης. Λάθη στην καλωδίωση ενδέχεται να προκαλέσουν εσφαλμένη και επικίνδυνη λειτουργία. Βεβαιωθείτε για τη σωστή λειτουργία μετά από εργασίες συντήρησης.</p>	



	ΠΡΟΕΙΔΟΠΟΙΗΣΗ
	<p>ΚΙΝΔΥΝΟΣ ΚΟΨΙΜΑΤΟΣ! ΥΠΑΡΧΟΥΝ ΔΙΧΜΗΡΕΣ ΑΚΡΕΣ ΣΕ ΔΙΑΦΟΡΑ ΣΗΜΕΙΑ ΜΕΤΑΛΛΙΚΟΥ ΦΥΛΛΟΥ ΕΣΩΤΕΡΙΚΑ ΣΤΟ ΠΕΡΙΒΛΗΜΑ. ΝΑ ΕΙΣΤΕ ΙΔΙΑΙΤΕΡΑ ΠΡΟΣΕΚΤΙΚΟΙ ΣΤΗΝ ΤΟΠΟΘΕΤΗΣΗ Ή ΤΗ ΜΕΤΑΚΙΝΗΣΗ ΤΩΝ ΧΕΡΙΩΝ ΣΑΣ ΚΑΤΑ ΤΗ ΔΙΑΡΚΕΙΑ ΕΡΓΑΣΙΩΝ ΣΤΟ ΕΣΩΤΕΡΙΚΟ ΤΟΥ ΜΗΧΑΝΗΜΑΤΟΣ.</p>

	ΠΡΟΕΙΔΟΠΟΙΗΣΗ
<p>Αν προκύψει κάποιο από τα παρακάτω προβλήματα στο στεγνωτήριο, ελέγξτε τις συνιστώμενες ενέργειες παρακάτω. Αν έχουν εξαντληθεί όλες οι πιθανές αιτίες και το πρόβλημα παραμένει, επικοινωνήστε με τον τοπικό αντιπρόσωπο της Dexter για περισσότερη βοήθεια σχετικά με την αντιμετώπιση του προβλήματος.</p>	

	ΠΡΟΕΙΔΟΠΟΙΗΣΗ
 	<p>ΚΙΝΔΥΝΟΣ ΗΛΕΚΤΡΟΠΛΗΞΙΑΣ! ΥΨΗΛΗ ΤΑΣΗ ΚΑΙ ΚΙΝΟΥΜΕΝΑ ΜΕΡΗ ΠΙΣΩ ΑΠΟ ΤΑ ΠΡΟΣΤΑΤΕΥΤΙΚΑ. ΧΡΗΣΙΜΟΠΟΙΗΣΤΕ ΤΗ ΣΥΣΚΕΥΗ ΑΠΟΣΥΝΔΕΣΗΣ ΤΡΟΦΟΔΟΣΙΑΣ ΓΙΑ ΚΑΘΕ ΤΡΟΦΟΔΟΣΙΑ ΤΟΥ ΣΤΕΓΝΩΤΗΡΙΟΥ ΓΙΑ ΑΣΦΑΛΙΣΗ ΚΑΙ ΑΠΟΜΟΝΩΣΗ ΤΗΣ ΜΟΝΑΔΑΣ ΠΡΙΝ ΤΙΣ ΕΡΓΑΣΙΕΣ ΣΥΝΤΗΡΗΣΗΣ. ΣΕ ΔΙΑΦΟΡΕΤΙΚΗ ΠΕΡΙΠΤΩΣΗ ΜΠΟΡΕΙ ΝΑ ΠΡΟΚΛΗΘΕΙ ΣΟΒΑΡΟΣ ΤΡΑΥΜΑΤΙΣΜΟΣ ΑΚΟΜΑ ΚΑΙ ΘΑΝΑΤΟΣ.</p>

	ΠΛΗΡΟΦΟΡΙΕΣ
	<p>Εκτελέστε τις διαδικασίες Lockout/Tagout της τροφοδοσίας πριν τη συντήρηση.</p>

	ΠΛΗΡΟΦΟΡΙΕΣ
	Κατά τις εργασίες συντήρησης αυτού του στεγνωτηρίου να φοράτε κατάλληλα προστατευτικά γυαλιά.

	ΠΛΗΡΟΦΟΡΙΕΣ
	Μεταλλικά μέρη, όπως προστατευτικά και καλύμματα, ενδέχεται να προκαλέσουν κοψίματα ή αμυχές κατά το χειρισμό. Κατά το χειρισμό αυτών των εξαρτημάτων θα πρέπει να φοράτε γάντια με ενισχυμένη αντοχή στην κοπή ή αντίστοιχα με προδιαγραφές PPE.

Πρόβλημα	Πιθανή αιτία	Συνοιστώμενη ενέργεια
Ο κάδος δεν περιστρέφεται	Πίνακας ελέγχου	Ελέγξτε ότι ο πίνακας ελέγχου εμφανίζει το διαθέσιμο χρόνο για στέγνωμα. Αν όχι, εισάγετε το ποσό χρημάτων που απαιτείται.
	Πόρτα φόρτωσης	Ελέγξτε ότι η πόρτα φόρτωσης έχει κλείσει καλά.
	Πόρτα διαμερίσματος χνουδιού	Ελέγξτε ότι η πόρτα διαμερίσματος χνουδιού έχει κλείσει καλά.
	Ιμάντες μετάδοσης κίνησης	Ελέγξτε τους ιμάντες κίνησης για υπερβολική φθορά. Αντικαταστήστε όπως απαιτείται.
	Μονάδα κύριας ασφάλειας μετασχηματιστή	Ελέγξτε την ασφάλεια (50Hz: 1.8A) για σωστή λειτουργία. Αν δεν εντοπιστεί σωστή λειτουργία, αντικαταστήστε την ασφάλεια.
	Μονάδα δευτερεύουσας ασφάλειας μετασχηματιστή	Ελέγξτε την ασφάλεια (50Hz: 2.5A) για σωστή λειτουργία. Αν δεν εντοπιστεί σωστή λειτουργία, αντικαταστήστε την ασφάλεια.
Ο κάδος γυρίζει αλλά το στοιχείο θερμότητας είναι απενεργοποιημένο	Ασφαλειοδιακόπτες	Βεβαιωθείτε ότι οι ασφαλειοδιακόπτες είναι ενεργοποιημένοι.
	Ρελέ στοιχείου θερμότητας	Βεβαιωθείτε ότι το ρελέ είναι ενεργοποιημένο και τα καλώδια συνδεδεμένα.
	Ρελέ θερμοκρασίας	Βεβαιωθείτε ότι το ρελέ είναι ενεργοποιημένο και τα καλώδια συνδεδεμένα.
Αργό στέγνωμα	Πίνακας ελέγχου	Ελέγξτε ότι έχει επιλεγεί η σωστή ρύθμιση θερμοκρασίας.
	Φίλτρο χνουδιού	Καθαρίστε το φίλτρο χνουδιού.
	Περιορισμοί ροής αέρα / Νωπός αέρας	Ακολουθήστε τις κατευθυντήριες οδηγίες εγκατάστασης για εξωτερική στατική πίεση και νωπό αέρα.
	Εξάτμιση	Ελέγξτε την εξάτμιση για εμπόδια, ακολουθώντας τις οδηγίες εγκατάστασης.
Εμφάνιση σφάλματος "Temp Sensor Short" (Βραχυκύκλωμα αισθητήρα θερμοκρασίας) ή "Temp Sensor Open" (Ανοιχτός αισθητήρας θερμοκρασίας) στον πίνακα ελέγχου	Αισθητήρας θερμοκρασίας	Πατήστε το πλήκτρο προγραμματισμού για εκκαθάριση του κωδικού σφάλματος. Αν ο κωδικός σφάλματος συνεχίσει να εμφανίζεται, επικοινωνήστε με τον αντιπρόσωπο της Dexter για βοήθεια.
Εμφανίζεται η ένδειξη "PCB Error" (Σφάλμα PCB) ή "Comm Error" (Σφάλμα επικοινωνίας) στον πίνακα ελέγχου	Σφάλμα πίνακα ελέγχου	Ενεργοποιήστε και απενεργοποιήστε την τροφοδοσία του στεγνωτηρίου για εκκαθάριση του κωδικού σφάλματος. Αν ο κωδικός σφάλματος συνεχίσει να εμφανίζεται, επικοινωνήστε με τον αντιπρόσωπο της Dexter για βοήθεια.

Πίνακας 7-5 Πίνακας συντήρησης και αντιμετώπισης προβλημάτων

7.6 Εξαρτήματα

7.6.1 Συνήθη ανταλλακτικά

Ανταλλακτικά	Κωδικός είδους		
	T-30	T-50	T-80
ΙΜΑΝΤΑΣ ΚΙΝΗΣΗΣ, ΜΟΤΕΡ	9040-076-003	9040-076-006	9040-076-011
ΙΜΑΝΤΑΣ ΚΙΝΗΣΗΣ, ΚΑΔΟΣ	9040-073-009	9040-073-011	9040-073-012
ΦΙΛΤΡΟ ΧΝΟΥΔΙΟΥ	9822-026-002	9822-026-001	9822-031-002

Πίνακας 7-6 Κοινά ανταλλακτικά με κωδικούς είδους

Για πληροφορίες σχετικά με συντήρηση και εξαρτήματα, επικοινωνήστε με τον τοπικό αντιπρόσωπο της Dexter. Για εύρεση του τοπικού αντιπροσώπου της Dexter, μεταβείτε στους τοπικούς αντιπροσώπους μέσω του ιστότοπου που εμφανίζεται παρακάτω. Αν δεν υπάρχει διαθέσιμος αντιπρόσωπος της Dexter, επικοινωνήστε απευθείας με την **Dexter Laundry, Inc.** σύμφωνα με τα παρακάτω στοιχεία:

Διεύθυνση αλληλογραφίας: 2211 West Grimes Avenue
Fairfield, IA 52556
USA

Τηλέφωνο: 1-800-524-2954

Ιστότοπος: www.dexter.com

7.6.2 Ασφάλειες

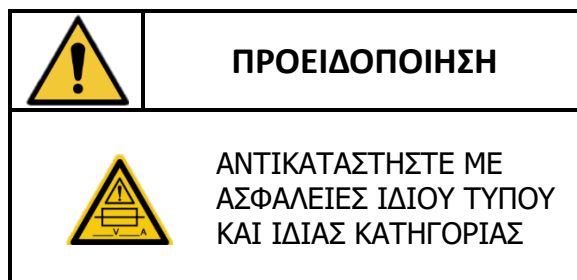

Θέση ασφάλειας	Ονομαστική τάση AC	Ονομαστική ισχύς	Ονομαστική ικανότητα διακοπής	Τύπος	Μέγεθος / Ομάδα ασφάλειας
Μονάδα κύριας ασφάλειας μετασχηματιστή	250V	2,0A	100A@250VAC	Αργής δράσης	3AG (6,3 mm x 32 mm)
Μονάδα δευτερεύουσας ασφάλειας μετασχηματιστή	250V	2,5A	100A@250VAC	Ταχείας δράσης	3AG (6,3 mm x 32 mm)

Πίνακας 7-7 Πίνακας αντικατάστασης ασφάλειας

Για πληροφορίες σχετικά με συντήρηση και εξαρτήματα, επικοινωνήστε με τον τοπικό αντιπρόσωπο της Dexter. Για εύρεση του τοπικού αντιπροσώπου της Dexter, μεταβείτε στους τοπικούς αντιπροσώπους μέσω του ιστότοπου που εμφανίζεται παρακάτω. Αν δεν υπάρχει διαθέσιμος αντιπρόσωπος της Dexter, επικοινωνήστε απευθείας με την **Dexter Laundry, Inc.** σύμφωνα με τα παρακάτω στοιχεία:

Διεύθυνση αλληλογραφίας: 2211 West Grimes Avenue
Fairfield, IA 52556
USA

Τηλέφωνο: 1-800-524-2954

Ιστότοπος: www.dexter.com

8 Απόρριψη μονάδας



Αυτή η συσκευή είναι σύμφωνη με την Ευρωπαϊκή οδηγία 2012/19/EU σχετικά με τα Απόβλητα Ηλεκτρικού και Ηλεκτρονικού Εξοπλισμού (ΑΗΗΕ).

Ανατρέξτε στην παρακάτω εικόνα, για το σύμβολο που θα πρέπει να εμφανίζεται στο προϊόν ή στη συσκευασία του. Αυτό το σύμβολο υποδεικνύει ότι το προϊόν δεν θα πρέπει να απορρίπτεται ως οικιακό απόβλητο. Θα πρέπει να παραδοθεί στο αρμόδιο σημείο συλλογής για ανακύκλωση ηλεκτρικού και ηλεκτρονικού εξοπλισμού. Βεβαιωθείτε για τη σωστή απόρριψη του προϊόντος για την αποφυγή τυχόν αρνητικών επιπτώσεων για το περιβάλλον και την ανθρώπινη υγεία που θα μπορούσαν να προκληθούν από λάθος τρόπο απόρριψης του προϊόντος. Η ανακύκλωση υλικών βοηθάει στη διατήρηση των φυσικών πόρων. Για πιο λεπτομερείς πληροφορίες σχετικά με την ανακύκλωση του προϊόντος, επικοινωνήστε με την τοπική αρμόδια αρχή για την απόρριψη οικιακών απορριμμάτων, ή με τον προμηθευτή του προϊόντος.



Εικόνα 8-1 Σύμβολα ΑΗΗΕ

9 Δηλώσεις συμμόρφωσης

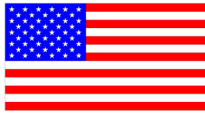
		 ΔΗΛΩΣΗ ΣΥΜΜΟΡΦΩΣΗΣ			
<p>Η παρούσα δήλωση συμμόρφωσης έχει εκδοθεί με αποκλειστική ευθύνη του κατασκευαστή.</p>					
<p>Με το παρόν πιστοποιούμε ότι τα μοντέλα που περιγράφονται παρακάτω είναι σύμφωνα με τις βασικές απαιτήσεις για την υγεία και την ασφάλεια των Οδηγών που αναφέρονται παρακάτω.</p>					
	Κατασκευαστής		Εξουσιοδοτημένος αντιπρόσωπος		
Ημερομηνία:					
Υπογραφή:					
Υπογράφων:	Spenser Boyer		Roberto Pratesi		
Θέση:	Διευθυντής τμήματος Ρυθμιστικών υποθέσεων				
Εταιρία:	Dexter Laundry, Inc.		EXPRESS WASH SERVICE S.R.L.		
Διεύθυνση:	2211 West Grimes Avenue Fairfield, IA 52556 - USA		Via di Brozzi, 202/C Firenze, Toscana 50145 - Italy		
Περιγραφή προϊόντος:	Εμπορικά στεγνωτήρια (Ηλεκτρικά)				
Συμβατά μοντέλα:	DC0030E*-79CC ¹ -*****-**X, DC0050E*-79CC ¹ -*****-**X, DC0080E*-79CC ¹ -*****-**X, DC30X2E*-79CC ¹ -*****-**X, DCS020E*-79CC ¹ -*****-**X, DCS030E*-79CC ¹ -*****-**X ¹ Εμφανίζεται ένας αριθμός από 1-9 [*] Εμφανίζεται ένας χαρακτήρας X, C, S, W, B, K, G, A, D, E, F, V, R, T, H				
Σειριακός αριθμός:	D1.23152.001 έως D1.30365.050				
Αναφορές σε οδηγίες και πρότυπα:	Οδηγία σχετικά με μηχανήματα # 2006/42/EC		EN ISO 12100:2010, EN ISO 10472-1:2008, EN ISO 10472-4:2008, EN 60204-1:2018		
	Αρ. οδηγίας EMC 2014/30/EU		EN 55014-1:2017+A1:2020, EN 55014-2:1997+A2:2008, EN 61000-3-2:2014, EN 61000-3-3:2013		
	Οδηγία EU RoHS # 2011/65/EU Οδηγία EU RoHS # 2015/863		Άγνωστη δήλωση. ²		
<p>2 - Η Dexter Laundry (DLI) πιστεύει ότι οι πληροφορίες που παρέχει είναι ακριβείς. Οι πληροφορίες που παρέχονται βασίζονται σε δεδομένα από συνεχείς προσπάθειες σχετικά με αγαθά και υλικά που παρέχονται από τρίτους προμηθευτές. Η DLI παρέχει την αντίστοιχη πληροφορία "ΩΣ ΈΧΕΙ", χωρίς καμία άμεση ή έμμεση εγγύηση οποιουδήποτε είδους. Η DLI διατηρεί το δικαίωμα ενημέρωσης και τροποποίησης της παρούσας επικοινωνίας, όπως κρίνει απαραίτητο ή κατάλληλο.</p>					
<p>Το τεχνικό έγγραφο συντάσσεται από και διατηρείται στην τοποθεσία του κατασκευαστή. Ερωτήσεις διευκρινίσεων αναφορικά με τις πληροφορίες που περιλαμβάνονται στα τεχνικά έγγραφα θα πρέπει να γίνονται μέσω του εξουσιοδοτημένου αντιπροσώπου. Αν τα προϊόντα που περιλαμβάνονται στο παρόν τροποποιηθούν χωρίς την έγκριση του κατασκευαστή, ο υπεύθυνος για τις τροποποιήσεις αναλαμβάνει όλες τις νομικές ευθύνες του κατασκευαστή.</p>					